

**SONY**<sup>®</sup>

# Manual do usuário

Xperia<sup>™</sup> P  
LT22i

# Índice

<b>Informações importantes.....</b>	<b>7</b>
<b>Android™ – o que e por quê?.....</b>	<b>8</b>
<b>Introdução.....</b>	<b>9</b>
Montagem.....	9
Ligando e desligando o telefone .....	9
Assistente de configuração.....	10
Bloqueio de tela.....	10
Contas e serviços.....	11
<b>Conhecendo seu telefone.....</b>	<b>12</b>
Visão geral do telefone.....	12
Usando as teclas.....	13
Bateria.....	13
Usando a tela sensível ao toque.....	15
Usando a tela de bloqueio.....	17
Tela Início.....	18
Acessando e usando aplicativos.....	20
Status e notificações.....	22
Menu Configurações do telefone.....	23
Digitando texto.....	23
Personalizando o telefone.....	29
Memória.....	31
Usando um fone de ouvido com seu telefone.....	32
Configurações para Internet e mensagens.....	32
Controlando o uso de dados.....	33
Configurações da rede celular.....	34
<b>Chamando.....</b>	<b>36</b>
Chamadas de emergência.....	36
Para gerenciar chamadas.....	36
Correio de voz.....	38
Chamadas múltiplas.....	38
Chamadas em conferência.....	39
Configurações de chamadas.....	39
<b>Contatos .....</b>	<b>42</b>
Transferindo contatos para seu novo telefone.....	42
Contatos visão geral da tela.....	44
Gerenciar seus contatos.....	44
Comunicar com seus contatos.....	46
Compartilhando seus contatos.....	46
Fazendo backup de contatos.....	47

<b>Mensagens.....</b>	<b>48</b>
Usando mensagens de texto e multimídia.....	48
Opções de mensagens de texto e de multimídia.....	50
<b>Email.....</b>	<b>51</b>
Usando o email.....	51
Usando contas de email.....	55
Gmail™ e outros serviços da Google™ .....	55
<b>Google Talk™ .....</b>	<b>56</b>
<b>Timescape™.....</b>	<b>57</b>
Exibição principal do Timescape™ .....	57
Usando o Timescape™.....	57
Configurações do Timescape™.....	59
Widget Timescape™ Feed.....	59
Widget Timescape™ Friends .....	60
Widget Timescape™ Share.....	61
<b>Iniciando a Google Play™.....</b>	<b>62</b>
Fazendo o download da Google Play™.....	62
Apagando dados de aplicativos.....	62
Permissões.....	63
Instalação de aplicativos que não sejam da Google Play™ .....	63
<b>Serviço PlayNow™.....</b>	<b>64</b>
Antes de baixar conteúdo.....	64
Baixando do serviço PlayNow™.....	64
<b>Video Unlimited™.....</b>	<b>65</b>
Visão geral do menu do Video Unlimited™.....	65
Criar uma conta do Video Unlimited™.....	65
Explorando a seleção do Video Unlimited™.....	65
Alugando ou comprando um vídeo.....	65
Assistindo a um vídeo do Video Unlimited™.....	66
<b>Music Unlimited™.....</b>	<b>67</b>
<b>Organizando-se.....</b>	<b>68</b>
Agenda.....	68
Alarme.....	68
<b>Digitalizando com o aplicativo NeoReader™.....</b>	<b>71</b>
Visão geral do menu do aplicativo NeoReader™.....	71
<b>Sincronizando dados em seu telefone.....</b>	<b>72</b>
Sincronizando com o Google™.....	72
Sincronizando seu email, agenda e contatos corporativos.....	73
Sincronizando com o Facebook™.....	74
<b>NFC.....</b>	<b>75</b>
Área de detecção de NFC.....	75

<b>Conectando-se a redes sem fio.....</b>	<b>78</b>
Wi-Fi® .....	78
Redes virtuais privadas (VPNs).....	81
<b>Navegador da Web.....</b>	<b>83</b>
Navegando na Web.....	83
Navegando por páginas da Web.....	83
Gerenciando marcadores.....	84
Gerenciando texto e imagens.....	86
Janelas múltiplas.....	86
Baixando da Web.....	87
Configurações do navegador.....	87
<b>Ouvindo música com o Walkman™ player.....</b>	<b>89</b>
Protegendo sua audição.....	89
Copiando arquivos de mídia no armazenamento interno do telefone .....	89
Usando o Walkman™ player .....	89
<b>Identificando músicas com a tecnologia TrackID.....</b>	<b>96</b>
Usando os resultados da tecnologia TrackID™.....	96
<b>Usando o rádio FM.....</b>	<b>98</b>
Visão geral do rádio FM.....	98
Usando os canais de rádio favoritos.....	98
Fazendo uma nova pesquisa de canais de rádio.....	99
Trocando o som do rádio entre os dispositivos.....	99
Alternando entre os modos de som mono estéreo.....	99
Identificando faixas de rádio usando o TrackID™.....	99
Compartilhando os detalhes de músicas de que você gosta no Facebook™.....	100
<b>Tirando fotografias e gravando vídeos.....</b>	<b>101</b>
Visão geral dos controles da câmera.....	101
Usando a câmera digital.....	101
Usando a câmera de vídeo.....	109
<b>Câmera 3D .....</b>	<b>113</b>
<b>Exibindo fotografias e vídeos em Álbum.....</b>	<b>115</b>
Visão geral da guia Álbum.....	115
Mobile BRAVIA® Engine.....	115
Exibindo fotografias e vídeos salvos no telefone .....	115
Exibindo suas fotografias em um mapa.....	119
Exibindo seus álbuns on-line.....	121

<b>Reproduzindo vídeos em Filmes.....</b>	<b>123</b>
<b>Compartilhando conteúdo com dispositivos DLNA Certified™.....</b>	<b>124</b>
Reproduzindo arquivos de dispositivos DLNA Certified™ em seu telefone.....	124
Preparando-se para reproduzir conteúdo do telefone em dispositivos DLNA Certified™.....	124
Reproduzindo conteúdo do telefone em outros dispositivos DLNA Certified™.....	126
<b>Tecnologia sem fio Bluetooth™.....</b>	<b>127</b>
Atribuindo um nome ao telefone.....	127
Emparelhando com outro dispositivo Bluetooth™.....	127
Enviando e recebendo itens usando a tecnologia Bluetooth™.....	128
<b>Conectando o telefone a um computador.....</b>	<b>130</b>
Transferindo e gerenciando conteúdo usando um cabo USB.....	130
Transferindo arquivos usando o modo de transferência de mídia em uma rede Wi-Fi®.....	130
PC Companion.....	131
Media Go™.....	132
<b>Conectando o telefone a um aparelho de TV.....</b>	<b>133</b>
<b>Usando serviços de localização para encontrar sua posição.....</b>	<b>134</b>
Usando o GPS.....	134
Google Maps™.....	134
Usando o Google Maps™ para obter trajetos.....	135
<b>Aplicativo Backup e restauração.....</b>	<b>136</b>
Tipos de conteúdo dos quais é possível fazer backup.....	136
Preparando para usar o aplicativo Backup e restauração.....	136
Restaurando o conteúdo em backup usando o aplicativo Backup e restauração.....	136
<b>Bloqueando e protegendo o seu telefone.....</b>	<b>138</b>
Número IMEI.....	138
Proteção do chip.....	138
Definindo um bloqueio de tela.....	139
<b>Atualizando seu telefone.....</b>	<b>141</b>
Atualizando seu telefone sem usar fios.....	141
Atualizando seu telefone usando uma conexão de cabo USB.....	141
<b>Visão geral das configurações do telefone.....</b>	<b>143</b>
<b>Visão geral dos ícones de status e notificação.....</b>	<b>145</b>
Ícones de status.....	145
Ícones de notificação.....	145

<b>Visão geral do aplicativo.....</b>	<b>147</b>
<b>Suporte ao usuário.....</b>	<b>149</b>
<b>Solução de problemas.....</b>	<b>150</b>
Meu telefone não está funcionando como esperado.....	150
Zerando o telefone.....	150
O ícone de carregamento da bateria não aparece quando a recarga do telefone é iniciada.....	151
O desempenho da bateria está baixo.....	151
Meu fone de ouvido com fio não funciona.....	151
Não consigo transferir conteúdo entre o meu telefone e o computador usando um cabo USB.....	151
Eu não consigo usar os serviços com base na Internet.....	151
Mensagens de erro.....	151
<b>Reciclando seu celular.....</b>	<b>153</b>
<b>Informações legais.....</b>	<b>154</b>
<b>Índice remissivo.....</b>	<b>155</b>

# Informações importantes

Leia o folheto *Informações importantes* antes de usar seu celular.

- ! Alguns dos serviços e recursos descritos neste Manual do usuário não são suportados em todos os países/regiões ou por todas as redes e/ou provedores de serviços em todas as áreas. Sem limitação, isso também se aplica ao Número internacional de emergência para a rede GSM, 112. Entre em contato com a operadora da rede ou o provedor de serviços para se informar sobre a disponibilidade de qualquer serviço ou recurso específico e saber se há a cobrança de taxas de acesso ou uso adicionais.

O uso de certos recursos e aplicativos descritos neste manual podem exigir acesso à Internet. Você poderá ser cobrado pela conexão de dados ao se conectar à Internet a partir de seu telefone. Entre em contato com seu provedor de Internet sem fios para obter mais informações.

## Android™ – o que e por quê?

Seu smartphone Xperia da Sony executa a plataforma Android. Telefones Android podem executar muitas das mesmas funções que um computador e você pode personalizá-los de acordo com suas necessidades. Por exemplo, é possível adicionar e apagar aplicativos ou aprimorar aplicativos existentes para melhorar a funcionalidade. No Google Play™, você pode fazer download de uma variedade de aplicativos e jogos de uma coleção cada vez maior. Também pode integrar aplicativos em seu telefone Android™ com outros aplicativos e com os serviços on-line que usar. Por exemplo, você pode fazer backup dos contatos no telefone, acessar diferentes contas de email e agendas em um só local, manter o controle de seus compromissos e interagir com redes sociais.

Os telefones Android™ estão em constante evolução. Quando uma nova versão do software estiver disponível e for compatível com seu telefone, você poderá atualizar o telefone e obter novos recursos e os mais recentes aprimoramentos.

 Seu telefone Android™ vem pré-carregado com serviços Google™. Para aproveitar ao máximo os serviços Google™ fornecidos, você deve ter uma conta no Google™ e conectar-se ao serviço ao iniciar o telefone pela primeira vez. Também é preciso ter acesso à Internet para usar muitos dos recursos no Android™.

 As novas versões de software podem não ser compatíveis com todos os telefones.

# Introdução

## Montagem

### Para inserir o microcartão SIM

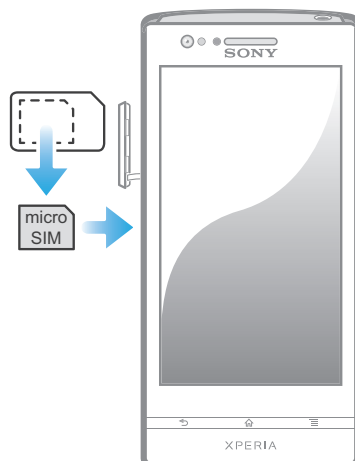

- 1 Coloque a unha no espaço ao lado da tampa do compartimento do microcartão SIM e remova a tampa do compartimento.
- 2 Insira o microcartão SIM no respectivo compartimento, com os contatos dourados voltados para fora.
- 3 Coloque novamente a tampa do compartimento do microcartão SIM.

### Para remover o cartão SIM

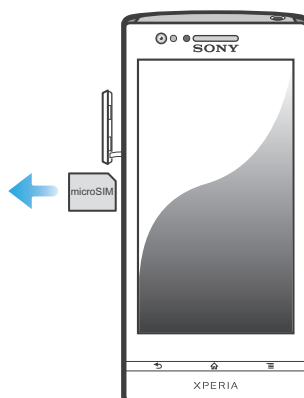

- 1 Remova a tampa do compartimento do cartão SIM.
- 2 Pressione a borda do cartão SIM e libere-o, então puxe o cartão SIM para removê-lo.

## Ligando e desligando o telefone

### Para ligar o telefone

- ! Certifique-se de que a bateria seja carregada por pelo menos 30 minutos antes de ligar o telefone pela primeira vez.

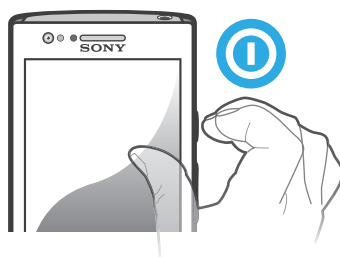

- 1 Pressione e segure a tecla liga/desliga ⓘ no lado direito do telefone até que o telefone vibre.
  - 2 Se a tela ficar escura, pressione brevemente a tecla liga/desliga ⓘ para ativar a tela.
  - 3 Para desbloquear a tela, arraste 🔒 para a direita pela tela.
  - 4 Digite o PIN do seu cartão SIM, quando solicitado, e selecione **OK**.
  - 5 Espere um pouco até que o telefone seja iniciado.
- 💡 O PIN do cartão SIM é fornecido inicialmente pelo operador da rede, mas pode alterá-lo mais tarde no menu **Configurações**. Para corrigir um erro que cometeu ao inserir o PIN do cartão SIM, toque em ✖.

### Para desligar o telefone

- 1 Pressione e segure a tecla liga/desliga ⓘ até que o menu de opções seja aberto.
  - 2 No menu de opções, toque rapidamente em **Desligar**.
  - 3 Toque em **OK**.
- ! Pode levar algum tempo até que o telefone desligue.

## Assistente de configuração

Na primeira vez que você inicia seu telefone, um manual de configurações abre e explica as funções básicas do telefone, ajudando você a inserir as configurações essenciais. Esse é um bom momento para configurar o telefone de acordo com suas necessidades específicas. Você também pode acessar a guia de configuração posteriormente na tela Aplicativo.

### Para acessar o manual de configuração manualmente

- 1 Na Tela Início, toque rapidamente em 📱.
- 2 Localize e toque em **Guia de config.**

## Bloqueio de tela

Quando seu telefone está ligado e deixado ocioso durante um período de tempo definido, a tela escurece para economizar carga da bateria, e bloqueia automaticamente. Este bloqueio evita as ações não desejadas na tela sensível ao toque quando você não está usando o telefone.

### Para ativar a tela

- Pressione rapidamente a tecla liga-desliga ⓘ.

### Para desbloquear a tela



- Arraste o 🔒 para a direita na tela.

### Para bloquear a tela manualmente

- Quando a tela está ativa, pressione rapidamente a tecla liga/desliga ⓘ.

## **Contas e serviços**

Conecte-se, direto do telefone, em suas contas de serviços on-line e beneficie-se de uma variedade de serviços. Combine serviços e obtenha ainda mais deles. Por exemplo, reúna os contatos de suas contas do Google™ e do Facebook™ e integre-os aos Contatos, o que lhe permite contar com todas as informações em um só lugar.

Você pode se inscrever em serviços on-line usando o telefone ou um computador. Quando você se inscreve pela primeira vez, uma conta é criada com seu nome de usuário, senha, configurações e informações pessoais. Na próxima vez que se conectar, você obterá uma exibição personalizada.

### **Conta do Google™**

Ter uma conta do Google™ é essencial ao uso de uma variedade de aplicativos e serviços com o telefone Android. Você precisa de uma conta do Google™, por exemplo, para usar o aplicativo Gmail™ em seu telefone, bater papo com amigos usando o Google Talk™, sincronizar a agenda de seu telefone com seu Google Calendar™ e baixar aplicativos e jogos, música, filmes e livros do Google Play™.

### **Conta do Microsoft® Exchange ActiveSync®**

Sincronize o telefone com sua conta corporativa do Microsoft® Exchange ActiveSync®. Dessa forma, você mantém seu email, contatos e eventos da agenda de trabalho com você a todo momento.

### **Conta do Facebook™**

O Facebook™ é um serviço de rede social que o conecta a seus amigos, parentes e colegas ao redor de todo o mundo. Configure o Facebook para funcionar no telefone, de modo que você possa manter o contato onde estiver.

# Conhecendo seu telefone

## Visão geral do telefone

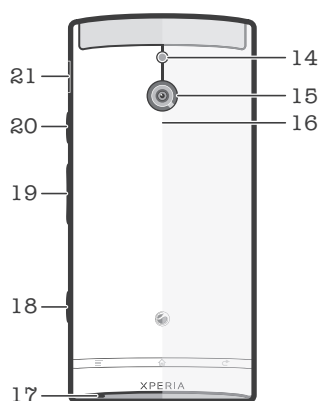
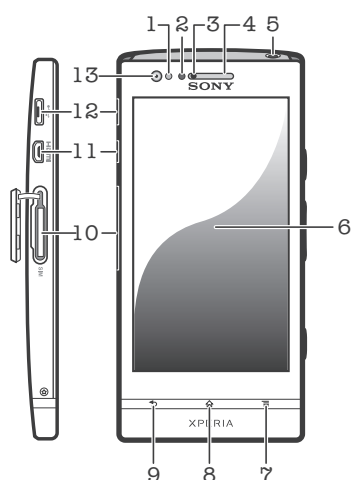

- |  |                                       |
|--|---------------------------------------|
| 1. Sensor de luz/Sensor de proximidade | 12. Conector para carregador/cabo USB |
| 2. LED de proximidade                  | 13. Lente da câmera frontal           |
| 3. LED de notificação                  | 14. Luz de LED da câmera              |
| 4. Fone de ouvido                      | 15. Lente da câmera                   |
| 5. Conector do fone de ouvido          | 16. Área de detecção NFC              |
| 6. Tela sensível ao toque              | 17. Microfone principal               |
| 7. Tecla Menu                          | 18. Tecla da câmera                   |
| 8. Tecla Início                        | 19. Tecla de zoom/volume              |
| 9. Tecla Voltar                        | 20. Tecla liga-desliga                |
| 10. Compartimento do cartão SIM        | 21. Alto-falante                      |
| 11. Conector HDMI™                     |                                       |

## Usando as teclas

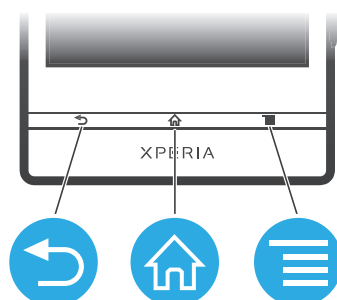

### Voltar

- Voltar para a tela anterior
- Fechar o teclado numérico virtual, uma caixa de diálogo, um menu de opções ou o painel de Notificação



### Início

- Acesse Tela Início
- Pressione e mantenha pressionado para abrir uma janela que exibe os aplicativos usados mais recentemente



### Menu

- Toque para exibir as teclas de opções na tela inicial.
- Abrir uma lista de opções disponíveis na tela ou aplicativo atual

## Bateria

O telefone tem uma bateria incorporada.

### Carregando a bateria

Carregue seu telefone por pelo menos 30 minutos antes de ligá-lo pela primeira vez. Quando você conecta o cabo do carregador a uma fonte de alimentação, como, por exemplo, uma porta USB ou um carregador de telefone, pode levar alguns minutos antes do ícone da bateria aparecer na tela. Você pode continuar usando seu telefone durante o carregamento. Carregar o telefone por um longo período de tempo, por exemplo, durante a noite toda, não danifica a bateria nem o telefone.

- ! A bateria começará a descarregar pouco depois de estar totalmente carregada e carregará novamente após certo período, quando o carregador de telefone for conectado. Isso é para aumentar a vida da bateria e pode resultar no status da carga mostrando um nível menor que 100%.

### Para carregar o telefone

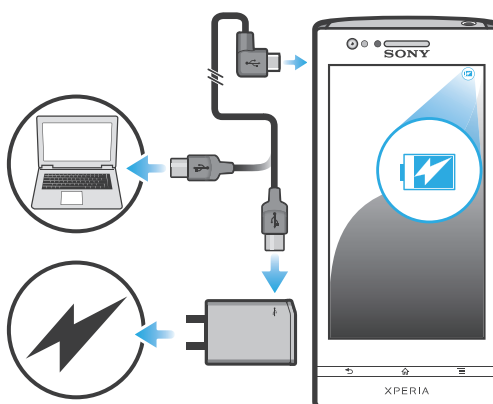

- 1 Conecte o carregador do telefone a uma tomada.
- 2 Conecte uma extremidade do cabo USB ao carregador (ou à porta USB de um computador).
- 3 Conecte a outra extremidade do cabo à microporta USB do telefone, com o símbolo USB voltado para cima. O LED de status da bateria acende quando ela começa a carregar. Se a bateria estiver completamente descarregada, poderá levar alguns minutos antes do LED acender depois de você conectar o cabo do carregador de telefone a uma fonte de alimentação.

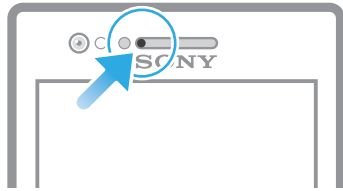

- 4 Quando o LED de status da bateria estiver verde, o telefone estará completamente carregado. Desconecte o cabo USB de seu telefone puxando-o para fora. Não entorte o conector ao remover o cabo do telefone.

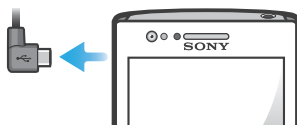

- ! Use o carregador e o cabo USB fornecidos com o telefone para assegurar um carregamento mais rápido.

## Status do LED da bateria

Verde	A bateria está totalmente carregada
Vermelho brilhante	O nível da bateria está baixo
Laranja	A bateria está sendo carregada. O nível da bateria está entre baixo e cheio

### Para verificar o nível da bateria

- 1 Na Tela Início, toque rapidamente em .
- 2 Localize e toque rapidamente em **Configurações > Sobre o telefone > Status > Nível da bateria**.

## Melhorando o desempenho da bateria

As dicas a seguir ajudarão você a melhorar o desempenho da bateria:

- Carregue sempre o telefone. Isso não afetará a duração da bateria.
- Fazer o download de dados da Internet consome energia. Quando não estiver usando a Internet, você pode economizar energia desativando todas as conexões de dados nas redes para celular. Esta configuração não impede que o telefone transmita dados em outras redes sem fio.
- Desligue o GPS, Bluetooth™ e Wi-Fi® quando não precisar desses recursos. Você pode ligá-los e desligá-los mais facilmente adicionando o widget de Configurações rápidas à Tela Início. Não é necessário desligar a função 3G.
- Use a configuração **Modo espera estendido** para minimizar o consumo de bateria quando a tela estiver inativa.
- Defina seus aplicativos de sincronização (usados para sincronizar email, agenda e contatos) para sincronizar manualmente. Você também pode sincronizar automaticamente, mas aumente os intervalos de sincronização.
- Verifique o menu de uso da bateria no telefone para ver quais aplicativos usam mais energia. A bateria consome mais energia quando você usa aplicativos de fluxo de mídia de vídeo e música, como o YouTube™. Alguns aplicativos baixados do Google Play™ também podem consumir mais energia.
- Feche e saia dos aplicativos que não está usando.
- Reduza o nível de brilho da tela.

- Desligue seu telefone ou ative a configuração **Modo para avião**, se estiver em uma área sem nenhuma cobertura de rede. Caso contrário, o telefone examinará as redes disponíveis repetidamente e isso consome energia.
- Use um dispositivo de viva-voz original Sony para ouvir música. Os dispositivos de viva-voz requerem menos energia da bateria do que os alto-falantes do telefone.
- Mantenha seu telefone no modo de espera sempre que possível. O tempo de prontidão refere-se ao tempo durante o qual o telefone está conectado à rede e não está sendo usado.
- Desative papéis de parede animados.
- Acesse [www.sonymobile.com](http://www.sonymobile.com) para obter as dicas de desempenho da bateria mais recentes para seu modelo de telefone.

#### Para acessar o menu de uso da bateria

- 1 Na Tela Início, toque rapidamente em .
- 2 Localize e toque em **Configurações** > **Gerenciamento de energia** > **Bateria** para verificar quais aplicativos instalados consomem mais energia da bateria.

#### Para adicionar o widget de Tráfego de dados na tela Início

- 1 Na Tela Início, pressione .
- 2 Toque em .
- 3 Toque em **Ferramentas** > **Tráfego de dados**.

#### Para adicionar o widget de Configurações rápidas à sua tela inicial

- 1 Na Tela Início, pressione .
- 2 Toque em  > **Ferramentas**.
- 3 Selecione o widget de **Configurações rápidas**.

### Como reduzir o consumo da bateria com o Modo de espera estendido

Use o Modo de espera estendido para minimizar o consumo de bateria, desligando o Wi-Fi®, o tráfego de dados e os aplicativos não utilizados quando a tela estiver inativa. Quando o Modo de espera estendido estiver ligado, não é possível receber e-mails ou notificações enviadas por sua rede móvel. Entretanto, ainda é possível receber ligações, mensagens de texto e de multimídia, e notificações da agenda. Você também pode utilizar o alarme, o Walkman™ e o rádio FM, além de terminar os downloads e os uploads em andamento. Quando a tela estiver ativa novamente, o Modo de espera estendido é desligado e o telefone funciona normalmente.

#### Para ativar o Modo de espera estendido

- 1 Em Tela Início, toque em .
- 2 Localize e toque em **Configurações** > **Gerenciamento de energia**.
- 3 Marque a caixa de seleção **Modo espera estendido** e toque rapidamente em **Ativar**.

#### Para desativar o Modo de espera estendido

- 1 Em Tela Início, toque em .
- 2 Localize e toque em **Configurações** > **Gerenciamento de energia** e, em seguida, desmarque a caixa de seleção **Modo espera estendido**.

### Usando a tela sensível ao toque

Ao adquirir um telefone, uma folha plástica protetora está fixada à tela do telefone. É preciso remover o plástico antes de usar a tela sensível ao toque. Caso contrário, a tela sensível ao toque poderá não funcionar corretamente.

Quando seu telefone está ligado e deixado ocioso durante um período de tempo definido, a tela escurece para economizar carga da bateria, e bloqueia automaticamente. Este bloqueio evita ações não desejadas na tela sensível ao toque quando você não a estiver usando. Você também pode configurar bloqueios pessoais

para proteger sua subscrição e ter certeza que somente você pode acessar o conteúdo do telefone.

- ! A tela do telefone é feita de vidro. Não toque na tela se o vidro estiver rachado ou estilhaçado. Não tente consertar você mesmo uma tela danificada. Telas de vidro são sensíveis a quedas e choques mecânicos. Casos de negligência não são cobertos pelo serviço de garantia da Sony.

### Para abrir ou realçar um item

- Toque no item.

### Para marcar ou desmarcar opções

- Toque rapidamente na caixa de seleção ou opção de lista relevante.

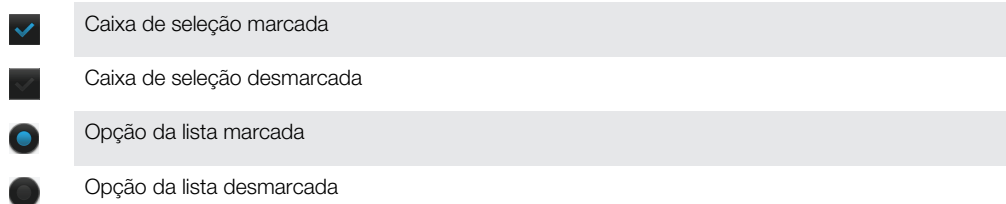

## Zoom

As opções de zoom disponíveis dependem do aplicativo que você está usando.

### Para aplicar o zoom

- Quando disponível, toque em **-** or **+** para ampliar ou reduzir o zoom.
- ! Você pode ter que arrastar a tela (em qualquer direção) para os ícones de zoom aparecerem.

### Para aplicar zoom com dois dedos

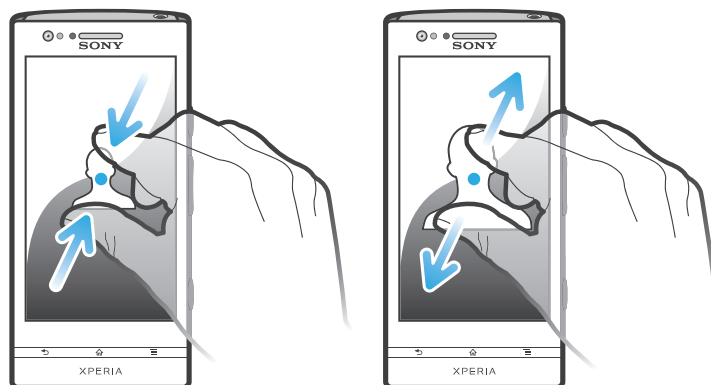

- Coloque dois dedos na tela de uma vez e belisque juntando-os (para aplicar menos zoom) ou afaste-os (para aplicar mais zoom).
- 💡 Use a função de zoom ao exibir fotografias e mapas, ou ao navegar pela Web.

## Rolagem

Role movendo seu dedo para cima ou para baixo na tela. Em algumas páginas da web você também pode rolar para os lados.

- ! Arrastar ou tocar rapidamente não irá ativar nada na tela.

## Para rolar

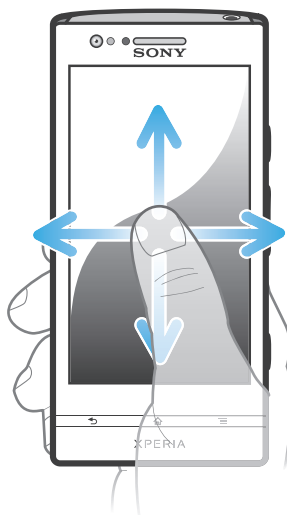

- Arraste ou toque com o dedo na direção para a qual deseja navegar na tela.
- 💡 Para navegar mais rapidamente, toque e deslize o dedo na direção desejada na tela.

## Tocar e deslizar

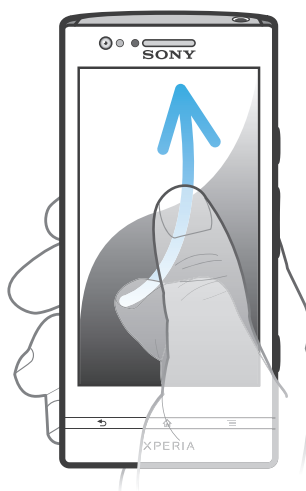

- Para navegar mais rapidamente, toque e deslize o dedo na direção desejada na tela. Você pode aguardar até que o movimento de navegação pare, ou pode parar imediatamente tocando rapidamente na tela.

## Sensores

Seu telefone possui sensores que detectam tanto luz como proximidade. O sensor de luz detecta o nível de iluminação ambiente e ajusta o brilho da tela conforme necessário. O sensor de proximidade desliga a tela de toque quando seu rosto toca a tela. Isso evita que você ative funções do telefone acidentalmente quando está em uma chamada.

## Usando a tela de bloqueio

Na tela de bloqueio, você ainda pode exibir notificações como, por exemplo, notificações de chamadas ou mensagens perdidas que chegaram desde o último bloqueio do telefone. Você também pode controlar a reprodução de faixas de áudio sem desbloquear a tela.

### Para exibir chamadas perdidas a partir da tela de bloqueio

- 1 Para ativar a tela, pressione brevemente a tecla liga/desliga (⏻).
- 2 Arraste o (↶) para a direita na tela.



### Para exibir novas mensagens de texto a partir da tela de bloqueio

- 1 Para ativar a tela, pressione brevemente a tecla liga/desliga (⏻).
- 2 Arraste o (✉) para a direita na tela.



### Para reproduzir uma faixa de áudio a partir da tela de bloqueio

- 1 Para ativar a tela, pressione brevemente a tecla liga/desliga (⏻).
- 2 Para exibir os controles do music player, coloque um dedo na área de data e hora e toque e deslize para a esquerda.
- 3 Toque em (▶).

### Para pausar uma faixa de áudio com a tela bloqueada

- 1 Para ativar a tela, pressione brevemente a tecla liga-desliga (⏻).
- 2 Quando os controles do music player aparecerem, toque em (⏸).

### Para alterar o áudio que está sendo reproduzido no bloqueio de tela

- 1 Para ativar a tela, pressione brevemente a tecla liga-desliga (⏻).
- 2 Quando os controles do music player forem exibidos, toque em (◀) ou (▶).

## Tela Início

A Tela Início do telefone equivale à área de trabalho de um computador. Ela é o portal para os principais recursos no telefone. Você pode personalizar sua Tela Início com widgets, atalhos, pastas, temas, papel de parede, entre outros itens.

A Tela Início se estende além da largura normal de exibição na tela, sendo necessário tocar e deslizar para a esquerda ou direita para exibir o conteúdo das quatro extensões da tela. (●●●●) mostra em qual parte da Tela Início você está.

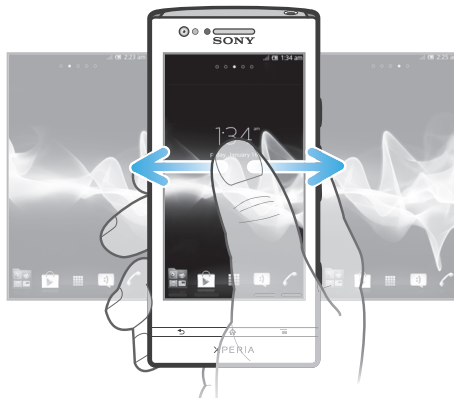

Os itens na barra localizada na parte inferior da tela ficam sempre disponíveis para acesso rápido.



### Para ir para a tela inicial

- Pressione (🏠).

### Para pesquisar a tela inicial

- Toque e deslize para a esquerda ou para a direita.

### Para compartilhar um item da tela inicial



- 1 Pressione  para abrir a Tela Início.
- 2 Toque e segure um item até que ele seja ampliado e o telefone vibre. Em seguida, arraste o item para .
- 3 Selecione uma opção e confirme, se necessário. Agora, você pode compartilhar os aplicativos e widgets desejados com seus amigos, para que possam baixá-los e usá-los.

### Widgets

Widgets são pequenos aplicativos que você pode usar diretamente na Tela Início. Por exemplo, o widget Music player permite começar a reproduzir música diretamente.

Alguns widgets podem ser redimensionados, o que permite expandi-los para exibir mais conteúdo ou reduzi-los para economizar espaço na Tela Início.

### Para adicionar um widget na tela Início

- 1 Na Tela Início, pressione .
- 2 Toque em .
- 3 Localize e toque rapidamente no widget que deseja adicionar.

### Para redimensionar um widget

- 1 Toque e segure um widget até que ele seja ampliado e o telefone vibre. Em seguida, solte o widget. Se o widget puder ser redimensionado, um quadro realçado e pontos de redimensionamento aparecerão.
- 2 Arraste os pontos para dentro ou para fora para diminuir ou expandir o widget.
- 3 Para confirmar o novo tamanho do widget, toque rapidamente em qualquer lugar da Tela Início.



### Para ter uma visão geral de todos os widgets na tela Início

- Toque em qualquer área da Tela Início. Todos os widgets das diferentes áreas da Tela Início são agora exibidos em uma exibição.
-  Quando todos os widgets da Tela Início forem combinados em uma exibição, toque em qualquer widget para ir para a área da Tela Início que contém esse widget.



### Reorganizando a tela inicial

Personalize a aparência da tela Início e altere os recursos que são possíveis acessar a partir dela. Altere o papel de parede, mova itens pela tela, crie pastas e adicione atalhos e widgets.

### Para exibir opções de personalização na tela inicial

- Na Tela Início, pressione  e, então, toque rapidamente em .
- Toque e segure qualquer parte da Tela Início e, em seguida, toque rapidamente em .

### Para adicionar um atalho à tela inicial

- 1 Na Tela Início, pressione .
  - 2 Toque em .
  - 3 Toque rapidamente em **Atalhos** e, em seguida, localize e selecione um atalho.
-  Adicione um atalho para aplicativo diretamente da tela Aplicativo tocando e segurando o aplicativo.

### Para mover um item na tela inicial

- 1 Pressione  para abrir a Tela Início.
- 2 Toque e segure um item até que ele seja ampliado e o telefone vibre. Em seguida, arraste o item para o novo local.



### Para apagar um item da tela inicial

- Toque e segure um item até que ele seja ampliado e o telefone vibre. Em seguida, arraste o item para .



## Alterando o papel de parede da tela inicial

Adapte a Tela Início ao seu próprio estilo, usando papéis de parede e diferentes temas.

### Para alterar o papel de parede da tela inicial

- 1 Na Tela Início, pressione .
- 2 Toque rapidamente em  e, em seguida, toque rapidamente em **Papel de parede** e selecione uma opção.

### Para definir um tema para a tela inicial

- 1 Na Tela Início, pressione .
  - 2 Toque rapidamente em , toque rapidamente em **Tema** e selecione um tema.
- ! Ao alterar um tema, o plano de fundo também é alterado em alguns aplicativos.

## Acessando e usando aplicativos

Abra aplicativos a partir de atalhos na Tela Início ou a tela Aplicativo.

### Tela Aplicativo

A tela Aplicativo, aberta a partir da Tela Início, contém os aplicativos que vêm instalados no telefone, bem como os aplicativos que você baixa.

A tela Aplicativo se estende além da largura normal da tela, sendo preciso tocar e deslizar para a direita e para a esquerda para exibir todo o conteúdo.

### Para abrir a tela Aplicativos



- Na Tela Início, toque rapidamente em .



### Para procurar a tela de aplicativos

- Na tela de aplicativos, toque e deslize para a direita ou para a esquerda.

### Para criar um atalho para um aplicativo na tela inicial

- 1 Na Tela Início, toque rapidamente em .
- 2 Toque e segure um aplicativo até ele aparecer na Tela Início e, em seguida, arraste-o para o local desejado.

### Para compartilhar um aplicativo na tela Aplicativo



- 1 Na Tela Início, toque rapidamente em .
- 2 Toque e pressione um aplicativo até que ele aparece na Tela Início e, em seguida, arraste o item para .
- 3 Selecione uma opção e confirme, se necessário. Agora, você pode compartilhar os aplicativos desejados com seus amigos, para que possam baixá-los e usá-los.

## Abrindo e fechando aplicativos

### Para abrir um aplicativo

- Na Tela Início ou na tela Aplicativo, toque rapidamente no aplicativo.

### Para fechar um aplicativo

- Pressione .
- 💡 Alguns aplicativos são pausados quando você pressiona  para sair, enquanto outros podem continuar em execução em segundo plano. No primeiro caso, na próxima vez que você abrir o aplicativo, continuará do ponto em que parou. Lembre-se de que alguns aplicativos podem implicar em taxas de conexão de dados quando estiverem em execução em segundo plano como, por exemplo, serviços de rede social.

## Janela de aplicativos usados recentemente

Você pode exibir e acessar aplicativos usados recentemente nesta janela.

### Para abrir a janela de aplicativos usados recentemente

- Pressione e segure .

## Menu de aplicativo

É possível abrir um menu a qualquer momento ao usar um aplicativo pressionando a tecla  do telefone. O menu terá uma aparência diferente dependendo do aplicativo que estiver sendo usado.

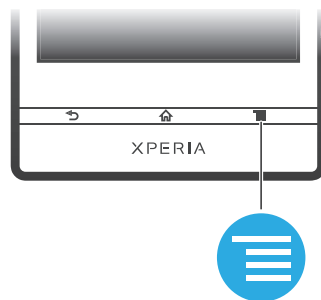



### Para abrir um menu em um aplicativo

- Ao usar o aplicativo, pressione .
- ! Não há um menu disponível em todos os aplicativos.



## Reorganizando a tela Aplicativo

Mova os aplicativos na tela Aplicativo de acordo com as suas preferências.



### Para organizar os aplicativos na tela Aplicativo

- 1 Na Tela Início, toque rapidamente no  para ir para a tela Aplicativo.
- 2 Toque rapidamente no  e selecione uma opção.

### Para mover um aplicativo na tela Aplicativo

- 1 Abra a tela Aplicativo e, em seguida, toque rapidamente em .
  - 2 Toque e segure um item até que ele seja ampliado e o telefone vibre. Em seguida, arraste o item para o novo local.
  - 3 Toque rapidamente em  para sair do modo de edição.
- ! É possível mover os aplicativos somente quando  estiver selecionado.

### Para desinstalar um aplicativo na tela Aplicativo

- 1 Na Tela Início, toque rapidamente em .
- 2 Toque em . Todos os aplicativos que podem ser desinstalados estão marcados com um ícone .
- 3 Toque no aplicativo que deseja desinstalar e, em seguida, toque em **OK**.

### Status e notificações

A barra de status na parte superior da tela exibe o que está acontecendo no telefone. À esquerda, você recebe notificações quando há algo novo ou em andamento. Por exemplo, uma nova mensagem ou notificações da agenda aparecem aqui. O lado direito exibe a intensidade do sinal e o status da bateria, entre outras informações.



Uma luz de notificação também fornece informações sobre o status da bateria, além de algumas notificações. Por exemplo, uma luz azul piscando significa uma nova mensagem ou uma chamada perdida. A luz de notificação pode não funcionar quando o nível da bateria estiver baixo.

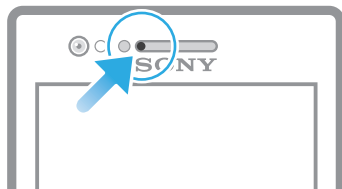

### Verificando notificações e atividades em andamento

Você pode arrastar a barra de status para baixo para abrir o painel Notificação e obter mais informações. Por exemplo, você pode usar o painel para abrir uma nova mensagem ou exibir um evento no calendário. Também pode abrir alguns aplicativos executados em segundo plano, como, por exemplo, um leitor de música.

### Para abrir o painel de notificações

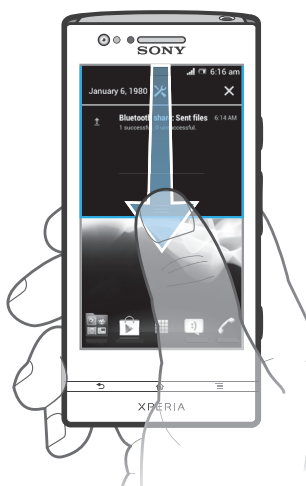

- Arraste a barra de status para baixo.

## Para fechar o painel Notificação

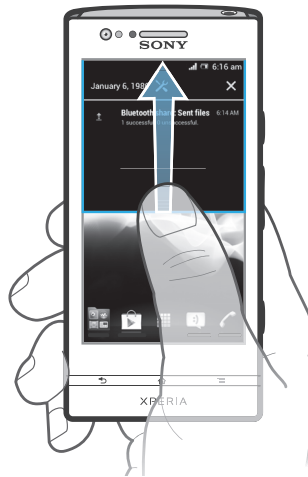

- Arraste para cima a guia localizada na parte inferior do painel Notificação.

## Para abrir um aplicativo em execução a partir do Painel de notificação

- Toque no ícone do aplicativo em execução para abri-lo.

## Para abrir o menu de configurações do telefone a partir do Painel de notificação

- Toque rapidamente em

## Para destacar uma notificação do Painel de notificação

- Coloque o dedo sobre uma notificação e deslize para a esquerda ou direita.

## Para limpar todas as notificações do Painel de notificação

- Toque rapidamente em

## Menu Configurações do telefone

Exiba e altere as configurações do telefone no menu Configurações.

### Para acessar as configurações do telefone

- 1 Na Tela Início, toque rapidamente em
  - 2 Toque em **Configurações**.
- Você também pode arrastar a barra de status para baixo na tela inicial e tocar rapidamente em para acessar as configurações do telefone.

## Digitando texto

Você pode selecionar entre vários teclados e métodos de entrada para digitar texto que contém letras, números e outros caracteres.

### Teclado na tela

Toque as teclas do teclado na tela QWERTY para inserir texto de forma conveniente. Alguns aplicativos abrem o teclado na tela automaticamente. Também é possível abrir esse teclado tocando um campo de texto.

## Usando o teclado virtual

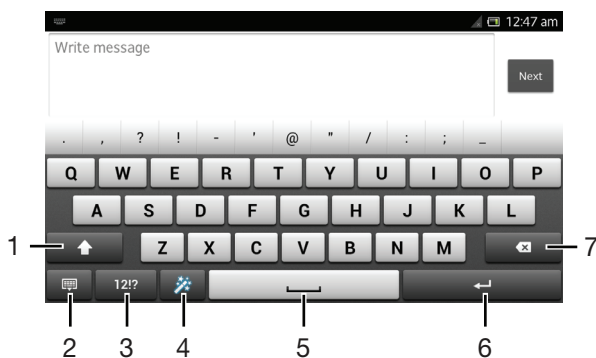

- 1 Alterar a opção de maiúscula/minúscula do caractere e ligar o caps lock. Para alguns idiomas, essa tecla é usada para acessar caracteres extras no idioma.
- 2 Fechar a exibição do teclado virtual. Observe que esse ícone não é exibido no modo retrato.
- 3 Exibir números e símbolos.
- 4 Personalize o teclado. Esta tecla desaparece depois que o teclado é personalizado.
- 5 Digitar um espaço.
- 6 Digitar um retorno de carro ou confirmar a entrada de texto.
- 7 Apagar um caractere antes do cursor.

! Todas as ilustrações são figurativas e podem não representar precisamente o celular.

### Para exibir o teclado na tela para digitar texto

- Toque em um campo de texto

### Para ocultar o teclado na tela

- Quando o teclado na tela estiver aberto, pressione

### Para personalizar o teclado virtual

- 1 Abra o teclado virtual e toque rapidamente em
- 2 Siga as instruções para personalizar o teclado na tela, por exemplo marcando a caixa de seleção **Tecla de emoticons**.

💡 Se você não marcar a caixa de seleção **Tecla de emoticons** ao personalizar o teclado na tela, o ícone de smiley não aparecerá.

### Para usar o teclado na tela na orientação paisagem

- Ao inserir texto, vire o telefone de lado.
- 💡 Para que o teclado suporte este recurso, o modo paisagem deve ser suportado pelo aplicativo que você está usando e suas configurações para a orientação de tela devem estar definidas para o modo automático.



### Para inserir texto usando o teclado na tela

- Para digitar um caractere visível no teclado, toque rapidamente no caractere.
- Para digitar uma variante do caractere, toque e segure um caractere normal do teclado para obter uma lista das opções disponíveis e selecione na lista. Por exemplo, para digitar "é", toque e segure o "e" até que outras opções apareçam e, em seguida, enquanto mantém o dedo pressionando o teclado, arraste e selecione "é".



### Para alternar entre letras maiúsculas e minúsculas

- Antes de digitar uma letra, toque rapidamente em para alternar para maiúsculas , ou vice-versa.

### Para ativar o caps lock

- Antes de digitar uma palavra, toque rapidamente em  ou em  até  aparecer.

### Para inserir números ou símbolos

- Quando você inserir um texto, toque em . Aparecerá um teclado exibindo números e símbolos. Toque em  para visualizar mais opções.

### Para digitar sinais de pontuação comuns

- 1 Ao terminar de digitar uma palavra, toque rapidamente na barra de espaço.
  - 2 Selecione um sinal de pontuação na barra de candidatos. O sinal selecionado é inserido antes do espaço.
-  Para digitar um ponto final rapidamente, toque rapidamente na barra de espaço duas vezes ao terminar de digitar uma palavra.

### Para apagar caracteres

- Toque rapidamente para colocar o cursor depois do caractere que deseja apagar e, então, toque rapidamente em .

### Para digitar um retorno de carro

- Ao digitar texto, toque rapidamente em  para digitar um retorno de carro.

### Para usar a lente de aumento

- Ao digitar texto, toque rapidamente e segure o campo de texto para exibir o texto ampliado e coloque o cursor onde desejar no campo de texto.

### Para selecionar texto

- 1 Quando você inserir texto, toque duas vezes no campo de texto.
- 2 A palavra tocada é realçada por guias em ambos os lados. Arraste as guias para a direita ou para a esquerda para selecionar mais partes do texto.

### Para editar text na orientação paisagem

- 1 Quando digitar texto, toque rapidamente duas vezes no campo de texto para fazer aparecer **Editar...**
  - 2 Selecione o texto com o qual você deseja trabalhar e, então toque rapidamente em **Editar...** e selecione uma opção.
-  Para colar texto da área de transferência, também pode tocar rapidamente duas vezes no campo de texto para fazer aparecer **Colar** e, então, toque rapidamente em **Colar**.

### Para editar o texto na orientação retrato

- 1 Quando você inserir texto, toque duas vezes no campo de texto para fazer com que a barra de aplicativos apareça.
  - 2 Selecione o texto que deseja editar e use a barra de aplicativos para fazer as alterações desejadas.
-  Para colar o texto da área de transferência, você também pode segurar o campo de texto até que **Colar** apareça, e, em seguida, tocar em **Colar**.

## Barra de aplicativos

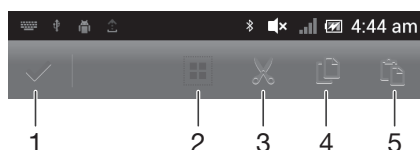

- 1 Fechar a barra de aplicativos
- 2 Selecionar todo o texto

- 3 Cortar o texto
- 4 Copiar o texto
- 5 Colar o texto

!  só aparece quando você tem textos armazenados na área de transferência.

## Usando a função Escrita com gestos para escrever palavras



Você pode inserir texto deslizando o dedo de letra a letra no teclado virtual. Basta levantar o dedo entre as palavras para que o telefone as reconheça.

! A **Escrita com gestos** fica disponível somente quando você usa o teclado virtual.

### Para digitar texto usando a função Escrita com gestos

- 1 Ao digitar texto usando o teclado virtual, deslize o dedo de uma letra para outra para traçar a palavra que deseja escrever. Levante o dedo quando tiver terminado de digitar uma palavra.
  - 2 O telefone sugere uma palavra, com base nas letras tracejadas. Se necessário, selecione a palavra correta na barra de candidatas. Para exibir mais opções, navegue para a direita ou para a esquerda na barra de palavras candidatas. Se não conseguir localizar a palavra desejada, toque rapidamente em  uma vez para apagar a palavra inteira. Em seguida, tente tracejar a palavra novamente usando a função de Escrita com gestos ou toque rapidamente em cada letra para digitar a palavra.
  - 3 Se a configuração de **Espaço antes de bater** estiver ativada, traceje a próxima palavra a ser digitada. Caso contrário, toque rapidamente na barra de espaço e, em seguida, traceje a próxima palavra a ser digitada.
- 💡 Para digitar palavras compostas quando a configuração **Espaço antes de bater** estiver ativada, talvez seja preciso passar o dedo para digitar a primeira parte da palavra e, em seguida, tocar rapidamente em cada letra para digitar o resto da palavra.

### Para alterar as configurações de Escrita com gestos

- 1 Ao digitar texto usando o teclado virtual, toque rapidamente em .
- 2 Toque em  e em **Configurações de teclado**.
- 3 Toque em **Config. de entrada de texto**.
- 4 Marque ou desmarque a caixa de seleção **Escrita com gestos**.
- 5 Para adicionar automaticamente um espaço entre os gestos sem precisar tocar rapidamente cada vez na barra de espaço, marque a caixa de seleção **Espaço antes de bater**.

## Phonepad

O Phonepad é semelhante ao teclado padrão de 12 teclas do telefone. Ele fornece opções de entrada de texto previsíveis e de vários toques. É possível ativar o método de entrada de texto do Phonepad por meio das configurações do teclado. O Phonepad somente está disponível na orientação retrato.

## Usando o teclado telefônico



- 1 Escolher uma opção de entrada de texto
- 2 Alterar a opção de maiúscula/minúscula do caractere e ligar o Caps Lock
- 3 Exibir os números
- 4 Exibir os símbolos e os smileys
- 5 Digitar um espaço
- 6 Digitar um retorno de carro ou confirmar a entrada de texto
- 7 Apagar um caractere antes do cursor

! Todas as ilustrações são figurativas e podem não representar precisamente o celular.

### Para abrir o teclado telefônico pela primeira vez

- 1 Toque rapidamente em um campo de entrada de texto e, em seguida, toque rapidamente em **12!?**.
- 2 Toque em **X** e em **Configurações de teclado**.
- 3 Toque em **Aparência do teclado > Layout do teclado**.
- 4 Selecione o teclado telefônico.

💡 O teclado telefônico pode ser usado somente no modo retrato.

### Para inserir números usando o Phonepad

- Quando **12!?** aparecer no Phonepad, toque em cada tecla do caractere apenas uma vez, mesmo que a letra desejada não seja a primeira da tecla. Toque na palavra exibida ou em **▶** para exibir mais sugestões de palavras e selecionar uma palavra na lista.
- Quando **12!?** aparecer no Phonepad, toque na tecla na tela para o caractere que deseja inserir. Continue pressionando essa tecla até que o caractere desejado seja selecionado. Em seguida, faça o mesmo para o próximo caractere que deseja inserir e assim por diante.

### Para inserir números usando o Phonepad

- Quando o Phonepad estiver aberto, toque em **123**. Será exibido um Phonepad com números.



### Para inserir símbolos e smileys usando o Phonepad

- 1 Quando o Phonepad estiver aberto, toque em **&☺**. Uma grade com símbolos e smileys aparecerá.
- 2 Role para cima ou para baixo para visualizar mais opções. Toque rapidamente em um símbolo ou smiley para selecioná-lo.





## Configurações de teclado e Phonepad

Você pode selecionar as configurações para o , o teclado na tela e o Phonepad, como o idioma de escrita e a correção automática.

### Para acessar as configurações do teclado virtual e do teclado telefônico

- 1 Ao digitar texto usando o teclado virtual ou o teclado telefônico, toque rapidamente em  ou em .
- 2 Toque em  e em **Configurações de teclado**.



### Para adicionar um idioma de escrito para entrada de texto

- 1 Ao digitar texto usando o teclado virtual ou o teclado telefônico, toque rapidamente em  ou em .
  - 2 Toque em  e em **Configurações de teclado**.
  - 3 Toque rapidamente em **Idiomas > Idiomas de escrita** e marque as caixas de seleção relevantes. Toque em **OK** para confirmar.
-  Para alternar entre os idiomas, toque rapidamente na tecla do idioma de entrada como, por exemplo, .

## Configurações de entrada de texto

Ao inserir texto usando o teclado virtual ou o Phonepad, você pode acessar o menu de configurações de entrada de texto, que ajuda a definir opções de escrita inteligente. Por exemplo, você pode decidir como deseja que o telefone apresente alternativas de palavras e corrija as palavras que você digita, ou habilitar o aplicativo de entrada de texto a lembrar as novas palavras que você escreve.

### Para alterar as configurações de entrada de texto





- 1 Ao digitar texto usando o teclado virtual ou o teclado telefônico, toque rapidamente em  ou em .
- 2 Toque rapidamente em **Configurações de teclado > Config. de entrada de texto** e selecione as configurações relevantes.

## Fornecendo texto com a entrada de voz



Quando você fornece texto, pode usar a função de entrada de voz, ao invés de digitar as palavras. Simplesmente fale as palavras que deseja fornecer. A entrada de voz é uma tecnologia experimental da Google™ e está disponível em vários idiomas e regiões.

-  Você precisa ter uma conexão de dados em um telefone móvel ou rede Wi-Fi® para usar este serviço. Pode haver cobranças adicionais.

### Para habilitar a entrada por voz

- 1 Ao digitar texto usando o teclado virtual ou o teclado telefônico, toque rapidamente em  ou em .
- 2 Toque em  e em **Configurações de teclado**.
- 3 Marque a caixa de seleção **Tecla de digit. do Google voice**.
- 4 Pressione  para salvar suas configurações. Um ícone de microfone  aparecer no teclado virtual ou no teclado telefônico.

### Para digitar texto usando a entrada de voz

- 1 Quando digita text, certifique-se de que a função de entrada de voz esteja habilitada e de que tenha uma conexão de dados trabalhando.
- 2 Quando  aparecer em seu teclado virtual ou o teclado telefônico, toque rapidamente nele. Quando a tecla do idioma de entrada, por exemplo, , aparecer, toque e segure nela.
- 3 Quando  aparece, fale para digitar texto ou selecione um idioma para ditar. Ao terminar, toque rapidamente em **Concluído**.
- 4 O texto sugerido aparece. Toque rapidamente no texto sugerido para fazer aparecer a lista de resultados da pesquisa e, então, selecione as palavras que deseja.

## Personalizando o telefone

Adapte o telefone às suas necessidades ajustando, por exemplo, seu toque pessoal, o idioma do telefone e as configurações de privacidade.

### Ajustando o volume

Você pode ajustar o volume do toque para chamadas telefônicas e notificações e também para reprodução de músicas e vídeos.

#### Para ajustar o volume da campainha com a tecla de volume

- Pressione a tecla de volume para cima ou para baixo.





#### Para ajustar o volume de reprodução da mídia com a tecla de volume

- Ao escutar uma música ou assistir a um vídeo, pressione a tecla de volume para cima ou para baixo.





### Ajustar as configurações de som

Pode ajustar as configurações de som em seu telefone. Por exemplo, pode definir seu telefone para o modo silencioso para ele não tocar quando está em uma reunião.

#### Para definir o telefone no modo silencioso

- 1 Na Tela Início, toque rapidamente em .
  - 2 Localize e toque rapidamente em **Configurações** > **Som**.
  - 3 Selecione **Modo silencioso** e, então, selecione **Desativar som**.
-  Você também pode tocar rapidamente em  no menu **Opções do telefone** para definir o telefone no modo silencioso. Para acessar o menu **Opções do telefone**, pressione e segure a tecla liga/desliga .

#### Para definir o telefone no modo vibratório

- 1 Na Tela Início, toque rapidamente em .
  - 2 Localize e toque rapidamente em **Configurações** > **Som**.
  - 3 Selecione **Modo silencioso** e, então, selecione **Vibrar**.
-  Você também pode tocar rapidamente em  no menu **Opções do telefone** para definir o telefone no modo vibratório. Para acessar o menu **Opções do telefone**, pressione e segure a tecla liga/desliga .

#### Para definir no telefone o modo vibrar e tocar

- 1 Na Tela Início, toque rapidamente em .
- 2 Localize e toque rapidamente em **Configurações** > **Som**.
- 3 Selecione **Modo silencioso**, e, em seguida, selecione **Desligado**.
- 4 Marque a caixa de seleção **Vibrar e tocar**.

#### Para aprimorar a intensidade do som do fone

- 1 Na Tela Início, toque rapidamente em .
- 2 Localize e toque rapidamente em **Configurações** > **Som**.
- 3 Marque a caixa de seleção **xLOUD™**.

## Data e hora

É possível alterar a data e a hora no telefone.

#### Para definir a data manualmente

- 1 Na Tela Início, toque rapidamente no .
- 2 Localize e toque rapidamente em **Configurações** > **Data e hora**.
- 3 Desmarque a caixa de seleção **Data e hora automáticas**, se estiver marcada.
- 4 Toque em **Definir data**.
- 5 Ajuste a data navegando para cima e para baixo.
- 6 Toque em **Definir**.

### Para definir a hora manualmente

- 1 Na Tela Início, toque rapidamente no .
- 2 Localize e toque rapidamente em **Configurações** > **Data e hora**.
- 3 Desmarque a caixa de seleção **Data e hora automáticas**, se estiver marcada.
- 4 Toque em **Definir data e hora**.
- 5 Navegue para cima ou para baixo para ajustar a hora e o minuto.
- 6 Se aplicável, navegue para cima para alterar **am** para **pm**, ou vice-versa.
- 7 Toque em **Definir**.

### Para definir o fuso horário

- 1 Na Tela Início, toque rapidamente em .
- 2 Localize e toque rapidamente em **Configurações** > **Data e hora**.
- 3 Desmarque a caixa de seleção **Fuso horário automático**, se estiver marcada.
- 4 Toque rapidamente em **Selecionar fuso horário**.
- 5 Selecione uma opção.

### Para definir o formato da data

- 1 Na Tela Início, toque rapidamente em .
- 2 Localize e toque rapidamente em **Configurações** > **Data e hora** > **Formato de data**.
- 3 Selecione uma opção.

## Configurações de toque

### Para definir o toque do telefone

- 1 Na Tela Início, toque rapidamente em .
- 2 Localize e toque rapidamente em **Configurações** > **Som** > **Toque do telefone**.
- 3 Selecione um toque.
- 4 Toque rapidamente em **Concluído**.

### Para habilitar tons de toque

- 1 Na Tela Início, toque rapidamente em .
- 2 Localize e toque rapidamente em **Configurações** > **Som**.
- 3 Marque as caixas de seleção **Tons de toque do teclado** e **Sons de toque**.

### Para selecionar um toque de notificação

- 1 Na Tela Início, toque rapidamente em .
- 2 Localize e toque rapidamente em **Configurações** > **Som** > **Notificação padrão**.
- 3 Selecione um toque.
- 4 Toque rapidamente em **Concluído**.

## Configurações da tela

### Para ajustar o brilho da tela

- 1 Em Tela Início, toque em .
- 2 Localize e toque em **Configurações** > **Display** > **Brilho**.
- 3 Desmarque a caixa de seleção **Adaptar-se às condições de iluminação**, se estiver marcada.
- 4 Arraste o cursor para ajustar o brilho.
- 5 Toque em **OK**.



 Você também pode selecionar o nível do brilho pré-configurado- **Modo claro** ou **Modo de economia de energia**, quando marcar a caixa de seleção **Adaptar-se às condições de iluminação**.

 O nível do brilho afeta o desempenho da bateria. Para obter dicas sobre como aumentar o desempenho da bateria, consulte *Melhorando o desempenho da bateria* na página 14.

### Para definir a tela para vibrar

- 1 Na Tela Início, toque rapidamente em .
- 2 Localize e toque rapidamente em **Configurações** > **Som**.
- 3 Marque a caixa de seleção **Vibrar ao tocar**. Agora a tela vibra quando você toca rapidamente nas teclas de seleção e em determinados aplicativos.

### Para ajustar o tempo ocioso antes que a tela desligue

- 1 Na Tela Início, toque rapidamente em .
  - 2 Localize e toque rapidamente em **Configurações** > **Display** > **Modo de repouso**.
  - 3 Selecione uma opção.
-  Para desligar a tela rapidamente, pressione brevemente a tecla Power .





### Para manter a tela ativada ao carregar o telefone

- 1 Na Tela Início, toque rapidamente em .
- 2 Localize e toque rapidamente em **Configurações** > **Opções do desenvolvedor**.
- 3 Marque a caixa de seleção **Permanecer ativo**.

## Idioma do telefone

Você pode selecionar um idioma para usar em seu telefone.

### Para alterar o idioma do telefone



- 1 Na Tela Início, toque rapidamente em .
  - 2 Localize e toque rapidamente em **Configurações** > **Idioma e entrada** > **Idioma**.
  - 3 Selecione uma opção.
  - 4 Toque em **Concluído**.
-  Se você escolher o idioma errado e não conseguir ler os textos do menu, localize e toque rapidamente em . Em seguida, selecione o texto ao lado de  e selecione o primeiro item no menu seguinte. Você poderá, então, selecionar o idioma desejado.

## Modo para avião

No Modo para avião, os transceptores de rede e de rádio do telefone são desligados para evitar interferências com equipamentos sensíveis. No entanto, você ainda pode jogar jogos, ouvir música, assistir vídeos e outros conteúdos, desde que todo esse conteúdo esteja salvo no armazenamento interno. Você também pode ser notificado por alarmes, se houver alarmes ativados.

-  Ligar o Modo para avião reduz o consumo da bateria.

### Para ligar o modo Avião



- 1 Na Tela Início, toque rapidamente em .
  - 2 Localize e toque rapidamente em **Configurações** > **Mais....**
  - 3 Marque a caixa de seleção **Modo para avião**.
-  Você também pode selecionar **Modo para avião** no menu **Opções do telefone**. Para acessar o menu **Opções do telefone**, pressione e segure a tecla liga/desliga .

## Memória

Você pode salvar o conteúdo no armazenamento interno e na memória de seu telefone. As músicas, os vídeos e as fotografias são gravados no armazenamento interno, enquanto os aplicativos, os contatos e as mensagens são gravados na memória do telefone.

-  É possível mover alguns aplicativos da memória do telefone para o armazenamento interno.

### Para mover um aplicativo do armazenamento interno do telefone

- 1 Em Tela Início, toque em .
  - 2 Localize e toque em **Configurações > Aplicativos**.
  - 3 Selecione o aplicativo que você deseja mover para o armazenamento interno.
  - 4 Toque em **Mover para armazenamento interno**.
-  Não é possível mover alguns aplicativos da memória do telefone para o armazenamento interno.

### Formatando o armazenamento interno

Você pode formatar o armazenamento interno do seu telefone, por exemplo, para liberar memória. Fazendo isto, você apaga todos os dados no armazenamento interno.

Faça backup de tudo o que deseja salvar antes de formatar o armazenamento interno. Para fazer backup do conteúdo, você pode copiá-lo para um computador. Para obter mais informações, consulte *Conectando o telefone a um computador* na página 130.

### Para limpar o armazenamento interno

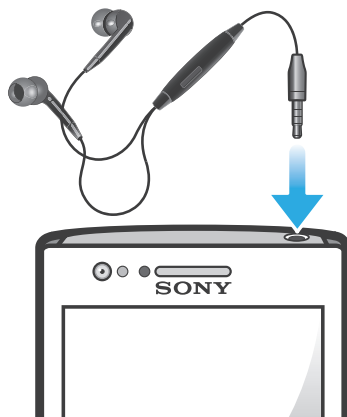

- 1 Em Tela Início, toque em .
- 2 Localize e toque em **Configurações > Armazenamento > Limpar armazenamento interno**.
- 3 Toque em **Limpar armazen. interno > Apagar tudo**.

### Usando um fone de ouvido com seu telefone



-  Use os acessórios que acompanham o seu telefone ou outros acessórios compatíveis para otimizar o desempenho.

### Para usar um fone de ouvido

- 1 Conecte o fone de ouvido ao telefone.
  - 2 Para atender a chamada, pressione a tecla de gerenciamento de chamadas.
  - 3 Para finalizar a chamada, pressione a tecla de gerenciamento de chamadas.
-  Se o fone de ouvido não estiver incluído no telefone, você poderá comprá-lo separadamente.
-  Se você estiver ouvindo música, a música parará quando você atender a chamada e será retomada após o encerramento da chamada.

### Configurações para Internet e mensagens



Para enviar mensagens de texto e de multimídia e acessar a Internet, você deve ter uma conexão de dados móvel 2G/3G e as configurações corretas. Há diferentes maneiras de obter essas configurações:

- Para a maioria das redes e operadoras de celular, as configurações da Internet e de mensagens são pré-instaladas no telefone. Portanto, é possível começar a usar a Internet e a enviar mensagens imediatamente.
- Em alguns casos, você tem a opção de baixar as configurações da Internet e de mensagens na primeira vez que o telefone é ligado. Também é possível baixar essas configurações mais tarde no menu **Configurações**.
- É possível adicionar e alterar manualmente as configurações de Internet e de rede no telefone a qualquer momento. Contate sua operadora de rede para obter informações detalhadas sobre as configurações de Internet e de mensagens.

#### Para fazer download das configurações da Internet e de mensagens

- 1 Na Tela Início, toque rapidamente em .
- 2 Localize e toque rapidamente em **Configurações** > **Xperia™** > **Configurações de Internet**.

#### Para redefinir as configurações padrão da Internet

- 1 Na Tela Início, toque rapidamente em .
- 2 Toque em **Configurações** > **Mais...** > **Redes móveis**.
- 3 Toque rapidamente em **Nom. dos pont. de aces.** e pressione .
- 4 Toque em **Redefinir para o padrão**.

### Nomes dos pontos de acesso (APNs)



Um APN é usado para estabelecer conexões de dados entre o telefone e a Internet. O APN define o tipo de endereço IP a ser usado, que métodos de segurança invocar e quais conexões de extremidade fixa usar. Verificar o APN é útil quando você não consegue acessar a Internet, não tem conexão de dados ou não pode enviar ou receber mensagens multimídia.

#### Para exibir o APN atual

- 1 Na Tela Início, toque rapidamente em .
- 2 Localize e toque rapidamente em **Configurações** > **Mais...** > **Redes móveis**.
- 3 Toque em **Nom. dos pont. de aces.**

- ! Se você tiver várias conexões disponíveis, a conexão de rede ativa será indicada por um botão marcado.

#### Para definir as configurações APN manualmente

- 1 Na Tela Início, toque rapidamente em .
- 2 Localize e toque rapidamente em **Configurações** > **Mais...** > **Redes móveis**.
- 3 Toque rapidamente em **Nom. dos pont. de aces.** e pressione .
- 4 Toque em **Novo APN**.
- 5 Toque em **Nome** e insira o nome do perfil de rede que deseja criar.
- 6 Toque em **APN** e insira o nome do ponto de acesso.
- 7 Insira todas as outras informações exigidas pela operadora de rede.
- 8 Pressione  e toque em **Salvar**.

- ! Contate sua operadora de rede para obter informações detalhadas sobre as configurações da rede.

### Controlando o uso de dados

Acompanhe e controle a quantidade de dados transferidos para o telefone e a partir dele durante um determinado período. Por exemplo, é possível definir avisos de cuidado e limites de uso de dados para o telefone a fim de evitar tarifas adicionais. Também é possível limitar a quantidade de dados usados por aplicativos individuais.

- ! Ajustar as configurações de uso de dados pode ajudar a manter um controle mais acirrado do uso de dados, mas não pode garantir que tarifas adicionais sejam de fato evitadas.

### Para acessar as configurações de uso de dados

- 1 Na Tela Início, toque rapidamente em .
- 2 Localize e toque rapidamente em **Configurações > Uso de dados**.

### Para ligar ou desligar o tráfego de dados

- 1 Na Tela Início, toque rapidamente em .
- 2 Localize e toque rapidamente em **Configurações > Uso de dados**.
- 3 Para ligar ou desligar o tráfego de dados, toque rapidamente no interruptor liga-desliga ao lado de **Dados móveis**.

- 💡 Você também pode ligar ou desligar o tráfego de dados marcando ou desmarcando a caixa de seleção **Dados ativados** em **Configurações > Mais... > Redes móveis**.

### Para definir um aviso de cuidado de uso de dados

- 1 Certifique-se de ter ligado o tráfego de dados.
- 2 Na Tela Início, toque rapidamente em .
- 3 Localize e toque rapidamente em **Configurações > Uso de dados**.
- 4 Para definir o nível do aviso de cuidado, arraste as linhas para os valores desejados. Você receberá uma notificação de cuidado quando o volume de tráfego de dados se aproximar do nível definido.

### Para definir um limite para o uso de dados

- 1 Certifique-se de ter ligado o tráfego de dados.
- 2 Na Tela Início, toque rapidamente em .
- 3 Localize e toque rapidamente em **Configurações > Uso de dados**.
- 4 Marque a caixa de seleção **Definir limite de dados móveis**, se já não estiver marcada e, em seguida, toque rapidamente em **OK**.
- 5 Para definir o limite para o uso de dados, arraste as linhas para os valores desejados.

- ! Quando o uso de dados atingir o limite definido, o tráfego de dados no telefone será desligado automaticamente.

### Para controlar o uso de dados de aplicativos individuais

- 1 Na Tela Início, toque rapidamente em .
- 2 Localize e toque rapidamente em **Configurações > Uso de dados**.
- 3 Localize e toque rapidamente no aplicativo desejado.
- 4 Faça os ajustes necessários para alterar o limite de uso de dados, restringir os dados em segundo plano ou restringir todo o tráfego de dados do aplicativo.
- 5 Para acessar configurações mais específicas do aplicativo, toque rapidamente em **Ver configurações do aplicativo** e faça as alterações desejadas.

- ! As configurações específicas de um aplicativo podem nem sempre estar acessíveis.

- 💡 O desempenho de aplicativos individuais pode ser afetado se você alterar as configurações de uso de dados relacionadas.

## Configurações da rede celular

Seu telefone comuta automaticamente entre redes celulares, dependendo das redes que estão disponíveis em áreas diferentes. Também pode definir manualmente seu telefone para acessar um determinado tipo de rede celular, por exemplo, WCDMA ou GSM.

### Para selecionar um tipo de rede

- 1 Na Tela Início, toque rapidamente em .
- 2 Localize e toque rapidamente em **Configurações > Mais... > Redes móveis**.
- 3 Toque em **Modo de rede**.
- 4 Selecione um tipo de rede.

### Para selecionar outra rede manualmente

- 1 Na Tela Início, toque rapidamente em .
- 2 Localize e toque rapidamente em **Configurações** > **Mais...** > **Redes móveis** > **Provedores de serviço**.
- 3 Quando uma janela pop-up aparecer, toque rapidamente em **Modo de busca** > **Manual**.
- 4 Selecione uma rede.

! Se você selecionar uma rede manualmente, o telefone não irá procurar outras redes, mesmo que você saia do alcance da rede selecionada.

### Para ativar a seleção automática da rede

- 1 Na Tela Início, toque rapidamente em .
- 2 Localize e toque rapidamente em **Configurações** > **Mais...** > **Redes móveis** > **Provedores de serviço**.
- 3 Quando uma janela pop-up aparecer, toque rapidamente em **Modo de busca**.
- 4 Toque em **Automático**.

### Desligando o tráfego de dados

É possível desabilitar todas as conexões de dados através de redes 2G/3G com o telefone para evitar qualquer download de dados e sincronizações indesejadas. Contate sua operadora de rede se você precisar de informações detalhadas sobre seu plano de assinatura e sobre as cobranças pelo tráfego de dados.

💡 Quando o tráfego de dados estiver desligado, você ainda poderá usar as conexões Wi-Fi® e Bluetooth™. Também pode enviar e receber mensagens multimídia.

### Para desligar todo o tráfego de dados

- 1 Na Tela Início, toque rapidamente em .
- 2 Localize e toque rapidamente em **Configurações** > **Mais...** > **Redes móveis**.
- 3 Desmarque a caixa de seleção **Dados ativados**.

### Roaming de dados

Dependendo de sua operadora de rede, pode ser possível permitir conexões móveis de dados via 2G/3G fora de sua rede local (roaming). Tarifas por transmissão de dados podem ser aplicadas. Contate sua operadora de rede para obter mais informações.

! Os aplicativos podem às vezes usar conexão com a Internet em sua rede local sem qualquer notificação, por exemplo, ao enviar pedidos de busca e sincronização. Podem ser aplicadas despesas adicionais pelo roaming de dados. Consulte seu provedor de serviços.

### Para ativar o roaming de dados

- 1 Na Tela Início, toque rapidamente em .
- 2 Localize e toque rapidamente em **Configurações** > **Mais...** > **Redes móveis**.
- 3 Marque a caixa de seleção **Roaming de dados**.



! Não é possível ativar o roaming de dados quando as conexões de dados tiverem sido desligadas

# Chamando

## Chamadas de emergência

Seu telefone oferece suporte a números de emergência internacionais, como 112 ou 911. Esses números podem ser usados normalmente para fazer chamadas de emergência em qualquer país, com ou sem o chip inserido, se você estiver dentro da área de cobertura de uma rede.

### Para fazer uma chamada de emergência

- 1 Na Tela Início, toque rapidamente em .
  - 2 Localize e toque em **Telefone**.
  - 3 Digite o número de emergência e toque rapidamente em **Cham..** Para apagar um número, toque rapidamente em .
-  Você poderá fazer chamadas de emergência quando nenhum cartão SIM estiver inserido ou quando as chamadas discadas estiverem impedidas.

### Para fazer uma chamada de emergência enquanto o chip estiver bloqueado

- 1 Toque rapidamente em **Cham. de emergên..**
- 2 Digite o número de emergência e toque rapidamente em **Cham..** Para apagar um número, toque rapidamente em .



## Para gerenciar chamadas

É possível fazer uma chamada discando um número de telefone manualmente, tocando rapidamente em um número salvo na lista de contatos do telefone ou tocando rapidamente no número de telefone na exibição do registro de chamadas. Você também pode usar o recurso de discagem inteligente para localizar rapidamente números em sua lista de contatos e registros de chamadas.

Ao fazer uma chamada, o microfone principal do seu telefone funciona junto com o segundo microfone a fim de suprimir ruídos e sons de fundo.

-  Não cubra o segundo microfone enquanto faz a chamada.

### Para fazer uma chamada por meio de discagem

- 1 Na Tela Início, toque rapidamente em .
- 2 Localize e toque em **Telefone**.
- 3 Digite o número do destinatário e toque rapidamente em **Cham..** Para excluir um número, toque em .

### Para fazer uma chamada usando a discagem inteligente

- 1 Na Tela Início, toque rapidamente em .
- 2 Localize e toque em **Telefone**.
- 3 Use o teclado de discagem para digitar letras ou números correspondentes ao contato que você deseja chamar. À medida que você digita cada letra ou número, uma lista de correspondências possíveis aparece.
- 4 Toque rapidamente no contato que deseja chamar.

### Para encerrar uma chamada

- Toque em .

### Para fazer uma chamada internacional

- 1 Na Tela Início, toque rapidamente em .
- 2 Localize e toque em **Telefone**.
- 3 Toque e segure o 0 até o sinal “+” aparecer.
- 4 Digite o código do país, o código de área (sem o primeiro 0) e o número do telefone e, depois, toque rapidamente em **Cham..**

### Para atender uma chamada



- Arraste o  para a direita na tela.
- ! Se você estiver usando fones de ouvido comuns sem microfone, precisará removê-los do conector do fone para poder atender à chamada.

### Para recusar uma chamada

- Arraste  para a esquerda da tela.

### Para rejeitar uma segunda chamada

- Quando você ouvir bipes repetidos durante uma chamada, toque em **Ocupado**.

### Para alterar o volume do alto-falante durante uma chamada

- Pressione a tecla de volume para cima ou para baixo.

### Para ligar o alto-falante durante uma chamada

- Toque em .

### Para silenciar o microfone durante uma chamada

- Toque em .

### Para ativar a tela durante uma chamada

- Pressione .



### Para inserir números durante uma chamada

- 1 Durante uma chamada, toque em . Um teclado é exibido.
- 2 Insira os números.

### Para silenciar o toque de uma chamada recebida

- Quando você receber a chamada, pressione a tecla do volume.

## Chamadas recentes

No registro de chamadas, você pode exibir chamadas perdidas , recebidas  e discadas .

### Para exibir suas chamadas perdidas

- 1 Quando você tiver perdido uma chamada, o símbolo  aparecerá na barra de status. Arraste a barra de status para baixo.
- 2 Toque em **Chamada perdida**.

### Para chamar um número a partir do registro de chamadas

- 1 Na Tela Início, toque rapidamente em .
- 2 Localize e toque em **Telefone**. O registro de chamadas aparecerá na parte superior da tela.
- 3 Para ligar diretamente para um número, toque no número. Para editar um número antes de ligar, toque e segure o número desejado e em seguida, toque em **Editar nº antes de chamar**.

! Você também pode ligar para um número tocando em  > **Retornar chamada**.

### Para adicionar um número do registro de chamadas aos seus contatos

- 1 Na Tela Início, toque rapidamente em .
- 2 Localize e toque em **Telefone**. O registro de chamadas aparecerá na parte superior da tela.
- 3 Toque e segure o número e em seguida toque rapidamente em **Incluir nos contatos**.
- 4 Toque rapidamente no contato desejado ou em **Criar novo contato**.
- 5 Edite os detalhes do contato e toque rapidamente em **Concluído**.

## Correio de voz

Se sua assinatura incluir um serviço de correio de voz, os chamadores podem deixar mensagem de voz quando você não pode atender chamadas. O número do serviço de correio de voz é normalmente salvo em seu chip. Caso contrário, você pode obter o número de seu provedor de serviços e o digitar manualmente.

### Para inserir o número de seu correio de voz

- 1 Na Tela Início, toque rapidamente em .
- 2 Localize e toque rapidamente em **Configurações** > **Conf. de chamada** > **Conf. do correio de voz** > **Núm. do correio de voz**.
- 3 Insira o número de seu correio de voz.
- 4 Toque em **OK**.

### Para chamar seu serviço de correio de voz

- 1 Na Tela Início, toque rapidamente em .
- 2 Localize e toque em **Telefone**.
- 3 Toque e segure **1**.

## Chamadas múltiplas

Se você ativou a chamada em espera, pode gerenciar diversas chamadas ao mesmo tempo. Quando estiver ativada, você será notificado por um bipe se receber outra chamada.



### Para ativar ou desativar a chamada em espera

- 1 Na Tela Início, toque rapidamente em .
- 2 Localize e toque rapidamente em **Configurações** > **Conf. de chamada** > **Configurações adicionais**.
- 3 Para ativar ou desativar a chamada em espera, toque rapidamente em **Chamada em espera**.

### Para atender uma segunda chamada e colocar a atual em espera

- Quando você ouvir bipes repetidos durante uma chamada, toque em **Atender**.

### Para fazer uma segunda chamada

- 1 Durante uma chamada em execução, toque rapidamente em .
- 2 Insira o número do destinatário e toque rapidamente em .
- 3 Se o destinatário atender, a primeira chamada será colocada em espera.

💡 O mesmo procedimento se aplica às chamadas subsequentes.

### Para alternar entre várias chamadas

- Para alternar para outra chamada e colocar a atual em espera, toque no número ou contato desejado.





### Para encerrar a chamada atual e retornar para a próxima chamada em espera

- Toque em .

## Chamadas em conferência

Com uma chamada em conferência ou com múltiplos usuários, você pode ter uma conversa em conjunto com duas ou mais pessoas.

### Para fazer uma chamada em conferência

- 1 Durante uma chamada em execução, toque rapidamente em .
  - 2 Disque o número do segundo participante e toque rapidamente em .
  - 3 Se o segundo participante atender, a primeira chamada será colocada em espera.
  - 4 Toque rapidamente em .
-  Para adicionar mais participantes, repita as etapas de 1 a 4.

### Para ter uma conversa privada com um participante de uma chamada em conferência

- 1 Durante uma chamada de conferência em andamento, toque no botão que mostra o número de participantes. Por exemplo, toque rapidamente em **3 participantes** se houver três participantes na chamada.
- 2 Toque no nome do participante se desejar falar com ele em particular.
- 3 Para encerrar a chamada particular e retornar para a próxima chamada em conferência, toque em .

### Para liberar um participante de uma chamada em conferência

- 1 Durante uma chamada de conferência em andamento, toque no botão que mostra o número de participantes. Por exemplo, toque em **3 participantes** se houver 3 participantes.
- 2 Toque em  ao lado do participante que deseja liberar.

### Para encerrar uma chamada em conferência

- Durante a chamada, toque em .

## Configurações de chamadas

### Impedimento de chamadas

Você pode impedir todas ou algumas categorias de chamadas recebidas ou discadas. Na primeira vez que usar o bloqueamento de chamada, você precisará inserir o PUK (Código de desbloqueio pessoal) e, em seguida, uma nova senha para ativar a função de impedimento de chamada.

### Para impedir chamadas recebidas ou discadas

- 1 Na Tela Início, toque rapidamente em .
- 2 Localize e toque rapidamente em **Configurações** > **Conf. de chamada** > **Bloqueio de chamada**.
- 3 Selecione uma opção.
- 4 Digite a senha e toque rapidamente em **Habilitar**.

## Rejeitando uma chamada com uma mensagem

Você pode rejeitar uma chamada com uma mensagem predefinida. Quando você rejeita uma chamada com essa mensagem, a mensagem é enviada automaticamente para o chamador e salva em seu telefone.

Há seis mensagens predefinidas no telefone. É possível selecionar entre essas mensagens predefinidas, que também podem ser editadas, se necessário.

### Para rejeitar uma chamada com uma mensagem predefinida

- Arraste **Rejeitar com mensagem** para cima e, em seguida, selecione uma mensagem.

### Para rejeitar uma segunda chamada com uma mensagem predefinida

- Ao ouvir bipes repetidos durante uma chamada, arraste **Rejeitar com mensagem** para cima e, em seguida, selecione uma mensagem.

### Para editar a mensagem usada para rejeitar uma chamada

- 1 Na Tela Início, toque rapidamente em .
- 2 Localize e toque rapidamente em **Configurações > Conf. de chamada > Rejeitar chamadas com mensagem**.
- 3 Toque rapidamente na mensagem que deseja editar e, em seguida, faça as alterações necessárias.
- 4 Quando concluir, toque rapidamente em **OK**.

## Encaminhando chamadas

Você pode encaminhar chamadas, por exemplo, para outro telefone ou para um serviço de atendimento.

### Para encaminhar chamadas

- 1 Na Tela Início, toque rapidamente em .
- 2 Localize e toque rapidamente em **Configurações > Conf. de chamada > Encaminh. de chamada**.
- 3 Selecione uma opção.
- 4 Insira o número para o qual deseja encaminhar as chamadas e, em seguida, toque rapidamente em **Habilitar**.

### Para desligar o encaminhamento de chamadas

- 1 Na Tela Início, toque rapidamente em .
- 2 Localize e toque rapidamente em **Configurações > Conf. de chamada > Encaminh. de chamada**.
- 3 Selecione uma opção e, então, toque rapidamente em **Desabil.**

## Mostrando ou ocultando o número do seu telefone

Você pode escolher mostrar ou ocultar seu número de telefone nos dispositivos dos receptores de chamadas quando você ligar para eles.

### Para mostrar ou ocultar o seu número de telefone

- 1 Na Tela Início, toque rapidamente em .
- 2 Localize e toque rapidamente em **Configurações > Conf. de chamada > Configurações adicionais > Identificação de chamada**.

## Lista de números permitidos

Se você recebeu um código PIN2 do seu provedor de serviços, pode usar uma lista de números permitidos (Fixed Dialling Numbers, FDN) para restringir chamadas recebidas.

### Para habilitar ou desabilitar os números permitidos

- 1 Na Tela Início, toque rapidamente em .
- 2 Localize e toque rapidamente em **Configurações > Conf. de chamada > N°s da lista de n°s perm..**
- 3 Toque rapidamente em **Ativar lista de n°s perm.** ou em **Desat. lista de n°s perm..**
- 4 Insira o PIN2 e toque rapidamente em **OK**.

### Para ter acesso a lista de destinatários das chamadas aceitas

- 1 Na Tela Início, toque rapidamente em .
- 2 Localize e toque rapidamente em **Configurações > Conf. de chamada > N°s da lista de n°s perm. > N°s da lista de n°s perm..**

# Contatos

Use o aplicativo Contatos para armazenar e gerenciar todos os seus números, endereços de email e outros dados de contatos em um só lugar. Basta tocar rapidamente em um contato para ver facilmente todas as comunicações com esse contato em uma visão geral.

É possível adicionar novos contatos ao telefone e sincronizá-los com contatos salvos em sua conta do Google™, do Microsoft® Exchange ActiveSync® ou em outras contas com suporte à sincronização. O aplicativo Contatos cria novas entradas automaticamente e também ajuda a fazer a correspondência de dados como endereços de email com as entradas existentes. Você também pode gerenciar esse processo manualmente. Para obter mais informações, visite [www.sonymobile.com/support](http://www.sonymobile.com/support).

## Transferindo contatos para seu novo telefone



Há várias maneiras de transferir contatos para seu novo telefone. Selecione o método de transferência mais indicado para o seu caso.

## Transferindo contatos usando um PC

Você pode usar um PC para transferir contatos de várias marcas de telefone, inclusive iPhone, Samsung, HTC e Nokia.

Você precisa de:

- Um PC conectado à Internet e que esteja executando o Windows®
- Um cabo USB para o seu telefone antigo
- Um cabo USB para seu novo telefone Android™
- Seu telefone antigo
- Seu novo telefone Android™

! Se não tiver acesso a todos os itens relacionados acima, vá para [www.sonymobile.com/support/contacts](http://www.sonymobile.com/support/contacts) para se informar sobre outras maneiras de transferir seus contatos.

## Utilizando o programa PC Companion para transferir contatos

Se você transfere contatos utilizando um PC, use o programa PC Companion. É grátis e os arquivos de instalação já estão salvos em seu novo telefone. O PC Companion também oferece uma série de outros recursos, incluindo ajuda para atualizar o software do seu telefone.

### Para instalar o PC Companion

- 1 **Novo telefone:** ligue seu novo telefone Android™ e conecte-o a um PC usando um cabo USB.
- 2 **Novo telefone:** toque rapidamente em **Instalar** para instalar o PC Companion no PC.
- 3 **Computador:** se uma janela pop-up for exibida, selecione *Run Startme.exe*. Na nova janela pop-up exibida, clique em *Instalar* para iniciar a instalação e, em seguida, siga as instruções para concluí-la.

### Para transferir contatos para seu novo telefone usando o PC Companion

- 1 Certifique-se de que o PC Companion esteja instalado no PC.
- 2 Abra o programa PC Companion no PC e, em seguida, clique em *Contacts Setup* e siga as instruções para transferir seus contatos.





### Transferindo contatos usando um computador Apple® Mac®

Para obter instruções detalhadas sobre como usar um computador Apple Mac para transferir contatos de seu telefone antigo, vá para [www.sonymobile.com/support/contacts](http://www.sonymobile.com/support/contacts).

### Transferindo contatos usando contas de sincronização



Seu telefone funciona com contas de sincronização on-line populares, como o Google Sync™, Microsoft® Exchange ActiveSync® ou Facebook™. Se você tiver sincronizado os contatos em seu telefone antigo ou no computador com um conta on-line, poderá transferir seus contatos para seu novo telefone usando essa conta. Para obter informações mais detalhadas sobre sincronização, consulte *Sincronizando dados em seu telefone* na página 72.

### Para sincronizar os contatos do telefone com uma conta de sincronização

- 1 Na Tela Início, toque rapidamente em  e, então, toque rapidamente em .
- 2 Pressione  e toque rapidamente em **Configurações > Conta e sincronização**.
- 3 Para definir uma conta de sincronização, toque rapidamente em **Adicionar conta** e siga as instruções exibidas na tela. Se você já configurou uma conta de sincronização e se deseja sincronizar com essa conta, toque rapidamente na conta, pressione  e toque rapidamente em **Sincronizar agora**.

### Transferindo contatos a partir de um chip

#### Para importar contatos de um chip

- 1 Na Tela Início, toque rapidamente no  e, em seguida, toque rapidamente no .
- 2 Pressione  , e então toque rapidamente em **Importar contatos > Cartão SIM**.
- 3 Se tiver configurado uma conta de sincronização, você poderá optar por adicionar os contatos do chip a essa conta. Ou poderá optar por usar esses contatos somente no telefone. Selecione a opção desejada.
- 4 Para importar um contato individual, localize e toque rapidamente no contato. Para importar todos os contatos, toque rapidamente em **Importar tudo**.

### Recebendo contatos de outros dispositivos

#### Para receber dados de contatos enviados usando a tecnologia Bluetooth™

- 1 Certifique-se de ter a função Bluetooth™ ligada e seu telefone configurado como visível. Caso contrário, não pode receber dados de outros dispositivos.
- 2 Quando for solicitado a confirmar se deseja receber o arquivo, toque rapidamente em **Aceitar**.
- 3 Arraste o painel Notificação para baixo e toque rapidamente no arquivo recebido para importar os dados de contatos.

#### Para receber contatos enviados usando um serviço de mensagens

- 1 Quando receber uma nova mensagem de texto, mensagem multimídia ou mensagem de email, abra-a.
- 2 Os dados de contatos recebidos aparecem como um anexo vCard. Toque rapidamente em, ou toque e segurando o arquivo vCard para abrir um menu para poder salvar os dados do contato.

## Contatos visão geral da tela

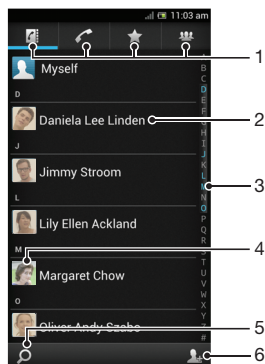

- 1 Guias de atalho
- 2 Toque em um contato para exibir seus detalhes
- 3 Índice alfabético para procurar contatos
- 4 Toque rapidamente na miniatura de um contato para acessar o menu Contato rápido
- 5 Toque rapidamente para pesquisar contatos
- 6 Toque rapidamente aqui para criar um contato

## Gerenciar seus contatos

Você pode criar, editar e sincronizar seus contatos em algumas simples etapas. Pode selecionar contatos salvos em contas diferentes e gerenciar o modo como são exibidos no telefone.

Se sincronizar seus contatos com mais de uma conta, pode juntar contatos no telefone para evitar duplicados.

- ! Alguns serviços de sincronização como, por exemplo, alguns serviços de redes sociais, não permitem que você edite detalhes dos contatos.

### Para exibir os seus contatos

- Na Tela Início, toque rapidamente em e, então, toque rapidamente em . Seus contatos são listados aqui.



### Para selecionar quais contatos serão exibidos no aplicativo de Contatos

- 1 Na Tela Início, toque rapidamente em e, então, toque rapidamente em .
- 2 Pressione e toque rapidamente em **Filtro**.
- 3 Na lista que aparece, marque e desmarque as opções desejadas. Se você tiver sincronizado seus contatos com uma conta de sincronização, essa conta aparecerá na lista. Você pode tocar rapidamente na conta para expandir mais a lista de opções. Quando terminar, toque em **OK**.





### Para incluir um contato

- 1 Na Tela Início, toque rapidamente em e, então, toque rapidamente em .
  - 2 Toque em .
  - 3 Se você tiver sincronizado seus contatos com uma ou mais contas, selecione a conta à qual deseja adicionar este contato, ou toque rapidamente em **Contato de telefone** se desejar usar o contato somente no telefone.
  - 4 Digite ou selecione as informações desejadas do contato.
  - 5 Quando terminar, toque em **Concluído**.
- 💡 Se você incluir um sinal de mais e o código do país antes do número do telefone de um contato, poderá usar o número quando fizer chamadas para outros países.



### Para editar um contato

- 1 Na Tela Início, toque rapidamente em  e, então, toque rapidamente em .
- 2 Toque e segure o contato que deseja editar e, em seguida, toque rapidamente em **Editar contato**.
- 3 Edite as informações desejadas. Quando terminar, toque em **Concluído**.



### Para associar uma foto a um contato

- 1 Na Tela Início, toque rapidamente em  e, então, toque rapidamente em .
  - 2 Toque e segure o contato que deseja editar e, em seguida, toque rapidamente em **Editar contato**.
  - 3 Toque rapidamente em  e selecione o método desejado para incluir a foto do contato.
  - 4 Depois que tiver incluído a foto, toque rapidamente em **Concluído**.
-  Também é possível incluir uma foto em um contato diretamente do aplicativo **Álbum**.



### Para exibir suas comunicações com um contato

- 1 Na Tela Início, toque rapidamente em  e, então, toque rapidamente em .
- 2 Toque rapidamente no contato que você deseja exibir.
- 3 Para exibir sua comunicação com o contato em diferentes mídias, toque rapidamente ou toque e deslize pelos itens de filtro localizados na parte inferior da tela.

### Para apagar contatos

- 1 Na Tela Início, toque rapidamente em  e, então, toque rapidamente em .
- 2 Pressione  e toque rapidamente em **Apagar contatos**.
- 3 Marque os contatos que deseja apagar ou toque rapidamente em **Marcar tudo** se desejar apagar todos os contatos.
- 4 Toque rapidamente em **Apagar** > **OK**.



### Para editar as informações de contato sobre você

- 1 Na Tela Início, toque rapidamente em  e, então, toque rapidamente em .
- 2 Toque e segure **Eu mesmo** na parte superior da lista de contatos e, em seguida, toque rapidamente em **Editar contato**.
- 3 Digite as novas informações ou faça as alterações desejadas.
- 4 Quando concluir, toque rapidamente em **Concluído**.



## Evitando duplicar entradas no aplicativo Contatos

Se você sincronizar seus contatos com uma nova conta ou se importar informações de contato usando outros métodos, pode acabar tendo entradas duplicadas no aplicativo Contatos. Se isso acontecer, pode juntar essas duplicações para criar uma entrada simples. E se você juntar entradas por engano, as pode separar novamente mais tarde.

### Para vincular contatos

- 1 Na Tela Início, toque rapidamente em  e, então, toque rapidamente em .
- 2 Toque e segure o contato que deseja vincular a outro contato e, em seguida, toque rapidamente em **Vincular contato**.
- 3 A partir da lista que aparece, toque rapidamente no contato cujas informações você deseja juntar ao primeiro contato e, em seguida, toque rapidamente em **OK** para confirmar. As informações do primeiro contato são mescladas às do segundo contato, e o primeiro contato não é mais exibido na lista Contatos.



### Para separar contatos vinculados

- 1 Na Tela Início, toque rapidamente em  e, então, toque rapidamente em .
- 2 Toque e segure o contato vinculado que deseja editar e, em seguida, toque rapidamente em **Editar contato**.
- 3 Toque em **Desvinc. contato**.
- 4 Toque em **OK**.



## Favoritos

Você pode marcar seus contatos como favoritos, assim você terá acesso rápido a eles a partir do aplicativo de contatos.

### Para marcar ou desmarcar um contato como favorito

- 1 Na Tela Início, toque rapidamente em  e, então, toque rapidamente em .
- 2 Toque rapidamente no contato que deseja incluir ou remover dos favoritos.
- 3 Toque rapidamente em .



### Para exibir os seus contatos favoritos

- 1 Em Tela Início, toque rapidamente em  e, então, toque em .
- 2 Toque em .

## Grupos



Você pode atribuir contatos a grupos para obter acesso mais rápido a eles a partir do aplicativo Contatos.

### Para atribuir um contato a um grupo

- 1 Na Tela Início, toque rapidamente em  e, então, toque rapidamente em .
- 2 Toque e segure o contato que você deseja atribuir a um grupo e, em seguida, toque rapidamente em **Editar contato**.
- 3 Toque rapidamente na barra logo abaixo de **Atribuir ao grupo**.
- 4 Marque as caixas de seleção dos grupos aos quais deseja adicionar o contato e, em seguida, toque rapidamente em **Concluído**.

## Comunicar com seus contatos

### Para procurar um contato

- 1 Na Tela Início, toque rapidamente em  e, então, toque rapidamente em .
- 2 Toque rapidamente em  e digite as primeiras letras do nome do contato no campo **Buscar**. São exibidos todos os contatos que começam com essa letra.



## Menu de contato rápido

Toque rapidamente na miniatura de um contato para exibir as opções de comunicação rápida com um determinado contato. As opções incluem chamar o contato, enviar uma mensagem de texto ou multimídia e iniciar um bate-papo usando o aplicativo Google Talk™.



- ! Para que um aplicativo apareça como uma opção no menu de contato rápido, talvez seja preciso configurar o aplicativo no telefone e estar conectado ao aplicativo. Por exemplo, você precisa iniciar o aplicativo Gmail™ e digitar seus detalhes de login para poder usar o Gmail™ no menu de contato rápido.

## Compartilhando seus contatos



### Para enviar um cartão de visita

- 1 Na Tela Início, toque rapidamente em  e, então, toque rapidamente em .
- 2 Toque rapidamente em **Eu mesmo**.
- 3 Pressione  e toque rapidamente em **Enviar contato > OK**.
- 4 Selecione um método de transferência disponível e siga as instruções na tela.

### Para enviar um contato

- 1 Na Tela Início, toque rapidamente em  e, então, toque rapidamente em .
- 2 Toque rapidamente no contato cujos detalhes deseja enviar.
- 3 Pressione  e toque rapidamente em **Enviar contato > OK**.
- 4 Selecione um método de transferência disponível e siga as instruções na tela.



### Para enviar vários contatos simultaneamente

- 1 Na Tela Início, toque rapidamente em  e, então, toque rapidamente em .
- 2 Pressione  e toque rapidamente em **Enviar contatos**.
- 3 Marque os contatos que deseja enviar, ou selecione todos se deseja enviar todos os contatos.
- 4 Toque rapidamente em **Enviar** e, então, toque rapidamente em **OK** para confirmar.
- 5 Selecione um método de transferência disponível e siga as instruções na tela.



## Fazendo backup de contatos

Você pode usar o armazenamento interno, um chip ou uma ferramenta de sincronização on-line, como o Microsoft® Exchange ActiveSync® para fazer backup dos contatos.

### Para exportar todos os contatos para o armazenamento interno do telefone



- 1 Em Tela Início, toque rapidamente em  e, então, toque em .
- 2 Pressione  e toque em **Backup contatos > Armazenamento interno**.
- 3 Toque em **OK**.

### Para exportar contatos para um chip

- 1 Na Tela Início, toque rapidamente em  e, então, toque rapidamente em .
- 2 Pressione  e toque rapidamente em **Backup contatos > Cartão SIM**.
- 3 Marque os contatos que você deseja exportar ou toque rapidamente em **Marcar tudo**, se quiser exportar todos os contatos.
- 4 Toque rapidamente em **Backup**.
- 5 Selecione **Incluir contatos**, se quiser adicionar os contatos a contatos existentes no chip, ou selecione **Subst. todos os contatos**, se quiser substituir os contatos existentes no chip.

- ! Quando você exporta contatos para o chip, talvez nem todas as informações sejam exportadas. Isso é devido às limitações de memória nos chips.

### Para exportar todos os contatos para o armazenamento USB

- 1 Na Tela Início, toque rapidamente em  e, então, toque rapidamente em .
- 2 Pressione  e toque em **Backup contatos > Armazenamento USB**.
- 3 Toque em **OK**.





# Mensagens

## Usando mensagens de texto e multimídia



Você pode enviar e receber mensagens de texto do seu telefone usando SMS (Serviço de mensagens de texto). Se a sua assinatura incluir MMS (Serviço de Mensagens Multimídia), você também poderá enviar e receber mensagens que contenham arquivos de mídia, por exemplo fotografias e vídeos. O número de caracteres que você pode enviar em uma única mensagem de texto varia dependendo da operadora e do idioma usado. Se você exceder o limite de caracteres, todas as mensagens simples serão vinculadas e enviadas como uma só mensagem. Você será cobrado pelas mensagens de texto individuais que enviar. Quando você vê suas mensagens, elas aparecem como conversas. Isso significa que todas as mensagens para, e a partir de, uma pessoa são agrupadas junto.

- ! Para enviar mensagens multimídia, você precisa corrigir as configurações de MMS no telefone. Consulte *Configurações para Internet e mensagens* na página 32.



### Para criar e enviar uma mensagem

- 1 Na Tela Início, toque rapidamente em  e, em seguida, localize e toque rapidamente em .
  - 2 Toque em .
  - 3 Para adicionar um destinatário, toque rapidamente em  e, em seguida, localize e marque a caixa de seleção ao lado do nome do destinatário. Para adicionar mais de um destinatário, marque as caixas de seleção dos destinatários desejados.
  - 4 Quando terminar de adicionar destinatários, toque em **Concluído**.
  - 5 Toque rapidamente em **Escrever mensag.** e digite o texto da mensagem.
  - 6 Se desejar adicionar um arquivo de multimídia, toque rapidamente em  e selecione uma opção.
  - 7 Para enviar a mensagem, toque rapidamente em **Enviar**.
- 💡 Se você sair de uma mensagem antes de enviá-la, ela é salva como um rascunho. A conversa fica marcada com a palavra **Rascunho**.





### Para ler uma mensagem recebida

- 1 Na Tela Início, toque rapidamente em  e, em seguida, localize e toque rapidamente em .
  - 2 Toque rapidamente na conversa desejada.
  - 3 Se ainda não tiver baixado a mensagem, toque e segure a mensagem e, em seguida, toque rapidamente em **Fazer download mens..**
- 💡 Também é possível abrir mensagens a partir da barra de status quando  aparecer ali. Basta arrastar a barra para baixo e tocar rapidamente na mensagem.



### Para responder a uma mensagem

- 1 Na Tela Início, toque rapidamente em  e, em seguida, localize e toque rapidamente em .
- 2 Toque rapidamente na conversa que contém a mensagem.
- 3 Digite sua resposta e toque rapidamente em **Enviar**.



### Para encaminhar uma mensagem

- 1 Na Tela Início, toque rapidamente em  e, em seguida, localize e toque rapidamente em .
  - 2 Toque rapidamente na conversa que contém a mensagem a ser encaminhada.
  - 3 Toque e mantenha pressionada a mensagem que deseja encaminhar, e então toque rapidamente em **Encaminhar msg.**
  - 4 Toque rapidamente em  e, então, selecione um destinatário a partir da lista Contatos. Se o destinatário não estiver listado como um contato, digite manualmente o número do contato e toque rapidamente em .
  - 5 Quando terminar de adicionar destinatários, toque em **Concluído**.
  - 6 Edite a mensagem, se necessário, e toque rapidamente em **Enviar**.
-  Na etapa 4, também pode tocar rapidamente em **Para** e digitar manualmente o número de telefone do destinatário.



### Para apagar uma mensagem

- 1 Na Tela Início, toque rapidamente em  e, em seguida, localize e toque rapidamente em .
- 2 Toque rapidamente na conversa que contém a mensagem a ser apagada.
- 3 Toque e mantenha pressionada a mensagem que deseja apagar, e então toque rapidamente em **Excluir mensagem > Sim**.



### Para apagar conversas

- 1 Na Tela Início, toque rapidamente no  e, depois, localize e toque rapidamente em .
- 2 Pressione  e, em seguida, toque rapidamente em **Apagar vários**.
- 3 Marque as caixas de seleção das conversas que deseja apagar, e toque rapidamente em **Apagar**.



### Para salvar o número do remetente

- 1 Na Tela Início, toque rapidamente em  e, em seguida, localize e toque rapidamente em .
- 2 Toque em  > **Salvar**.
- 3 Selecione um contato existente ou toque rapidamente em **Criar novo contato** e selecione **Contato de telefone** ou **Contato do chip**.
- 4 Edite as informações do contato e toque rapidamente em **Concluído**.





### Para chamar o remetente de uma mensagem

- 1 Na Tela Início, toque rapidamente em  e, em seguida, localize e toque rapidamente em .
- 2 Toque rapidamente em uma conversa.
- 3 Toque rapidamente no nome ou número do destinatário na parte superior da tela e, em seguida, selecione o nome ou número do destinatário na lista que aparece.
- 4 Se o destinatário estiver salvo em seus contatos, toque rapidamente no número de telefone para o qual deseja ligar. Se o remetente não estiver salvo em seus contatos, toque em .



### Para salvar um arquivo contido em uma mensagem que recebe

- 1 Na Tela Início, toque rapidamente em  e, em seguida, localize e toque rapidamente em .
- 2 Toque na conversa que deseja abrir.
- 3 Se ainda não tiver baixado a mensagem, toque rapidamente e segure a mensagem e, em seguida, toque rapidamente em **Fazer download mens.**
- 4 Toque e segure o arquivo que deseja salvar, e então selecione a opção desejada.



### Para marcar uma mensagem com uma estrela

- 1 Na Tela Início, toque rapidamente em  e, em seguida, localize e toque rapidamente em .
- 2 Toque na conversa que deseja abrir.
- 3 Na mensagem que deseja marcar com uma estrela, toque rapidamente em .
- 4 Para retirar a marca de estrela de uma mensagem, toque rapidamente em .

### Para exibir mensagens com uma estrela



- 1 Na Tela Início, toque rapidamente em  e, em seguida, localize e toque rapidamente em .
- 2 Pressione  e toque em **Mensagens com estrela**.
- 3 Todas as mensagens com uma estrela aparecem em uma lista.

### Para pesquisar mensagens



- 1 Na Tela Início, toque rapidamente em  e, em seguida, localize e toque rapidamente em .
- 2 Pressione  e toque em **Busca**.
- 3 Toque em **Buscar mensagens**.
- 4 Digite as palavras-chave para pesquisa e, em seguida, toque rapidamente em **Ir**.

## Opções de mensagens de texto e de multimídia

### Para alterar suas configurações de notificação de mensagens



- 1 Na Tela Início, toque rapidamente em  e, em seguida, localize e toque rapidamente em .
- 2 Pressione  e toque em **Configurações**.
- 3 Para definir um som de notificação, toque rapidamente em **Tom de notificação** e selecione uma opção.
- 4 Para outras configurações de notificação, marque ou desmarque as caixas de seleção relevantes.

### Para alterar configurações do relatório de entrega das mensagens de saída

- 1 Na Tela Início, toque rapidamente em  e, em seguida, localize e toque rapidamente em .
- 2 Pressione  e toque em **Configurações**.
- 3 Toque rapidamente em **Relatório de entrega** para ativar ou desativar os relatórios de entrega.

- ! Quando uma mensagem tiver sido entregue a um destinatário,  aparecerá na mensagem.

### Para exibir as mensagens gravadas no chip

- 1 Na Tela Início, toque rapidamente em  e, em seguida, localize e toque rapidamente em .
- 2 Pressione  e toque em **Configurações > Mensagens do SIM**.

# Email

Use o aplicativo Email no telefone para enviar e receber emails por meio de sua conta de email comum ou de sua conta corporativa. Ou ambos. O telefone pode lidar com várias contas de email ao mesmo tempo. Você pode configurar essas contas para execução em uma caixa de entrada combinada ou em caixa de entrada separadas. Observe que os emails que você receber em sua conta do Gmail™ poderão ser acessados no telefone tanto em Email quanto no aplicativo Gmail™.









- Suas mensagens de email corporativas do Microsoft® Outlook® precisam ser armazenadas em um servidor Microsoft® Exchange para que a funcionalidade descrita acima funcione. Consulte *Sincronizando seu email, agenda e contatos corporativos* na página 73 para obter mais informações.

## Para configurar uma conta de email no seu telefone





- 1 Na Tela Início, toque rapidamente em .
  - 2 Localize e toque em **E-mails**.
  - 3 Digite seu endereço de email e a senha e, então, toque rapidamente em **Avançar**.
  - 4 Se não for possível baixar download das configurações da conta de email automaticamente, complete a configuração manualmente. Se necessário, contate seu provedor de serviços de email para obter as configurações detalhadas. Para configurar seu email corporativo no telefone, selecione **Exchange Active Sync** como tipo de conta.
  - 5 Quando solicitado, digite um nome para sua conta de email que seja facilmente identificável. O mesmo nome é exibido nos email enviados dessa conta. Quando terminar, pressione **Avançar**.
- É possível configurar mais de uma conta de email. Consulte *Para adicionar uma conta de email extra ao telefone* na página 55.

## Usando o email



### Para criar e enviar uma mensagem de email

- 1 Na Tela Início, toque rapidamente em  e, em seguida, localize e toque rapidamente em **E-mails**.
- 2 Se estiver usando várias contas de email, toque rapidamente em  na parte superior da tela, selecione a conta a partir da qual deseja enviar a mensagem e, em seguida, toque rapidamente em .
- 3 Toque rapidamente em **Para** e comece a digitar o endereço do destinatário. Correspondências são exibidas em uma lista dinâmica. Toque rapidamente na correspondência relevante ou continue digitando o endereço de email completo. Para adicionar mais destinatários, digite uma vírgula ( , ) ou um ponto-e-vírgula ( ; ) e comece a digitar outro nome. Para apagar um destinatário, toque rapidamente em .
- 4 Para selecionar um endereço de email salvo em seus contatos, toque rapidamente em  e, em seguida, localize e marque a caixa de seleção ao lado de um campo de destinatário. Para adicionar mais de um destinatário, marque as caixas de seleção dos destinatários desejados. Quando terminar, pressione **Concluído**.
- 5 Toque rapidamente em **Assunto** e digite o assunto do email.
- 6 Para anexar um arquivo, toque rapidamente em . Selecione o tipo de arquivo e, em seguida, toque rapidamente no arquivo que deseja anexar a partir da lista que aparece.
- 7 Na área de mensagem, digite o texto da sua mensagem.
- 8 Para definir um nível de prioridade, pressione  e, em seguida, toque rapidamente em **Defin. prioridade** e selecione uma opção.
- 9 Para adicionar campos Cc/Cco, pressione  e, em seguida, toque rapidamente em **Exibir Cc/Cco**.
- 10 Para enviar o email, toque rapidamente em .





### Para receber mensagens de email

- 1 Na Tela Início, toque rapidamente em .
  - 2 Localize e toque em **E-mails**.
  - 3 Se estiver usando várias contas de email, toque rapidamente em  na parte superior da tela e selecione a conta que deseja verificar. Se desejar verificar todas as contas de email de uma vez, toque rapidamente em **Modo de exibição mesclado**.
  - 4 Para baixar novas mensagens, pressione  e toque rapidamente em **Atualizar**.
-  Se você tiver configurado uma conta de email corporativa, poderá definir a frequência de verificação como **Automático (envio)**.



### Para ler suas mensagens de email

- 1 Na Tela Início, toque rapidamente em .
- 2 Localize e toque em **E-mails**.
- 3 Se estiver usando várias contas de email, toque rapidamente em  na parte superior da tela e selecione a conta que deseja verificar. Se desejar verificar todas as contas de email de uma vez, toque rapidamente em **Modo de exibição mesclado**.
- 4 Na caixa de entrada de email, navegue para cima ou para baixo e toque rapidamente no email que deseja ler.



### Para usar o painel de visualização de email

- 1 Na Tela Início, toque rapidamente em  e, em seguida, localize e toque rapidamente em **E-mails**.
  - 2 Se estiver usando várias contas de email, toque rapidamente em  e selecione a conta que deseja verificar. Se desejar verificar todas as contas de email de uma vez, toque rapidamente em **Modo de exibição mesclado**.
  - 3 Segure o telefone horizontalmente. O painel de visualização de email aparece.
  - 4 Na caixa de entrada de email, navegue para cima ou para baixo e toque rapidamente no email que deseja ler. O email se abre no painel de visualização. Para exibir mais informações sobre o email, toque rapidamente na seta para baixo ao lado do nome do remetente. No campo de texto do corpo, belisque com dois dedos ou separe os dois dedos para aplicar menos zoom ou mais zoom.
  - 5 Para exibir o email no formato de tela cheia, toque rapidamente na barra de divisão (localizada entre a lista de emails e o corpo do email) de maneira apropriada. No formato de tela cheia, use as setas para a esquerda e para a direita para ler sua mensagem anterior ou seguinte.
  - 6 Para retornar ao modo de exibição de caixa de entrada, toque rapidamente na barra de divisão de maneira apropriada.
-  Antes de usar o painel de visualização, ative-o nas configurações do painel de visualizador.
-  Para ocultar o painel de visualização, segure o telefone verticalmente ou altere as configurações do painel de visualização.

### Para alterar as configurações do painel de visualização de email

- 1 Na Tela Início, toque rapidamente em  e, em seguida, localize e toque rapidamente em **E-mails**.
- 2 Pressione  e toque em **Configurações**.
- 3 Toque rapidamente em **Geral > Painel de visualização** e selecione uma opção.



### Para ver um anexo de mensagem de email

- 1 Na Tela Início, toque rapidamente em .
- 2 Localize e toque em **E-mails**.
- 3 Localize e toque rapidamente na mensagem de email que contém o anexo que você deseja exibir. Emails com anexos são identificados por .
- 4 Toque em  e em **Abrir**.





### Para salvar o endereço de email do remetente em seus contatos

- 1 Na Tela Início, toque rapidamente em .
- 2 Localize e toque em **E-mails**.
- 3 Localize e toque rapidamente em uma mensagem em sua caixa de entrada de email.
- 4 Toque rapidamente no nome do remetente.
- 5 Toque em **OK**.
- 6 Selecione um contato existente ou toque rapidamente em **Criar novo contato** e selecione **Contato de telefone** ou **Contato do chip**.
- 7 Edite as informações do contato e toque rapidamente em **Concluído**.



### Para responder a uma mensagem de email

- 1 Na Tela Início, toque rapidamente em .
- 2 Localize e toque em **E-mails**.
- 3 Em sua caixa de entrada de email, localize e toque rapidamente na mensagem a que deseja responder e, em seguida, toque em .
- 4 Toque em **Responder** ou **Responder p/ todos**.
- 5 Digite a resposta e, em seguida, toque rapidamente em .



### Para encaminhar uma mensagem de email

- 1 Na Tela Início, toque rapidamente em .
- 2 Localize e toque em **E-mails**.
- 3 Em sua caixa de entrada de email, localize e toque rapidamente na mensagem que deseja encaminhar e toque rapidamente em .
- 4 Toque em **Encaminhar**.
- 5 Toque rapidamente em **Para** e digite o endereço de email do destinatário manualmente ou toque rapidamente em  para selecionar um destinatário entre seus contatos.
- 6 Digite o texto da sua mensagem e toque rapidamente em .



### Para apagar uma mensagem de email



- 1 Na Tela Início, toque rapidamente em .
- 2 Localize e toque em **E-mails**.
- 3 Em sua caixa de entrada de email, localize e toque rapidamente na mensagem que deseja apagar e, em seguida, toque em .
- 4 Toque em **Sim**.

### Para classificar seus emails





- 1 Na Tela Início, toque rapidamente em .
- 2 Localize e toque em **E-mails**.
- 3 Se estiver usando várias contas de email, toque rapidamente em  na parte superior da tela e selecione a conta que deseja verificar. Se desejar verificar todas as contas de email de uma vez, toque rapidamente em **Modo de exibição mesclado**.
- 4 Pressione  e toque em **Escolher**.
- 5 Selecione uma opção de classificação.

### Para pesquisar emails



- 1 Na Tela Início, toque rapidamente em . Em seguida, localize e toque rapidamente em **E-mails**.
- 2 Se estiver usando várias contas de email e quiser verificar apenas uma delas, toque rapidamente em  na parte superior da tela e selecione o nome da conta. Pressione  e toque em **Buscar**.
- 3 Digite seu texto de pesquisa e toque rapidamente em **Ir** no teclado.
- 4 O resultado da pesquisa aparece em uma lista classificada por data. Toque rapidamente no email que você deseja abrir.

-  Para alterar as opções de pesquisa, toque rapidamente em  e selecione uma opção diferente.



### Para gerenciar seus emails em lotes

- 1 Na Tela Início, toque rapidamente em  e, em seguida, localize e toque rapidamente em **E-mails**.
- 2 Se estiver usando várias contas de email, toque rapidamente em  na parte superior da tela e selecione a conta que deseja verificar. Se desejar verificar todas as contas de email de uma vez, toque rapidamente em **Modo de exibição mesclado**.
- 3 Pressione  e toque rapidamente em **Marcar como lida/não lida** ou em **Excluir**.
- 4 Marque as caixas de seleção dos emails que deseja selecionar.
- 5 Quando terminar, toque rapidamente em um dos botões na parte inferior da tela para, por exemplo, marcar os emails selecionados como lidos ou não lidos ou apagar os emails selecionados. Para obter mais opções, pressione .





### Para exibir todas as pastas de uma conta de email

- 1 Na Tela Início, toque rapidamente em . Em seguida, localize e toque rapidamente em **E-mails**.
- 2 Toque rapidamente em  na parte superior da tela e selecione a conta que deseja verificar. Em seguida, toque rapidamente em  mais uma vez e selecione **Mostrar todas as pastas** para exibir todas as pastas nessa conta.

### Para alterar a frequência de verificação da caixa de entrada



- 1 Na Tela Início, toque rapidamente em .
- 2 Localize e toque em **E-mails**.
- 3 Pressione  e toque em **Configurações**.
- 4 Selecione a conta cuja frequência de verificação de caixa de entrada você deseja alterar.
- 5 Toque rapidamente em **Frequência de verif. Caixa entrada** e selecione uma opção.

### Para definir uma resposta automática de Fora do escritório em uma conta do Exchange Active Sync



- 1 Na Tela Início, toque rapidamente em  e, em seguida, localize e toque rapidamente em **E-mails**.
- 2 Pressione  e toque em **Configurações**.
- 3 Selecione a conta EAS (Exchange Active Sync) cuja resposta automática Fora do escritório deseja definir.
- 4 Toque em **Fora do escritório**.
- 5 Toque rapidamente em  ao lado de **Fora do escritório**, de modo que  seja alterado para .
- 6 Se necessário, marque a caixa de seleção **Definir intervalo de tempo** e defina o intervalo de tempo da resposta automática.
- 7 Digite sua mensagem de Fora do escritório no campo de texto do corpo.
- 8 Toque em **OK** para confirmar.

## Usando contas de email



### Para adicionar uma conta de email extra ao telefone

- 1 Na Tela Início, toque rapidamente em .
- 2 Localize e toque em **E-mails**.
- 3 Toque rapidamente em  na parte superior da tela e, em seguida, toque rapidamente em **Adicionar conta**.
- 4 Digite o endereço de email e a senha e, então, toque rapidamente em **Avançar**. Se não for possível baixar download das configurações da conta de email automaticamente, complete a configuração manualmente.
- 5 Navegue for solicitado, digite um nome para sua conta de email para que ela seja facilmente identificável. O mesmo nome é exibido nos email enviados dessa conta.
- 6 Quando terminar, pressione **Avançar**.

### Para configurar uma conta de email como sua conta padrão

- 1 Na Tela Início, toque rapidamente em .
  - 2 Localize e toque em **E-mails**.
  - 3 Pressione  e toque em **Configurações**.
  - 4 Selecione a conta que deseja usar como conta padrão para composição e envio de emails.
  - 5 Marque a caixa de seleção **Conta padrão**. A caixa de entrada da conta padrão aparece toda vez que você abrir o aplicativo de email.
-  Se você tem somente uma conta de email, essa conta será automaticamente a conta padrão.

### Para remover uma conta de email do seu telefone



- 1 Na Tela Início, toque rapidamente em .
- 2 Localize e toque em **E-mails**.
- 3 Pressione  e toque em **Configurações**.
- 4 Selecione a conta que você deseja remover.
- 5 Toque em **Apagar conta** > **OK**.

## Gmail™ e outros serviços da Google™

Se você tem uma conta do Google™, pode usar o aplicativo Gmail™ no telefone para ler, escrever e organizar mensagens de email. Depois que você configurar sua conta no Google™ para funcionar no telefone, também poderá bater papo com os amigos usando o aplicativo Google Talk™, sincronizar o aplicativo de agenda do telefone com seu Google Calendar™ e baixar aplicativos e jogos do Google Play™.

-  Os serviços e os recursos descritos neste capítulo podem não ser suportados em todos os países ou regiões ou por todas as redes e/ou provedores de serviços em todas as áreas.

### Para configurar uma conta do Google™ no telefone

- 1 Na Tela Início, toque rapidamente em .
  - 2 Localize e toque rapidamente em **Configurações** > **Contas e sincronização** > **Adicionar conta** > **Google**.
  - 3 Siga o assistente de registro para criar uma conta do Google™ ou conecte-se se já possuir uma conta. Agora, o seu telefone está pronto para ser usado com o Gmail™, o Google Talk™ e o Google Agenda™.
-  Também é possível conectar-se ou criar uma conta do Google™ a partir do assistente de configuração na primeira vez em que você ligar o telefone. Ou você pode ficar on-line e criar uma conta em [www.google.com/accounts](http://www.google.com/accounts).

### Para abrir o aplicativo Gmail™

- 1 Na Tela Início, toque rapidamente em .
- 2 Localize e toque rapidamente em **Gmail**.

# Google Talk™

Você pode usar as mensagens instantâneas do Google Talk™ em seu telefone para conversar com amigos que também usem esse aplicativo.

## Para iniciar o Google Talk™

- 1 Na Tela Início, toque rapidamente em .
- 2 Localize e toque rapidamente em **Talk**.

## Para responder a uma mensagem instantânea comTalk



- 1 Quando alguém contata você no **Talk**,  aparece na barra de status.
- 2 Arraste a barra de status para baixo, toque na mensagem e comece o bate-papo.

# Timescape™

O Timescape™ coleta todas suas comunicações em uma visualização integrada. Eventos como as atualizações do Facebook™ ou Twitter™ aparecem como blocos em um fluxo cronológico na tela. Pesquise os arquivos para obter uma visualização breve dos eventos antes de escolher abri-los e exibir todo o conteúdo. O Timescape™ também possui um botão de infinito  que fornece acesso a uma série de conteúdos relacionados ao item que está sendo visualizado.

- ! Os serviços e os recursos descritos neste capítulo podem não ser suportados em todos os países ou regiões ou por todas as redes e/ou operadoras de rede em todas as áreas.

## Para iniciar o Timescape™

- 1 Na Tela Início, toque rapidamente em .
- 2 Localize e toque em **Timescape™** .
- 3 Se estiver iniciando o Timescape™ pela primeira vez, toque rapidamente no bloco na tela de boas-vindas para configurar o Timescape.
- 4 Toque rapidamente na tela **Serviços** para fazer login nos serviços de rede social, como Facebook™ ou Twitter™, ou para pesquisar extensões relacionadas ao Timescape no Google Play™.
- 5 Se não desejar fazer login em nenhuma conta de rede social nem pesquisar no Google Play™, toque rapidamente em **Concluído**.

## Exibição principal do Timescape™

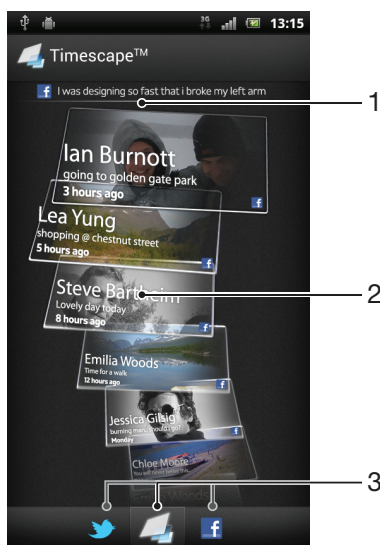

- 1 Exiba sua atualização mais recentes de um serviço de rede social
- 2 Blocos do Timescape™ exibidos em ordem cronológica
- 3 Filtro de eventos do Timescape™

## Usando o Timescape™

### Para rolar pelos blocos do Timescape™

- 1 Na Tela Início, toque rapidamente em .
- 2 Localize e toque em **Timescape™**.
- 3 Toque para cima ou para baixo por meio dos blocos.

### Para visualizar um bloco no Timescape™

- 1 Na Tela Início, toque rapidamente em .
- 2 Localize e toque em **Timescape™**.
- 3 Role até o bloco que deseja visualizar e toque nele.

### Visão geral do filtro de eventos Timescape™

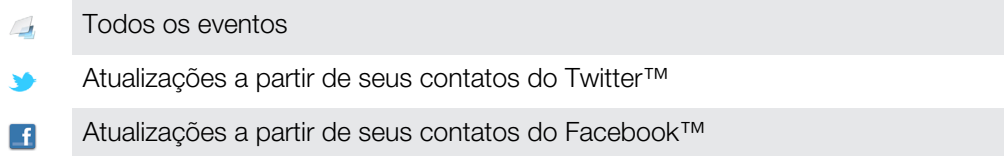

- 💡 Mais eventos aparecem no filtro de eventos Timescape™ se você tiver instalado outros serviços Timescape.

### Para filtrar os eventos exibidos no Timescape™

- 1 Na Tela Início, toque rapidamente em .
- 2 Localize e toque em **Timescape™**.
- 3 Toque nos ícones de filtro.



### Para atualizar a exibição principal do Timescape™

- Quando o filtro de eventos do Timescape™ estiver definido para exibir todos os eventos, pressione  e, então, toque em **Atualizar**.
- 💡 Quando você atualiza a exibição principal, o telefone pode se conectar à Internet para atualizar informações das contas de serviço da Web que você vinculou ao Timescape™.



### Para fazer login no Facebook™ ou no Twitter™ a partir do Timescape™

- 1 Na Tela Início, toque rapidamente em .
  - 2 Localize e toque rapidamente em **Timescape™**.
  - 3 Pressione  e toque rapidamente em **Configurações > Configurar serviços**.
  - 4 Toque rapidamente no serviço no qual você deseja fazer login.
  - 5 Digite os detalhes do seu login.
- 💡 Depois de fazer login em um serviço da Web, é possível atualizar seu status ou exibir atualizações do serviço da Web no Timescape™.

### Para atualizar seu status do Facebook™ ou do Twitter™ no Timescape™

- 1 Na Tela Início, toque rapidamente em .
- 2 Localize e toque em **Timescape™**.
- 3 Toque rapidamente em  > **Atualizar status**.
- 4 Toque rapidamente no serviço para o qual você deseja atualizar o status. Se você ainda não fez logon no serviço, precisa fazê-lo antes de continuar. Depois de ter selecionado os serviços desejados, toque rapidamente em **Continuar**.
- 5 Toque rapidamente no campo de texto e digite seu novo status. Em seguida, toque rapidamente em **Publicar**.

### Para fazer logoff do Facebook™ ou do Twitter™ a partir do Timescape™



- 1 Na Tela Início, toque rapidamente em .
  - 2 Localize e toque rapidamente em **Timescape™**.
  - 3 Pressione  e toque rapidamente em **Configurações > Configurar serviços**.
  - 4 Toque rapidamente no serviço no qual deseja fazer logoff.
- ! As informações de sua conta são apagadas quando você faz logoff.

### Baixando novos serviços do Timescape™

Você pode fazer uma pesquisa de extensão no Google Play™ e baixar novos serviços para o Timescape™. Esses serviços incluem aplicativos e plug-ins que adicionam

recursos extras ao Timescape. Por exemplo, você pode baixar aplicativos que atualizam o Timescape com suas atividades em vários sites de rede social.

### Para baixar e instalar novos serviços para o Timescape™

- 1 Na Tela Início, toque rapidamente em .
  - 2 Localize e toque em **Timescape™**.
  - 3 Pressione  e toque em **Configurações > Configurar serviços > Busca de extensão**.
  - 4 Se você não tiver uma conta do Google configurada no telefone, siga as instruções na tela para adicionar uma conta. Caso contrário, você será encaminhado diretamente para o Google Play™.
  - 5 No Google Play™, selecione um serviço para baixar na lista que aparece e, em seguida, siga as instruções para baixá-lo e instalá-lo.
-  Você pode apagar serviços do Timescape instalados da mesma maneira como apaga qualquer outro aplicativo instalado.



### Para exibir um evento no Timescape™

- 1 Na Tela Início, toque rapidamente em .
- 2 Localize e toque rapidamente em **Timescape™**.
- 3 Navegue até o bloco do evento desejado e toque rapidamente nele para que apareça no modo de visualização. Em seguida, toque no bloco rapidamente mais uma vez.

### Botão infinito no Timescape™



Quando você toca rapidamente em um bloco, o botão Infinito  aparece no canto superior direito. Se o bloco estiver conectado a um contato, você poderá acessar o conteúdo relacionado tocando rapidamente no botão infinito.

### Para exibir toda a comunicação com um contato no Timescape™



- 1 Na Tela Início, toque rapidamente em .
- 2 Localize e toque em **Timescape™**.
- 3 Toque rapidamente no bloco de um evento relacionado a um contato.
- 4 Toque rapidamente em . Todas as comunicações com o contato aparecem.
- 5 Toque nos itens de filtro na parte inferior da tela, para ver a comunicação com o contato através de outras mídias.

## Configurações do Timescape™

### Para acessar as configurações do Timescape™

- 1 Na Tela Início, toque rapidamente em .
- 2 Localize e toque rapidamente em **Timescape™**.
- 3 Pressione  e toque rapidamente em **Configurações**.

### Para programar as atualizações do conteúdo do serviço da Web no Timescape™

- 1 Na Tela Início, toque rapidamente em .
- 2 Localize e toque rapidamente em **Timescape™**.
- 3 Pressione  e toque rapidamente em **Configurações > Modo de atualização**.
- 4 Toque rapidamente na opção desejada. Se você selecionar **Manual**, nenhuma atualização automática será programada.

## Widget Timescape™ Feed

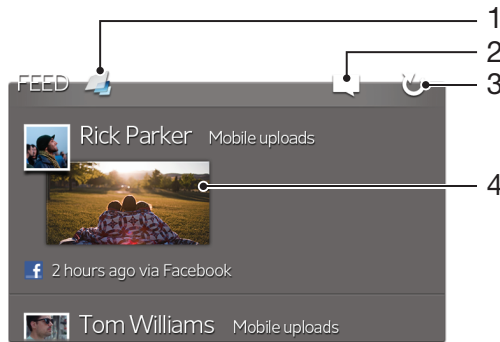

O widget Timescape™ Feed mostra todos os seus eventos Timescape™ mais recentes em uma exibição. Você pode subir ou descer no widget para exibir o conteúdo completo de cada evento. Você também pode tocar em um evento para exibir seu conteúdo no formato de tela cheia ou reagir a ele usando comentários, preferências e novos tweets.

## Exibição do widget Timescape™ Feed



- 1 Atalho para a exibição principal do Timescape™
- 2 Atalho para o status de atualização
- 3 Atualize a exibição do widget
- 4 Evento on-line mais recente

### Para adicionar o widget do Timescape™ Feed na tela inicial

- 1 Na Tela Início, pressione .
- 2 Toque em .
- 3 Localize e toque em **Feed do Timescape™**.

### Para remover o widget Timescape™ Feed da tela Inicial

- 1 Na tela Inicial, toque e segure o widget Timescape™ Feed.
- 2 Arraste o widget para .

## Widget Timescape™ Friends

O widget Timescape™ Friends notifica-o sobre as últimas atividades da rede social relacionadas a você e a seus amigos. Você pode exibir todas as atividades e comunicar-se com seus amigos usando comentários, preferências e novos tweets.

## Exibição do widget Timescape™ Friends

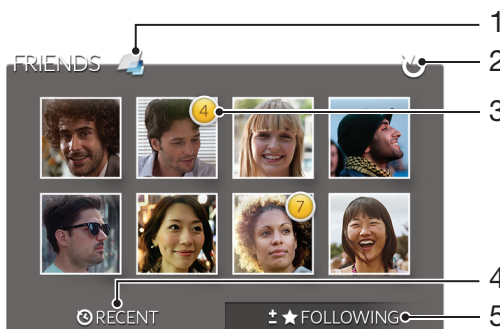

- 1 Atalho para a exibição principal do Timescape™
- 2 Toque rapidamente para atualizar a exibição
- 3 Indicador de atividade – indica atualizações de arquivos feed
- 4 Toque rapidamente para exibir amigos com a atividade mais recente nas redes sociais
- 5 Abra esta guia para exibir os amigos que você está seguindo e adicionar outros amigos

### Para adicionar o widget do Timescape™ Friends à tela inicial

- 1 Na Tela Início, pressione .
- 2 Toque em .
- 3 Localize e toque em **Amigos do Timescape™**.

### Para remover o widget do Timescape™ Friends da tela inicial

- 1 Na tela inicial, toque e segure o widget do Timescape™ Friends.
- 2 Arraste o widget até .

## Widget Timescape™ Share

Compartilhe seu status através de um dos serviços conectados a partir de seu telefone. Por exemplo, você pode enviar atualizações no Facebook™ ou Twitter™

### Exibição do widget do Timescape™ Share

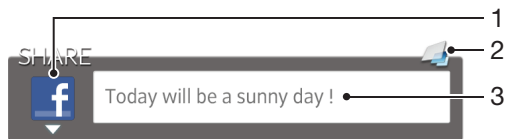

- 1 Ícone que mostra o serviço usado no momento para enviar postagens
- 2 Atalho para a exibição principal do Timescape™
- 3 Edite novas postagens aqui

### Para adicionar o widget do Timescape™ Share à tela inicial

- 1 Na Tela Início, pressione .
- 2 Toque em .
- 3 Localize e toque em **Compart. do Timescape™**.

### Para remover o widget do Timescape™ Share da tela inicial

- 1 Na tela inicial, toque e segure o widget do Timescape™ Share.
- 2 Arraste o widget até .

# Iniciando a Google Play™

Abra a Google Play™ e entre em um mundo de aplicativos e jogos. É possível navegar pelos aplicativos e jogos por meio de categorias diferentes. Também é possível classificar um aplicativo ou jogo e enviar comentários sobre ele.

Para usar a Google Play™, é preciso ter uma conta do Google™. Consulte *Para configurar uma conta do Google™ no telefone* na página 55.

- ! A Google Play™ pode não estar disponível em todos os países ou regiões

## Para abrir a Google Play™

- 1 Em Tela Início, toque em .
- 2 Localize e toque em **Play Store**.

## Fazendo o download da Google Play™

Você pode fazer download de todos os tipos de aplicativos da Google Play™, inclusive de aplicativos gratuitos.

### Antes de baixar aplicativos

Antes de começar a baixar da Google Play™, certifique-se de que tenha uma conexão de Internet que funciona.

Além disso, lembre-se que você pode ficar sujeito às cobranças pelo tráfego de dados ao baixar um conteúdo para seu telefone. Contate sua operadora para obter mais informações.

### Para baixar um aplicativo gratuito

- 1 No Google Play™, localize um item que deseje baixar navegando pelas categorias, ou usando a função de pesquisa.
- 2 Toque no item para visualizar os detalhes e siga as instruções para concluir a instalação.

### Para baixar um aplicativo pago

- 1 No Google Play™, localize um item que deseje baixar navegando pelas categorias, ou usando a função de pesquisa.
- 2 Toque no item para visualizar os detalhes e siga as instruções em seu telefone para concluir a compra.

### Para abrir um aplicativo baixado

- 1 Na Google Play™, pressione , então toque em **Meus aplicativos**.
- 2 Toque no aplicativo baixado.

- 💡 Você também pode acessar os aplicativos baixados a partir da tela dos Aplicativos.

## Apagando dados de aplicativos

Algumas vezes, pode ser necessário apagar dados de um aplicativo. Isso pode acontecer se, por exemplo, a memória do aplicativo ficar cheia ou se você desejar apagar pontuações altas de um jogo. Você também pode desejar apagar email recebido, mensagens de texto e de multimídia em alguns aplicativos.

### Para apagar todo o cache de um aplicativo

- 1 Na Tela Início, toque rapidamente em .
- 2 Localize e toque em **Configurações**.
- 3 Toque rapidamente em **Aplicativos**.
- 4 Toque rapidamente no aplicativo do qual deseja limpar todo o cache.
- 5 Toque rapidamente em **Limpar cache**.

! Não é possível limpar o cache de alguns aplicativos.

### Para apagar um aplicativo instalado

- 1 Na Tela Início, toque rapidamente em .
- 2 Localize e toque em **Configurações**.
- 3 Toque rapidamente em **Aplicativos**.
- 4 Selecione o aplicativo que você deseja excluir.
- 5 Toque rapidamente em **Desinstalar**.

! Não é possível apagar alguns aplicativos pré-instalados.

## Permissões

Alguns aplicativos precisam acessar partes de seu telefone para poder funcionar corretamente. Por exemplo, um aplicativo de navegação precisa de permissões para enviar e receber tráfego de dados e acessar seu local. Alguns aplicativos podem usar indevidamente suas permissões roubando ou excluindo dados ou relatando seu local. Instale e conceda permissões apenas para aplicativos confiáveis.

### Para exibir as permissões de um aplicativo

- 1 Na Tela Início, toque rapidamente em .
- 2 Localize e toque em **Configurações**.
- 3 Toque rapidamente em **Aplicativos**.
- 4 Toque no aplicativo desejado.
- 5 Role para baixo para visualizar detalhes relevantes em **Permissões**.

## Instalação de aplicativos que não sejam da Google Play™

A instalação de aplicativos de origem desconhecida ou não confiável pode danificar seu telefone. Por padrão, seu telefone é definido para bloquear essas instalações. No entanto, você pode alterar essa configuração e permitir instalações de fontes desconhecidas.

! Sony não garante o desempenho de nenhum aplicativo de terceiros ou conteúdo transferido por meio de download ou outra interface para seu telefone. Da mesma forma, a Sony não é responsável por nenhum prejuízo ou desempenho reduzido de seu telefone com causas atribuídas à transferência do conteúdo de terceiros. Somente use conteúdo de fontes confiáveis. Caso tenha alguma dúvida ou preocupação, contate o provedor do conteúdo.

### Para permitir a instalação de aplicativos que não sejam da Google Play™

- 1 Em Tela Início, toque em .
- 2 Localize e toque em **Configurações** > **Segurança**.
- 3 Marque a caixa de seleção **Fontes desconhecidas**.
- 4 Toque em **OK**.

# Serviço PlayNow™

Você pode usar o serviço PlayNow™ para fazer download de aplicativos, músicas, jogos, toques e papéis de parede. O serviço PlayNow™ oferece tanto downloads gratuitos como pagos.

- 💡 O serviço PlayNow™ não está disponível em todos os países.

## Antes de baixar conteúdo

Antes de baixar, certifique-se de estar conectado à Internet. Além disso, talvez seja necessário ter espaço suficiente no armazenamento interno para baixar conteúdo.

- ! Quando você baixa conteúdo para o telefone, pode ser cobrado pela quantidade de dados transferidos. Contate sua operadora para obter informações sobre as taxas de transferência de dados em seu país.

## Para iniciar o PlayNow™

- 1 Na Tela Início, toque rapidamente em .
- 2 Localize e toque em .

## Baixando do serviço PlayNow™

Baixe uma variedade de conteúdos do serviço PlayNow™ diretamente para seu telefone. Escolha entre vários aplicativos, jogos, músicas, toques e outros conteúdos. Observe que as opções de pagamento de aplicativos que não sejam gratuitos podem variar de acordo com o país.

## Para baixar um item do PlayNow em seu telefone



- 1 Na Tela Início, toque rapidamente em .
- 2 Localize e toque em **PlayNow™**.
- 3 Localize um item que deseje baixar navegando pelas categorias ou usando a função de pesquisa.
- 4 Toque rapidamente no item para exibir seus detalhes.
- 5 Clique em "Comprar agora!" para iniciar o processo de compra. Após a validação da sua compra, você poderá começar a baixar seu conteúdo.

# Video Unlimited™









Use o serviço do Video Unlimited™ para alugar e comprar vídeos que você pode assistir não apenas em seu telefone, mas também em seu PC, PlayStation® Portátil (PSP®) e PlayStation® 3. Faça sua seleção entre os últimos lançamentos de Hollywood, filmes de ação, comédias, clássicos e diversas outras categorias.

- ! O Video Unlimited™ pode não estar disponível em todos os países ou regiões.

## Para abrir o Video Unlimited™

- 1 Em Tela Início, toque em .
- 2 Localize e toque em .

## Visão geral do menu do Video Unlimited™

	Visualize suas informações de conta
	Pesquise um vídeo
	Visualize o status de download para todos os seus itens
	Visualize e altere configurações para sua conta, compras e downloads
	Adicione o vídeo atual a uma lista de desejos
	Exclua todos os itens em sua lista de desejos
	Exclua o vídeo que você está atualmente assistindo de sua lista de desejos
	Compartilhe informações sobre o vídeo atual por meio de uma rede social, e-mail, Bluetooth ou outro método
	Exibir informações legais

- ! O menu do Video Unlimited™ é dinâmico, o que significa que nem sempre todas as opções estão disponíveis. Por exemplo, a opção de excluir todos os itens em sua lista de desejos somente estará disponível quando você estiver visualizando a lista.

## Para abrir o menu do Video Unlimited™

- Abra **Video Unlimited**, e pressione .

## Criar uma conta do Video Unlimited™

Você precisa criar uma conta do Video Unlimited™ se desejar comprar ou alugar filmes através do serviço Video Unlimited™. Se você já tem uma conta de rede do PlayStation®, poderá usar esta conta.

## Explorando a seleção do Video Unlimited™







Procure vídeos por categoria ou digite texto em busca de um item particular. Você também pode optar por exibir vídeos nos quais esteja interessado.

## Alugando ou comprando um vídeo

Ao alugar um vídeo, você terá um período de tempo determinado para assisti-lo. Esse período varia de mercado para mercado. Você também pode optar por baixar um videoclipe comprado para a maioria dos dispositivos Sony™ conectados à sua conta Video Unlimited™.

## Visão geral das notificações do Video Unlimited™

Ao comprar ou alugar vídeos, as seguintes notificações poderão aparecer:





-  O download do vídeo foi concluído
-  O download falhou. Você precisa verificar se, por exemplo, seu telefone está conectado a uma rede Wi-Fi® e se há espaço livre suficiente no armazenamento interno.
-  O download do vídeo está em andamento
-  O download está em pausa
-  Confirmação de compra bem-sucedida
-  O período de contagem regressiva de aluguel iniciou

## Assistindo a um vídeo do Video Unlimited™

É possível assistir seus vídeos alugados ou comprados na maioria dos dispositivos Sony™ conectados à sua conta Video Unlimited™.

## Visão geral do menu Videoclipe

Quando você assiste a um vídeo do Video Unlimited™, pode abrir um menu e obter as seguintes opções:



-  Apagar o vídeo atual
-  Exibir informações sobre o vídeo atual
-  Alterar o idioma
-  Alterar o idioma das legendas ou remover as legendas

# Music Unlimited™

O Music Unlimited™ é um serviço baseado em assinatura que oferece acesso a milhões de músicas por meio de uma conexão 3G ou Wi-Fi®. Você pode gerenciar e editar sua biblioteca pessoal de músicas na nuvem usando diversos dispositivos, ou sincronizar suas listas de reprodução e músicas usando um PC que execute o sistema operacional Windows®. Vá para [www.sonyentertainmentnetwork.com](http://www.sonyentertainmentnetwork.com) para obter mais informações.

! O Music Unlimited™ pode não estar disponível em todos os países e regiões.

## Para abrir o Music Unlimited™

- 1 Em Tela Início, toque em .
- 2 Localize e toque em .

# Organizando-se



## Agenda

Seu telefone possui uma agenda para gerenciar seu horário. Se você tiver uma conta do Google™, também poderá sincronizar a agenda do telefone com sua agenda na Web. Consulte *Sincronizando dados em seu telefone* na página 72.



### Para definir a exibição da agenda



- 1 Na Tela Início, toque rapidamente em  e, em seguida, localize e toque rapidamente em **Agenda**.
- 2 Toque rapidamente em **Mês**, **Semana** ou **Dia** para selecionar uma opção.

### Para exibir diversas agendas

- 1 Na Tela Início, toque rapidamente em  e, em seguida, localize e toque rapidamente em **Agenda**.
- 2 Pressione  e toque rapidamente em **Minhas agendas**.
- 3 Selecione as agendas que deseja exibir.

### Para criar um evento de agenda



- 1 Na Tela Início, toque rapidamente em  e, então, toque rapidamente em **Agenda**.
- 2 Toque em .
- 3 Insira o nome, hora, local e descrição do evento.
- 4 Se desejar, selecione outra opção em **Repetição**.
- 5 Selecione um lembrete para o evento. Para adicionar um novo lembrete para o evento, toque em .
- 6 Toque em **Salvar**.

-  Quando o momento do compromisso se aproxima, o telefone emite um som breve para lembrá-lo. Além disso, o símbolo  é exibido na barra de status.

### Para exibir um evento da agenda

- 1 Na Tela Início, toque rapidamente em  e, então, toque rapidamente em **Agenda**.
- 2 Toque no evento que deseja exibir.

### Para alterar as configurações da agenda

- 1 Na Tela Início, toque rapidamente em  e, então, toque rapidamente em **Agenda**.
- 2 Pressione  e toque em **Configurações**.
- 3 Toque rapidamente na configuração que deseja alterar e, em seguida, edite conforme desejado.

## Alarme

Use seu telefone como um alarme e selecione qualquer som do telefone como um sinal de alarme. O alarme não tocará se o telefone estiver desligado. Mas tocará quando seu telefone estiver definido para o modo silencioso.

### Para abrir o alarme

- 1 Na Tela Início, toque rapidamente em .
- 2 Localize e toque em **Alarme e relógio**.

### Para configurar um novo alarme



- 1 Na tela inicial, toque rapidamente em .
- 2 Localize e toque em **Alarme e relógio**.
- 3 Toque em **Adicion. alarme**.
- 4 Ajuste a hora navegando para cima e para baixo.
- 5 Se desejar, edite outras configurações de alarme.
- 6 Toque em **Concluído**.

### Para editar um alarme existente



- 1 Na Tela Início, toque rapidamente em .
- 2 Localize e toque em **Alarme e relógio**.
- 3 Toque no alarme que deseja editar.
- 4 Navegue para cima ou para baixo pra ajustar o tempo.
- 5 Se desejar, edite outras configurações de alarme.
- 6 Toque em **Concluído**.

- ! O formato de hora do alarme exibido é o mesmo que o formato que você selecionou para as configurações gerais de hora, como por exemplo, 12 horas ou 24 horas.

### Para desativar um alarme

- 1 Na Tela Início, toque rapidamente em .
- 2 Localize e toque em **Alarme e relógio**.
- 3 Toque rapidamente em  ao lado do alarme que você deseja desativar.

### Para ativar um alarme existente

- 1 Na Tela Início, toque rapidamente em .
- 2 Localize e toque em **Alarme e relógio**.
- 3 Toque rapidamente em  ao lado do alarme que você deseja ativar.

### Para apagar um alarme

- 1 Na Tela Início, toque rapidamente em .
- 2 Localize e toque em **Alarme e relógio**.
- 3 Toque e segure o alarme que você deseja apagar.
- 4 Toque em **Excluir alarme** e em **Sim**.

### Para definir o toque de um alarme

- 1 Na Tela Início, toque rapidamente em .
- 2 Localize e toque em **Alarme e relógio**.
- 3 Toque no alarme que deseja editar.
- 4 Toque rapidamente em **Config. avançada de alarme** e desmarque a caixa de seleção **Configurações de estilo**.
- 5 Toque rapidamente em **Som do alarme** e selecione uma opção.
- 6 Toque em **Concluído**.

### Para definir um alarme recorrente

- 1 Na Tela Início, toque rapidamente em .
- 2 Localize e toque em **Alarme e relógio**.
- 3 Toque no alarme que deseja editar.
- 4 Toque em **Repetir**.
- 5 Marque as caixas de seleção referentes aos dias desejados e, depois, toque rapidamente em **OK**.

### Para definir o título para um alarme

- 1 Na Tela Início, toque rapidamente em .
- 2 Localize e toque em **Alarme e relógio**.
- 3 Toque no alarme que deseja editar.
- 4 Toque rapidamente em **Config. avançada de alarme**, toque rapidamente no campo **Texto do alarme** e digite um nome para o alarme.
- 5 Toque em **Concluído**.

### Para ativar a função de vibração de um alarme

- 1 Na Tela Início, toque rapidamente em .
- 2 Localize e toque em **Alarme e relógio**.
- 3 Toque no alarme que deseja editar.
- 4 Toque rapidamente em **Config. avançada de alarme** e marque a caixa de seleção **Vibrar**.

### Para definir o alarme para tocar quando o telefone estiver em modo Silencioso

- 1 Na Tela Início, toque rapidamente no .
- 2 Localize e toque rapidamente em **Alarme e relógio** e, em seguida, toque rapidamente para selecionar um alarme.
- 3 Toque rapidamente em **Config. avançada de alarme** e marque a caixa de seleção **Modo silencioso**.

### Para adiar um alarme quando ele tocar

- Toque em **Soneca - min**.

### Para desligar um alarme quando ele tocar

- Deslize  para a direita.

# Digitalizando com o aplicativo NeoReader™

Use o telefone como um leitor de código de barras para saber mais sobre itens que você examina. Por exemplo, você vê um casaco em uma propaganda de revista e deseja localizar o revendedor mais próximo para comprá-lo. Se o anúncio contiver um código de barras legível, o aplicativo NeoReader™ usará esse código para acessar o conteúdo da Web para celular, como uma página da Web com mais informações sobre o produto ou um mapa dos revendedores mais próximos. O NeoReader™ oferece suporte à maioria dos tipos de códigos de barra padrão.

## Para iniciar o aplicativo NeoReader™

- 1 Na Tela Início, toque rapidamente em .
- 2 Localize e toque rapidamente em  NeoReader™.

## Para ler código de barras









- 1 Quando o aplicativo NeoReader™ estiver aberto, posicione a câmera do telefone sobre o código de barras até que todo o código de barras esteja visível no visor.
- 2 O telefone lê automaticamente o código de barras e vibra quando o mesmo é reconhecido. Se o código de barras não for reconhecido, toque em  para fazer a leitura manual do código.

## Para inserir um código de barras manualmente

- 1 Quando o aplicativo NeoReader™ estiver aberto, toque em .
- 2 Toque no campo do texto, então digite os números do código de barras.

## Visão geral do menu do aplicativo NeoReader™

As opções de menu a seguir estão disponíveis no aplicativo NeoReader™:

-  Capture o código de barras usando uma resolução de imagem mais alta em casos em que o NeoReader™ não reconhecer o código de barras automaticamente
-  Digite os números do código de barras manualmente. Esta opção pode ser usada se sua câmera tiver dificuldade em ler o código de barras
-  Visualize uma lista dos códigos de barras digitalizados previamente
-  Selecione preferências de como usar o aplicativo NeoReader™
-  Exiba informações sobre o aplicativo NeoReader™
-  Leia mais sobre os diferentes tipos dos códigos de barras e sobre como usar o NeoReader™
-  Selecione suas configurações pessoais, como idioma e país. Essas informações são usadas para personalizar o conteúdo do código de barras
-  Envie uma mensagem de texto para convidar um amigo para baixar o aplicativo NeoReader™

# Sincronizando dados em seu telefone

Você pode sincronizar contatos, emails, eventos da agenda e outras informações com seu telefone a partir de várias contas de email, serviços de sincronização e outros tipos de contas, dependendo dos aplicativos instalados em seu telefone. Sincronizar o telefone com outras fontes de informações é uma maneira fácil e prática de manter-se atualizado.

Você pode:

- acessar seu Gmail™, Google Calendar™, contatos do Google™, marcadores do Google™ Chrome™ e outros serviços do Google que usa.
- acessar seus aplicativos de email, agenda e contatos corporativos.
- acessar contatos do Facebook™, agenda, álbuns e outros serviços que usa.
- sincronizar seu telefone com um servidor de Internet usando SyncML™.



## Sincronizando com o Google™

Sincronize seu telefone com serviços diferentes do Google™ para manter suas informações atualizadas, independentemente do dispositivo onde está usando sua conta do Google™. Por exemplo, pode sincronizar os contatos, o Gmail™, a agenda e os dados do navegador da Web.

### Para configurar uma conta do Google™ no telefone para sincronização automática

- 1 Na Tela Início, toque rapidamente em .
- 2 Toque em **Configurações** > **Contas e sincronização**.
- 3 Certifique-se de que a sincronização esteja ligada para os aplicativos poderem sincronizar os dados automaticamente.
- 4 Toque em **Adicionar conta** > **Google**.
- 5 Siga o assistente de registro para criar uma conta do Google™ ou conecte-se se já possuir uma conta.
- 6 Toque em **Avançar**.
- 7 Toque rapidamente em sua conta recém criada do Google™ e, então, toque rapidamente nos itens que deseja sincronizar.

### Para sincronizar manualmente com sua conta do Google™

- 1 Na Tela Início, toque rapidamente em .
- 2 Toque rapidamente em **Configurações** > **Contas e sincronização**.
- 3 Toque rapidamente na conta do Google™ que você deseja sincronizar.
- 4 Pressione  e toque rapidamente em **Sincronizar agora**.



### Para sincronizar um aplicativo com uma conta Google™

- 1 Na Tela Início, toque rapidamente em .
- 2 Toque em **Configurações** > **Contas e sincronização**.
- 3 Toque rapidamente na conta do Google™ com que deseja sincronizar. Aparece uma lista de aplicativos que pode ser sincronizada com a conta do Google.
- 4 Toque rapidamente no aplicativo que deseja sincronizar com a conta do Google selecionada.

### Para sincronizar os dados do navegador da Web com o Google™ Chrome™

- 1 Na Tela Início, toque rapidamente em .
- 2 Toque em **Configurações** > **Contas e sincronização**.
- 3 Toque rapidamente na conta do Google™ com que deseja sincronizar e, então, toque rapidamente em **Sincronizar navegador**.

### Para remover uma conta do Google™ do telefone

- 1 Na Tela Início, toque rapidamente em .
- 2 Toque rapidamente em **Configurações** > **Contas e sincronização**.
- 3 Toque na conta do Google™ que você deseja remover da lista de contas.
- 4 Pressione  e toque rapidamente em **Remover conta**.
- 5 Toque rapidamente em **Remover conta** mais uma vez para confirmar.

## Sincronizando seu email, agenda e contatos corporativos

Acesse suas mensagens de email, compromissos de agenda e contatos corporativos diretamente do telefone. Exiba-os e gerencie-os com a mesma facilidade de um computador. Após a configuração, você pode localizar informações nos aplicativos **E-mails**, **Agenda** e **Contatos**.

- ! Para acessar a funcionalidade descrita acima, suas informações corporativas precisam estar armazenadas em um servidor Microsoft® Exchange.

### Para configurar email, agenda e contatos corporativos no telefone

- 1 Em Tela Início, toque em .
- 2 Toque em **Configurações** > **Contas e sincronização**.
- 3 Verifique se a sincronização está ativada, para que seus dados sejam sincronizados automaticamente, de acordo com o intervalo de sincronização configurado.
- 4 Toque em **Adicionar conta** > **Corporativa**.
- 5 Digite seu endereço de email corporativo e a senha.
- 6 Toque em **Avançar**. Seu telefone começa a recuperar as informações da sua conta. Em caso de erros, entre em contato com seu administrador da rede corporativa para maiores informações, tais como o nome do domínio e endereço do servidor Exchange.
- 7 Toque em **OK** para permitir que seu servidor corporativo controle seu telefone.
- 8 Selecione quais dados você deseja sincronizar com o telefone, tais como entradas de agenda e contatos.
- 9 Se desejar, ative o administrador de dispositivo a fim de permitir que seu servidor corporativo controle alguns recursos de segurança em seu telefone. Por exemplo, permita que seu servidor corporativo defina regras de senha e estabeleça a criptografia de armazenamento.
- 10 Quando a configuração for concluída, é possível inserir um nome para a conta corporativa, para que ela possa ser facilmente identificada.



### Para editar a configuração de email, agenda e contatos corporativos

- 1 Na Tela Início, toque rapidamente em .
- 2 Toque rapidamente em **Configurações** > **Contas e sincronização** e selecione sua conta corporativa.
- 3 Toque em **Configurações de conta**, e então toque na conta corporativa que você deseja editar.
- 4 Altere as configurações desejadas.

### Para definir um intervalo de sincronização para uma conta corporativa

- 1 Na Tela Início, toque rapidamente em .
- 2 Toque rapidamente em **Configurações** > **Contas e sincronização** e selecione sua conta corporativa.
- 3 Toque em **Configurações de conta**, em seguida toque na conta corporativa para a qual você deseja definir um nível de sincronização.
- 4 Toque rapidamente em **Frequência de verif. Caixa entrada** e selecione uma opção de intervalo.

### Para remover uma conta corporativa do telefone

- 1 Na Tela Início, toque rapidamente em .
- 2 Toque rapidamente em **Configurações** > **Contas e sincronização** e, em seguida, toque rapidamente na sua conta corporativa.
- 3 Pressione  e toque rapidamente em **Remover conta**.
- 4 Toque rapidamente em **Remover conta** mais uma vez para confirmar.

### Sincronizando com o Facebook™



Há duas maneiras de usar o Facebook™ em seu telefone. Pode usar o aplicativo Facebook padrão para acessar sua conta do Facebook on-line, ou pode sincronizar a conta do Facebook com seu telefone e obter acesso direto aos conteúdos do Facebook a partir de vários outros aplicativos. Por exemplo, pode publicar no Facebook a partir do Timescape™ e acessar seus contatos, fotografias e agenda do Facebook a partir de aplicativos relacionados no telefone, como o aplicativo Agenda. Para sincronizar seu telefone com o Facebook, precisa primeiro configurar uma conta de integração do Facebook -- uma solução desenvolvida pela Sony para habilitar a integração fácil.

### Para configurar uma conta de integração do Facebook™ em seu telefone



- 1 Na Tela Início, toque rapidamente em .
- 2 Toque em **Configurações** > **Contas e sincronização**.
- 3 Verifique se a sincronização está ativada de modo que os aplicativos possam sincronizar os dados automaticamente.
- 4 Toque em **Adicionar conta** > **Integração Sony™ com Facebook**.
- 5 Siga as instruções na tela para criar uma conta de integração do Facebook™ ou acesse sua conta caso já possua uma.

-  Você também pode configurar uma conta de integração do Facebook™ em seu telefone, marcando a caixa de seleção **Integração com Facebook** em **Configurações** > **Xperia™** > **Integração Sony™ com Facebook**.

### Para sincronizar manualmente com a conta de integração do Facebook™

- 1 Na Tela Início, toque rapidamente em .
- 2 Toque em **Configurações** > **Contas e sincronização**.
- 3 Toque rapidamente na conta do **Integração Sony™ com Facebook**.
- 4 Pressione  e toque em **Sincronizar agora**.

### Para remover uma conta de integração do Facebook™ de seu telefone

-  Quando remover uma conta de integração do Facebook™ de seu telefone, a conta associada on-line do Facebook não é apagada e pode continuar a acessá-la de um computador.
- 1 Na Tela Início, toque rapidamente em .
  - 2 Toque em **Configurações** > **Contas e sincronização**.
  - 3 Toque rapidamente na conta do **Integração Sony™ com Facebook**.
  - 4 Pressione  e toque em **Remover conta**.
  - 5 Toque rapidamente em **Remover conta** mais uma vez para confirmar.

# NFC

NFC (Near Field Communication) é uma tecnologia sem fio de curto alcance que permite a troca de dados com outros dispositivos, inclusive um endereço de página da web, um arquivo de música, um contato ou um link para um aplicativo no Google Play™. Usando NFC, você também pode digitalizar rótulos especiais que trazem mais informações sobre um produto ou serviço.



Para digitalizar e compartilhar um rótulo, é preciso manter a área de detecção NFC do telefone diretamente sobre o rótulo ou próximo à área de detecção NFC do outro dispositivo. A distância máxima de leitura é de aproximadamente um centímetro, o que ajuda a evitar a comunicação não autorizada.

- ! O NFC pode não estar disponível em todos os países e/ou regiões.

## Para ligar a função NFC

- 1 Na Tela Início, toque rapidamente em .
- 2 Localize e toque rapidamente em **Configurações** > **Mais...**
- 3 Marque a caixa de seleção **NFC**.

## Para ligar a função Android Beam

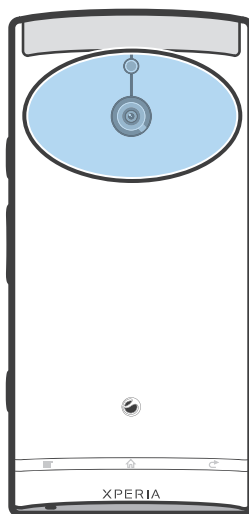

- 1 Na Tela Início, toque rapidamente em .
- 2 Localize e toque rapidamente em **Configurações** > **Mais...** > **Android Beam**.
- 3 Toque rapidamente em  para que  mude para .

## Área de detecção de NFC







- ! A localização da área de detecção de NFC não é a mesma em todos os telefones. Ao compartilhar dados com outro telefone usando NFC, consulte o Manual do usuário do outro telefone para obter mais informações.

### Para compartilhar um contato com outro telefone usando NFC

- 1 Certifique-se de que tanto seu telefone quanto o telefone de destino estejam com a função NFC e a função Android Beam ligadas e que as telas de ambos os telefones estejam ativas.
- 2 Para exibir contatos no telefone, vá para a Tela Início, toque rapidamente no  e, em seguida toque rapidamente no .
- 3 Toque rapidamente no contato que você deseja compartilhar.
- 4 Segure seu telefone e o telefone de destino um contra o outro, de modo que as áreas de detecção NFC de cada telefone se toquem. Quando os telefones se conectarem, eles vibrarão e reproduzirão um breve som. Uma miniatura do contato aparecerá.
- 5 Toque rapidamente na miniatura para iniciar a transferência.
- 6 Quando a transferência estiver concluída, as informações do contato são exibidas na tela do telefone de destino, além de serem salvas no telefone de destino.

### Para compartilhar um arquivo de música com outro telefone usando NFC



- 1 Certifique-se de que tanto seu telefone quanto o telefone de destino estejam com a função NFC e a função Android Beam ligadas e que as telas de ambos os telefones estejam ativas.
- 2 Para abrir o music player, vá para a Tela Início e toque rapidamente no **Mídia** > . Se o  não estiver exibido, toque rapidamente no  e, em seguida, localize e toque rapidamente no .
- 3 Toque rapidamente na guia **MINHAS MÚSICAS** para abrir a biblioteca de músicas.
- 4 Selecione uma categoria de música e procure a faixa que você deseja compartilhar.
- 5 Toque na faixa para reproduzi-la. Em seguida, você pode tocar rapidamente no  para pausar a faixa. A transferência funciona independentemente de a faixa estar em reprodução ou pausada.
- 6 Segure seu telefone e o telefone de destino um contra o outro, de modo que as áreas de detecção NFC de cada telefone se toquem. Quando os telefones se conectarem, eles vibrarão e reproduzirão um breve som. Uma miniatura da faixa aparecerá.
- 7 Toque rapidamente na miniatura para iniciar a transferência.
- 8 Quando a transferência estiver concluída, o arquivo de música é reproduzido imediatamente no telefone de destino. Ao mesmo tempo, o arquivo é salvo no telefone de destino.

! Pode não ser possível copiar, enviar ou transferir itens protegidos por direitos autorais.

### Para compartilhar uma fotografia ou videoclipe com outro telefone usando NFC

- 1 Certifique-se de que tanto seu telefone quanto o telefone de destino estejam com a função NFC e a função Android Beam ligadas e que as telas de ambos os telefones estejam ativas.
- 2 Para exibir fotografias e vídeos no telefone, vá para a Tela Início, toque rapidamente em  e localize e toque rapidamente em **Álbum**.
- 3 Toque rapidamente na fotografia ou videoclipe que você deseja compartilhar.
- 4 Segure seu telefone e o telefone de destino um contra o outro, de modo que as áreas de detecção NFC de cada telefone se toquem. Quando os telefones se conectarem, eles vibrarão e reproduzirão um breve som. Uma miniatura da fotografia ou vídeo aparecerá.
- 5 Toque rapidamente na miniatura para iniciar a transferência.
- 6 Quando a transferência estiver concluída, a fotografia ou videoclipe será exibida na tela do telefone de destino. Ao mesmo tempo, o item é salvo no telefone de destino.

### Para compartilhar um endereço da Web com outro telefone usando NFC

- 1 Certifique-se de que tanto seu telefone quanto o telefone de destino estejam com a função NFC e a função Android Beam ligadas e que as telas de ambos os telefones estejam ativas.
- 2 Na Tela Início, toque rapidamente em .
- 3 Para abrir o navegador da Web, localize e toque rapidamente em .
- 4 Carregue a página da Web que você deseja compartilhar.
- 5 Segure seu telefone e o telefone de destino um contra o outro, de modo que as áreas de detecção NFC de cada telefone se toquem. Quando os telefones se conectarem, eles vibrarão e reproduzirão um breve som. Uma miniatura da página da Web aparecerá.
- 6 Toque rapidamente na miniatura para iniciar a transferência.
- 7 Quando a transferência estiver concluída, a página da Web será exibida na tela do telefone de destino.

### Digitalizando rótulos NFC

Seu telefone pode digitalizar vários tipos de rótulos NFC. Por exemplo, pode digitalizar rótulos incorporados a um pôster, em um outdoor ou em um produto em uma loja do varejo. Você pode receber informações adicionais, como um endereço da Web ou um número de telefone.

### Para digitalizar um rótulo NFC

- 1 Certifique-se de que o telefone esteja com a função NFC ligada e que a tela esteja ativa.
- 2 Coloque o telefone sobre o rótulo, de modo que a área de detecção de NFC fique em contato com ele. O telefone digitaliza o rótulo e exibe o conteúdo coletado. Toque rapidamente no conteúdo do rótulo para abri-lo.
- 3 Para abrir o rótulo, toque rapidamente nele.

# Conectando-se a redes sem fio

Você pode acessar a Internet sem fio no telefone usando a tecnologia Wi-Fi®. Dessa maneira, você pode navegar na Web e acessar taxas de chamadas e de dados mais baratas.

Se sua empresa ou organização tiver uma Rede Virtual Privada (VPN), você poderá conectar-se a essa rede com seu telefone. Você pode usar uma VPN para acessar intranets e outros serviços internos de sua empresa.





## Wi-Fi®

Usando a tecnologia Wi-Fi® é possível acessar a Internet sem fio com o telefone. Para acessar a Internet usando uma conexão Wi-Fi®, primeiro é necessário pesquisar e conectar-se a uma rede Wi-Fi® disponível. A intensidade do sinal da rede Wi-Fi® pode variar, de acordo com a localização do telefone. Uma maior aproximação do ponto de acesso de Wi-Fi® pode aumentar a intensidade do sinal.





### Antes de usar o Wi-Fi®

Para navegar pela Internet usando uma conexão Wi-Fi®, é necessário pesquisar e se conectar a uma rede Wi-Fi® disponível e, em seguida, abrir o navegador de Internet. A intensidade do sinal da rede Wi-Fi® pode variar, de acordo com a localização do telefone. Mover-se para mais próximo do ponto de acesso de Wi-Fi® para aumentar a intensidade do sinal.

#### Para ativar o Wi-Fi®

- 1 Na Tela Início, toque rapidamente em .
  - 2 Localize e toque em **Configurações**.
  - 3 Toque rapidamente em  ao lado de **Wi-Fi**, de modo que  seja alterado para . O telefone examinará as redes Wi-Fi® disponíveis.
- ! Poderá demorar alguns segundos para que o Wi-Fi® seja ativado.

#### Para conectar uma rede Wi-Fi®

- 1 Na Tela Início, toque rapidamente em .
  - 2 Localize e toque em **Configurações**.
  - 3 Verifique se a função Wi-Fi® está ativada. Toque rapidamente em **Wi-Fi**.
  - 4 As redes Wi-Fi® disponíveis são exibidas. As redes disponíveis podem ser abertas ou protegidas. As redes abertas são indicadas por  e as redes protegidas são indicadas por  próxima ao nome da rede Wi-Fi®.
  - 5 Toque rapidamente em uma rede Wi-Fi® para conectar-se a ela. Se estiver tentando se conectar a uma rede Wi-Fi® segura, será solicitado que digite uma senha.  será exibido na barra de status assim que estiver conectado.
- ! O telefone se lembra das redes Wi-Fi® às quais você se conecta. Na próxima vez que você estiver na área de alcance de uma rede Wi-Fi® à qual tiver se conectado previamente, seu telefone se conectará a ela automaticamente.
- 💡 Em alguns locais, as redes Wi-Fi® abertas exigem que você faça login em uma página da Web para poder acessar a rede. Contate o administrador da rede Wi-Fi® relevante para obter mais informações.

#### Para conectar a outra rede Wi-Fi®

- 1 Na Tela Início, toque rapidamente em .
- 2 Localize e toque rapidamente em **Configurações** > **Wi-Fi**. As redes Wi-Fi® detectadas são exibidas.
- 3 Toque em outra rede Wi-Fi® para conectar-se a ela.

### Para examinar redes Wi-Fi® manualmente

- 1 Na Tela Início, toque rapidamente em .
- 2 Localize e toque rapidamente em **Configurações > Wi-Fi**.
- 3 Toque rapidamente em **Verificar**. O telefone procura redes Wi-Fi® e exibe aquelas disponíveis em uma lista.
- 4 Toque rapidamente em uma rede Wi-Fi® na lista para se conectar a ela.

### Para adicionar uma rede Wi-Fi® manualmente

- 1 Na Tela Início, toque rapidamente em .
- 2 Localize e toque rapidamente em **Configurações > Wi-Fi**.
- 3 Toque rapidamente em **Adicionar rede**.
- 4 Digite o **SSID da rede** da rede.
- 5 Toque rapidamente no campo **Segurança** para selecionar um tipo de segurança.
- 6 Se necessário, digite uma senha.
- 7 Toque rapidamente em **Salvar**.

- ! Entre em contato com o administrador de rede Wi-Fi® para obter a senha e o nome do SSID da Rede.



## Configurações avançadas de Wi-Fi®

Antes de adicionar uma rede Wi-Fi® manualmente, é preciso ligar a configuração de Wi-Fi® no telefone.

### Status da rede Wi-Fi®

Quando você está conectado a uma rede Wi-Fi® ou quando há redes desse tipo disponíveis nas proximidades, é possível ver o status dessas redes Wi-Fi®. Também é possível habilitar o telefone para notificá-lo sempre que uma rede Wi-Fi® aberta for detectada.

### Para habilitar notificações de rede Wi-Fi®

- 1 Ligue o Wi-Fi® se ele já não estiver ligado.
- 2 Na Tela Início, toque rapidamente em .
- 3 Localize e toque rapidamente em **Configurações > Wi-Fi**.
- 4 Pressione .
- 5 Toque rapidamente em **Avançado**.
- 6 Marque a caixa de seleção **Notificação de rede**.

### Para visualizar informações detalhadas sobre uma rede Wi-Fi® conectada



- 1 Na Tela Início, toque rapidamente em .
- 2 Localize e toque rapidamente em **Configurações > Wi-Fi**.
- 3 Toque na rede Wi-Fi® à qual você está conectado atualmente. As informações detalhadas de rede serão exibidas.

## Política de hibernação Wi-Fi®

Ao adicionar uma política de hibernação Wi-Fi®, é possível especificar quando alternar Wi-Fi para dados móveis.

- ! Se você não estiver conectado a uma rede Wi-Fi®, o telefone usará a conexão dos dados móveis para acessar a Internet (caso você tenha configurado e habilitado uma conexão de dados móveis em seu telefone).

### Para adicionar uma política de hibernação Wi-Fi®

- 1 Na Tela Início, toque rapidamente em .
- 2 Localize e toque rapidamente em **Configurações > Wi-Fi**.
- 3 Pressione .
- 4 Toque rapidamente em **Avançado**.
- 5 Toque rapidamente em **WiFi ativo no modo de repouso**.
- 6 Selecione uma opção.

## Wi-Fi Direct™

Use Wi-Fi Direct™ para conectar diretamente em outros dispositivos, sem entrar em uma rede doméstica tradicional, de escritório ou de ponto de acesso. Por exemplo, você pode habilitar seu telefone para ser conectado diretamente em um computador para poder acessar conteúdos de seu telefone em um computador. Os dispositivos com que você compartilhar conteúdos precisam ter certificação Wi-Fi Direct™.



### Para ligar Wi-Fi Direct™

- 1 Na Tela Início, toque rapidamente em .
  - 2 Localize e toque rapidamente em **Configurações > Mais...**
  - 3 Marque a caixa de seleção **Wi-Fi Direct**.
- ! Wi-Fi® e Wi-Fi Direct™ não podem ser ligadas ao mesmo tempo. Wi-Fi Direct™ é desligada automaticamente quando você liga Wi-Fi®, e vice-versa.

## Compartilhando a conexão de dados para celular do telefone

Você pode compartilhar a conexão de dados para celular do telefone com um único computador usando um cabo USB. Esse processo é chamado de redirecionamento por USB. Também é possível compartilhar a conexão de dados do telefone com até oito dispositivos de uma vez, transformando o telefone em um ponto de acesso Wi-Fi® portátil.

Quando o telefone estiver compartilhando sua conexão de dados, os seguintes ícones poderão aparecer na barra de status ou no painel Notificação:

-  O redirecionamento por USB está ativo
-  O ponto de acesso Wi-Fi® portátil está ativo
-  Tanto o redirecionamento por USB quanto o ponto de acesso portátil estão ativos

### Para compartilhar a conexão de dados do telefone utilizando um cabo USB

- 1 Desativar todas as conexões de cabo USB de seu telefone.
  - 2 Utilizando o cabo USB que veio com seu telefone, conecte-o a um computador.
  - 3 Na Tela Início, toque rapidamente em .
  - 4 Localize e toque rapidamente em **Configurações > Mais... > Ponto acesso portátil e fixo**.
  - 5 Marque a caixa de seleção **Vínculo USB**. O telefone começa a compartilhar sua conexão de dados de rede móvel com o computador por meio de uma conexão USB. Uma notificação contínua é exibida na barra de status e no Painel de notificação.
  - 6 Desmarque a caixa de seleção **Vínculo USB** ou desconecte o cabo USB para parar de compartilhar sua conexão de dados.
- ! Não é possível compartilhar a memória interna e a conexão de dados do telefone por meio de um cabo USB ao mesmo tempo. Para maiores informações, veja *Conectando o telefone a um computador* na página 130.
- 💡 Talvez você precise preparar o computador para estabelecer uma conexão de rede por meio de um cabo USB. Acesse [android.com/tether](http://android.com/tether) para obter as informações mais atuais.

### Para compartilhar a conexão de dados do telefone como um ponto de acesso Wi-Fi® portátil

- 1 Na Tela Início, toque rapidamente em .
- 2 Localize e toque rapidamente em **Configurações** > **Mais...** > **Ponto acesso portátil e fixo**.
- 3 Toque rapidamente em **Configurar ponto de acesso Wi-Fi**.
- 4 Digite o **SSID da rede** da rede. Toque rapidamente no campo **Segurança** para selecionar um tipo de segurança.
- 5 Se necessário, digite uma senha.
- 6 Toque rapidamente em **Salvar**.
- 7 Marque a caixa de seleção **Ponto de acesso Wi-Fi portátil**. O telefone começa a transmitir seu nome de rede Wi-Fi® (SSID). Agora você pode conectar até oito computadores ou outros dispositivos a essa rede.
- 8 Desmarque a caixa de seleção **Ponto de acesso Wi-Fi portátil** quando quiser parar de compartilhar sua conexão de dados por Wi-Fi®.

### Para renomear ou proteger seu ponto de acesso portátil

- 1 Na Tela Início, toque rapidamente em .
- 2 Localize e toque rapidamente em **Configurações** > **Mais...** > **Ponto acesso portátil e fixo**.
- 3 Toque rapidamente em **Configurar ponto de acesso Wi-Fi**.
- 4 Digite o **SSID da rede** da rede.
- 5 Para selecionar o tipo de segurança, toque no campo **Segurança**.
- 6 Se necessário, digite uma senha.
- 7 Toque rapidamente em **Salvar**.

## Redes virtuais privadas (VPNs)

Use o telefone para conectar-se a redes virtuais privadas (VPNs), o que lhe permite acessar recursos dentro de uma rede local protegida quando estiver fora da rede. Por exemplo, as conexões com redes virtuais privadas normalmente são usadas por empresas de grande porte e instituições educacionais para usuários que precisam acessar intranets e outros serviços internos quando estão fora da rede interna, por exemplo, quando estão em viagem.

As conexões com redes virtuais privadas podem ser configuradas de muitas maneiras, dependendo da rede. Algumas redes podem exigir que você transfira e instale um certificado de segurança no telefone. Consulte *Conectando o telefone a um computador* na página 130 para obter mais informações sobre como transferir conteúdo para o telefone. Para obter informações detalhadas sobre como definir uma conexão com sua rede virtual privada, contate o administrador da rede de sua empresa ou organização.

### Para adicionar uma rede virtual privada

- 1 Na Tela Início, toque rapidamente em .
- 2 Localize e toque rapidamente em **Configurações** > **Mais...** > **VPN**.
- 3 Toque rapidamente em **Adicionar rede VPN**.
- 4 Selecione o tipo de VPN a ser incluída.
- 5 Insira suas configurações de VPN.
- 6 Toque rapidamente em **Salvar**.

### Para se conectar a uma rede virtual privada

- 1 Na Tela Início, toque rapidamente em .
- 2 Localize e toque rapidamente em **Configurações** > **Mais...** > **VPN**.
- 3 Na lista de redes disponíveis, toque rapidamente na VPN à qual deseja se conectar.
- 4 Insira as informações necessárias.
- 5 Toque rapidamente em **Conectar**.



### Para desconectar-se de uma rede virtual privada

- 1 Arraste a barra de status para baixo.
- 2 Toque rapidamente na notificação da conexão VPN para desligá-la.

# Navegador da Web

Use o navegador da Web para exibir e navegar em diferentes páginas da Web, adicioná-las como marcadores e salvar páginas para visualização offline. Você pode abrir até 16 janelas ao mesmo tempo e alternar entre elas com facilidade. Você também pode solicitar a versão de desktop de uma página da web caso não queira visualizar a versão para celular.

## Para abrir o navegador da Web

- 1 Na Tela Início, toque rapidamente em .
- 2 Localize e toque em .

## Navegando na Web

### Barra de pesquisa e endereço

Use a barra de pesquisa e endereço para navegar na web.



- 1 Visualize o progresso do download da página da web atual
- 2 Insira a palavra de pesquisa para procurar uma página da web ou insira um endereço de página da web para carregar a página
- 3 Cancele o download da página da web atual

 Às vezes, a barra de pesquisa e endereço não é exibida após a conclusão do download de uma página. Ela aparecerá novamente se você deslizar para baixo na tela.



### Para ir a uma página da Web

- 1 Toque rapidamente no campo de texto do endereço e pesquisa para ativar o teclado.
- 2 Digite um endereço da Web.
- 3 Toque rapidamente em **Ir**.

### Para procurar uma página da Web

- 1 Toque rapidamente no campo de texto do endereço e pesquisa para ativar o teclado.
- 2 Digite uma palavra para a procura.
- 3 Toque rapidamente em **Ir**.

### Para sair do navegador da Web

- Durante a navegação, pressione .
-  Quando abrir o navegador novamente, mesmo depois de reiniciar o telefone, ele aparecerá exatamente como antes de você ter saído. Por exemplo, o mesmo número de janelas se abrirá.

## Navegando por páginas da Web

### Para selecionar um link

- Para selecionar um link em uma página da Web, toque no link. O link selecionado é destacado e a página da web começa a carregar assim que você tira o dedo.
-  Se você selecionar acidentalmente um link antes de tirar o dedo, você pode arrastar seu dedo para longe do link para desmarcá-lo.

### Para ir à página anterior durante a navegação

- Pressione .

### Para ampliar ou reduzir em uma página da Web

Use um dos métodos a seguir para aplicar mais ou menos zoom a uma página da Web:

- Toque duas vezes para aplicar mais zoom na página da Web ou toque duas vezes para aplicar menos zoom.
- Toque uma área da tela com os dois dedos de uma vez e junte-os, para aplicar menos zoom ou afaste-os, para aplicar mais zoom.



### Para recarregar a página da Web atual

- Pressione  e toque em **Atualizar**.

### Para salvar uma página da web para exibição off-line

- 1 Depois que a página da Web for carregada, pressione .
- 2 Toque em **Salvar para leitura off-line**. Você será direcionado para a guia **Páginas salvas**, onde poderá exibir todas as páginas salvas da Web.

### Para visualizar uma página da web salva anteriormente

- 1 Quando o navegador estiver aberto, deslize a tela para baixo para fazer com que a barra de pesquisa e endereço seja exibida.
- 2 Toque em  ao lado da barra de pesquisa e endereço.
- 3 Toque em , e, em seguida, toque na guia **Páginas salvas**.
- 4 Localize e selecione uma página da web que você deseja visualizar.

### Para carregar a versão em tempo real de um página offline da web

- 1 Quando uma página offline da web for aberta, pressione .
- 2 Toque rapidamente em **Publicar**.

### Para solicitar a versão de desktop de uma página da web



- 1 Enquanto estiver pesquisando a página da web, pressione .
- 2 Toque rapidamente em **Solic.site versão desktop**.

- ! Uma vez que escolher visualizar a versão de desktop de uma página da web em uma janela, todas as outras páginas da web que forem visualizadas na mesma janela posteriormente também exibirão suas versões de desktop. Toque em **Solic.site versão desktop** novamente para alterar a configuração outra vez.

### Para compartilhar um link para a página da web atual

- 1 Durante a navegação, pressione .
- 2 Toque rapidamente em **Compartilhar página**.
- 3 Selecione um método de transferência disponível e siga as instruções na tela.

### Para fechar uma janela do navegador

- 1 Quando o navegador estiver aberto, deslize a tela para baixo para fazer com que a barra de pesquisa e endereço seja exibida.
- 2 Toque em  ao lado da barra de pesquisa e endereço. Uma lista com todas as janelas abertas será exibida.
- 3 Toque em  na janela que deseja fechar, ou toque no lado esquerdo ou direito da tela para fechá-la.



## Gerenciando marcadores

Os marcadores permitem acessar rapidamente suas páginas favoritas e visitadas frequentemente. Dependendo da operadora de rede, alguns marcadores estarão pré-instalados no telefone.



### Para marcar uma página da Web

- 1 Enquanto visualiza a página da Web, pressione .
- 2 Toque rapidamente em **Salvar nos favoritos**.
- 3 Caso queira, edite o marcador.
- 4 Quando concluir, toque rapidamente em **OK**.



### Para abrir um marcador

- 1 Quando o navegador estiver aberto, toque e deslize para baixo na tela para fazer aparecer a barra de pesquisa e de endereços.
- 2 Toque rapidamente em  junto da barra de pesquisa e endereços, e então toque rapidamente em . Os nomes de todas as contas que tenha sincronizado com o Google Chrome™ são exibidos. Os marcadores que salvou diretamente no telefone são listadas na conta **Locais**.
- 3 Para exibir os marcadores de uma conta, toque rapidamente na conta. Todos os marcadores a conta são exibidos.
- 4 Para abrir um marcador, toque rapidamente nele.



### Para editar um marcador

- 1 Quando o navegador estiver aberto, deslize a tela para baixo para fazer com que a barra de pesquisa e endereço seja exibida.
- 2 Toque em  ao lado da barra de pesquisa e endereço, e em seguida toque em .
- 3 Toque e segure um marcador.
- 4 No menu exibido, toque em **Editar favorito**.
- 5 Edite o marcador conforme desejado.
- 6 Quando concluir, toque rapidamente em **OK**.



### Para adicionar uma página marcada da web à sua tela Início

- 1 Quando o navegador estiver aberto, deslize a tela para baixo para fazer com que a barra de pesquisa e endereço seja exibida.
- 2 Toque em  ao lado da barra de pesquisa e endereço, e em seguida toque em .
- 3 Toque e segure um marcador que você queira adicionar à sua Tela Início.
- 4 No menu exibido, toque em **Adicionar atalho ao início**.

### Para apagar um marcador



- 1 Quando o navegador estiver aberto, deslize a tela para baixo para fazer com que a barra de pesquisa e endereço seja exibida.
- 2 Toque em  ao lado da barra de pesquisa e endereço, e em seguida toque em .
- 3 Toque e segure um marcador.
- 4 No menu exibido, toque em **Excluir favorito** para apagar o marcador selecionado.

### Para marcar uma página da Web visitada anteriormente

- 1 Quando o navegador estiver aberto, deslize a tela para baixo para fazer com que a barra de pesquisa e endereço seja exibida.
- 2 Toque em  ao lado da barra de pesquisa e endereço, e em seguida toque em .
- 3 Toque na guia **Histórico**, e em seguida em uma das setas para baixo para exibir uma lista de páginas da web visitadas anteriormente.
- 4 Toque em  ao lado da página da web que você deseja adicionar como marcador.
- 5 Se desejar, edite informações mais detalhadas como o nome e o local do marcador.
- 6 Quando concluir, toque rapidamente em **OK**.

## Gerenciando texto e imagens

### Para localizar texto em uma página da Web

- 1 Enquanto você exibe uma página da Web, pressione .
- 2 Toque rapidamente em **Localizar na página**.
- 3 Digite o texto a ser pesquisado. Os caracteres que correspondem à sua busca ficam realçados na página da web.
- 4 Toque na seta para cima ou para baixo para acessar o item realçado anterior ou o próximo.
- 5 Toque rapidamente em  para fechar a barra de pesquisa.

### Para copiar texto de uma página da web

- 1 Toque e segure na parte do texto que você deseja copiar até que ela seja destacada. Aparecem guias no final de cada seleção. Arraste as guias de maneira adequada para selecionar todo o texto que você deseja copiar.
- 2 Toque em .
- 3 Para colar o texto em uma mensagem de email, mensagem de texto ou multimídia, toque e segure o campo de texto no aplicativo e toque em **Colar** no menu que aparecerá.

- ! Se o texto que você deseja copiar faz parte de um link para outra página, um menu aparecerá e nele será preciso tocar em **Selecionar texto** antes de prosseguir.



### Para salvar uma imagem de uma página da Web

- 1 Na página da Web ativa, toque e segure a imagem desejada até que um menu apareça.
- 2 Toque em **Salvar imagem**.



## Janelas múltiplas

O seu navegador pode executar até 16 janelas diferentes ao mesmo tempo. Por exemplo, você pode fazer login no seu e-mail em uma janela e ler as notícias do dia em outra. É possível mudar facilmente de uma janela para outra. Caso queira navegar na Internet com mais privacidade, é possível utilizar a guia incógnita para abrir uma janela que não salva informações pessoais ou cookies enquanto você está conectado a ela.

### Para abrir uma nova janela do navegador

- 1 Quando o navegador estiver aberto, deslize a tela para baixo para fazer com que a barra de pesquisa e endereço seja exibida.
- 2 Toque em  ao lado da barra de pesquisa e endereço, e em seguida toque em .

### Para abrir uma janela incógnita

- 1 Quando o navegador estiver aberto, deslize a tela para baixo para fazer com que a barra de pesquisa e endereço seja exibida.
- 2 Toque em  ao lado da barra de pesquisa e endereço.
- 3 Pressione  e toque rapidamente em **Nova guia anônima**.

### Para abrir um vínculo em uma nova janela do navegador

- 1 Toque e segure um link até que um menu apareça.
- 2 Toque rapidamente em **Abrir em uma nova guia**.



### Para alternar entre janelas do navegador

- 1 Quando o navegador estiver aberto, deslize a tela para baixo para fazer com que a barra de pesquisa e endereço seja exibida.
- 2 Toque em  ao lado da barra de pesquisa e endereço.
- 3 Mova para cima e para baixo para pesquisar uma lista com todas as janelas abertas.
- 4 Toque na janela para a qual você deseja mudar.

## Baixando da Web

É possível baixar aplicativos e de conteúdo ao navegar na Web usando o navegador da Web do telefone. Normalmente, você precisa tocar no link de download do arquivo desejado para iniciar o download automaticamente.

### Para exibir seus arquivos de download

- 1 Na Tela Início, toque rapidamente em .
- 2 Localize e toque em .

### Para cancelar um download em execução

- 1 Quando seu telefone começar a baixar um arquivo, arraste a barra de status para baixo e toque rapidamente no arquivo que estiver baixando.
- 2 Marque a caixa de seleção ao lado do arquivo cujo download deseja cancelar.
- 3 Toque em .

## Configurações do navegador

É possível alterar as configurações e personalizar a visualização do navegador. Por exemplo, é possível alterar o tamanho do texto exibido para atender às suas necessidades, ou ainda limpar caches, cookies, histórico de navegação e outros dados ligados aos sites visitados.

### Para alterar as configurações do navegador

- 1 Quando o navegador estiver aberto, pressione .
- 2 Toque rapidamente em **Configurações**.

### Para alterar o tamanho do texto nas páginas da web

- 1 Com o navegador aberto, pressione .
- 2 Toque rapidamente em **Configurações** > **Acessibilidade**.
- 3 Ajuste as configurações de tamanho do texto conforme desejado.

### Para limpar a memória cache do seu telefone

- 1 Com o navegador aberto, pressione .
- 2 Toque rapidamente em **Configurações** > **Privacidade e segurança**.
- 3 Toque rapidamente em **Limpar cache** e então em **OK** para confirmar.

### Para limpar os cookies do navegador

- 1 Com o navegador aberto, pressione .
- 2 Toque rapidamente em **Configurações** > **Privacidade e segurança**.
- 3 Toque rapidamente em **Limpar dados de cookie** e a seguir, em **OK** para confirmar.

### Para limpar o histórico de navegação

- 1 Quando o navegador estiver aberto, pressione .
- 2 Toque rapidamente em **Configurações** > **Privacidade e segurança**.
- 3 Toque rapidamente em **Limpar histórico** e, então, toque rapidamente em **OK** para confirmar.

## Ajuste automático de páginas da web

O seu navegador possui uma opção de ajuste automático que facilita a visualização de páginas da web com muitos textos e imagens, tais como páginas de notícias. Quando esta opção é ativada, o seu navegador reajusta automaticamente as imagens e as colunas de texto quando você toca duas vezes na tela logo após utilizar o zoom com seus dedos. Se o ajuste automático estiver desativado, talvez seja necessário rolar a barra lateral para ler uma frase completa.

### Para ajustar automaticamente páginas da web

- 1 Com o navegador aberto, pressione .
- 2 Toque rapidamente em **Configurações** > **Avançado** > **Ajust. automat.**

### Autopreenchimento de texto

O autopreenchimento permite inserir automaticamente dados, como nomes e endereços, em vários formulários da web, para que não seja necessário inserir a mesma informação repetidamente em diversas páginas.

### Para criar textos para preenchimento automático

- 1 Com o navegador aberto, pressione .
- 2 Toque rapidamente em **Configurações** > **Geral**.
- 3 Marque a caixa de seleção **Preenchimento automático de formulário**, caso ainda não esteja marcada.
- 4 Toque em **Preenchimento automático de texto** e em seguida digite o texto que você deseja utilizar para preenchimento automático de formulários da web (por exemplo, seu nome e endereço).
- 5 Quando concluir, toque rapidamente em **Salvar**.

### Configurações de plug-in

Você pode ajustar como um plug-in funciona em uma página da web. Por exemplo, você pode ativar os plug-ins para obter efeitos visuais otimizados ao visualizar uma página da web. Como alternativa, para aumentar a velocidade de pesquisa, você pode configurar seu navegador para só executar plug-ins sob demanda, ou desativá-los completamente.

### Para ativar plug-ins sob demanda

- 1 Com o navegador aberto, pressione .
- 2 Toque em **Configurações** > **Avançado** > **Ativar plug-ins**.
- 3 Toque em **Sob demanda**.

 Talvez seja necessário reiniciar o navegador para que as configurações tenham efeito.

# Ouvindo música com o Walkman™ player



Aproveite ao máximo o seu Walkman™ player. Ouça e organize músicas, audiobooks e podcasts, transferidos de seu computador para o armazenamento interno do telefone ou comprados e baixados de lojas on-line.

Para tornar o conteúdo facilmente disponível no Walkman™ player, você pode usar o aplicativo Media Go™. O Media Go™ ajuda a transferir conteúdo de música entre um computador e um telefone. Para obter mais informações, consulte *Conectando o telefone a um computador* na página 130.

## Protegendo sua audição

Ouvir o Walkman™ player ou outros media players com volume excessivo ou por um período prolongado pode danificar sua audição, mesmo com o volume em um nível moderado. Para alertá-lo com relação a esse risco, um aviso de cuidado com o nível de volume aparece quando o volume está alto demais e depois que o Walkman™ player é usado por mais de 20 horas.

### Para desligar o aviso de cuidado de nível de volume

- Quando  aparecer, toque rapidamente em **OK** para descartar a mensagem de cuidado.
-  Cada vez que você reiniciar o telefone, o volume da mídia será automaticamente definido em um nível moderado.



## Copiando arquivos de mídia no armazenamento interno do telefone

Copie todos os seus conteúdos favoritos de mídia do computador para o telefone, e comece usando todos os recursos de entretenimento do telefone. É fácil transferir músicas, fotografias, vídeos e outros arquivos. Basta conectar seu telefone a um computador com um cabo USB e usar o aplicativo gerenciador de arquivos do computador ou o aplicativo Media Go™ para transferir seus arquivos.

Consulte *Conectando o telefone a um computador* na página 130 para obter mais informações gerais sobre a conexão do telefone a um computador e a transferência de arquivos.

## Usando o Walkman™ player

### Para reproduzir conteúdo de áudio

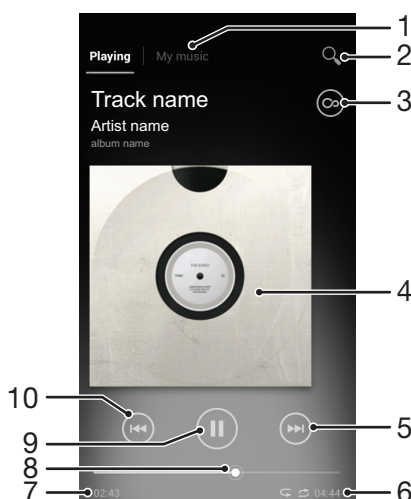

- 1 Na Tela Início, toque rapidamente em  e, em seguida, localize e toque rapidamente em .
- 2 Toque rapidamente em **MINHAS MÚSICAS** para abrir a biblioteca de músicas.
- 3 Selecione uma categoria de música e procure a faixa que você deseja abrir.
- 4 Toque em uma faixa para reproduzi-la.

## Visão geral do Walkman™ player



- 1 Procurar músicas no armazenamento interno de telefone
- 2 Pesquisar todas as faixas salvas no armazenamento interno do telefone
- 3 Toque rapidamente no botão Infinito para localizar informações relacionadas on-line e plug-ins no Google Play™
- 4 Foto do álbum (se disponível)
- 5 Acessar a próxima faixa na fila de reprodução atual, ou avançar
- 6 Tempo total da faixa
- 7 Tempo decorrido da faixa atual
- 8 Indicador de progresso – arraste o indicador ou toque rapidamente ao longo da linha para avançar rapidamente ou retroceder
- 9 Botão Reproduzir/Pausa
- 10 Acessar a faixa anterior na fila de reprodução atual, ou retroceder



### Para mudar as faixas

- Quando uma faixa estiver sendo reproduzida, toque rapidamente em  ou em .
- Quando uma faixa estiver sendo reproduzida, passe o dedo para a esquerda ou para a direita sobre a foto do álbum.

### Para pausar uma faixa

- No Walkman™ player, toque rapidamente em .



### Para avançar e voltar a música

- No leitor Walkman™, toque e segure  ou .
- 💡 Você também pode arrastar o marcador do indicador de progresso para a direita ou a esquerda.



### Para ajustar o volume do áudio

- Quando o Walkman™ player estiver reproduzindo uma faixa, pressione a tecla volume.

### Para melhorar a qualidade do som usando o equalizador

- 1 Quando o Walkman™ player estiver aberto, pressione .
- 2 Toque em **Aprimoramentos de som**.
- 3 Se quiser ajustar o som manualmente, arraste os botões da faixa de sintonia para cima ou para baixo. Se preferir ajustar o som automaticamente, toque rapidamente em  e selecione um estilo.



### Para ligar o Som ambiente

- 1 Quando o Walkman™ player estiver aberto, pressione .
- 2 Toque em **Aprimoramentos de som** (Configurações) >  (Controles sem fio) > **Mais** (Redes de celular) > **Som ambiente no fone** (Operadores de rede).
- 3 Selecione uma configuração.
- 4 Toque em **OK**.



### Para exibir a fila de reprodução atual

- Enquanto uma faixa estiver sendo reproduzida no Walkman™ player, toque rapidamente na foto do álbum e, em seguida, toque rapidamente em .

### Para minimizar o Walkman™ player

- Quando o Walkman™ player estiver em reprodução, pressione  para acessar a tela anterior ou pressione  para acessar a Tela Início. O Walkman™ player continua em reprodução em segundo plano.

### Para retornar ao Walkman™ player quando ele estiver em reprodução em segundo plano

- 1 Enquanto uma faixa estiver sendo reproduzida em segundo plano, arraste a barra de status para baixo para abrir o painel Notificação.
  - 2 Toque rapidamente no título da faixa para abrir o Walkman™ player.
- 💡 Como alternativa, você pode pressionar e segurar  e, em seguida, tocar rapidamente em  para retornar ao Walkman™ player.

### Para apagar uma faixa

- 1 Abra a biblioteca do Walkman™ player e procure a faixa a ser apagada.
  - 2 Toque e segure o título da faixa e, em seguida, toque rapidamente em **Apagar**.
- 💡 Também é possível apagar álbuns desta maneira.

### Para compartilhar uma faixa

- 1 Quando procurar suas faixas na biblioteca do Walkman™ player, toque e segure um título de faixa.
- 2 Toque em **Enviar**.
- 3 Selecione um método de transferência disponível e siga as instruções na tela.

- 💡 Também pode compartilhar álbuns e listas de reprodução usando este método.

- ! Talvez não seja possível reproduzir itens protegidos por direitos autorais. Verifique se você tem os direitos necessários sobre o material que deseja compartilhar.



### Para recomendar uma faixa no Facebook™

- 1 Enquanto a faixa estiver sendo reproduzida no Walkman™ player, toque rapidamente na foto do álbum.
- 2 Toque rapidamente em  para indicar que você a "Curtiu" a faixa no **Facebook™**. Se desejar, adicione comentários no campo de comentários.
- 3 Toque rapidamente em **Compartilhar** para enviar a faixa para o **Facebook™**. Se a faixa for recebida com sucesso, você receberá uma mensagem de confirmação do **Facebook™**.



## Visualizador

O Visualizador adiciona efeitos visuais às faixas de música à medida que são reproduzidas. Os efeitos de cada faixa se baseiam nas características da música. Eles mudam, por exemplo, em resposta a alterações na altura, no ritmo e no nível de frequência da música. Também é possível alterar o tema de fundo.

### Para usar o Visualizador

- 1 No Walkman™ player, pressione .
- 2 Toque rapidamente em **Visualizador** para ativar o Visualizador.
-  Toque rapidamente em  para alternar para o modo de exibição de tela cheia.

### Para alterar o tema do fundo

- 1 No Walkman™ player, pressione .
- 2 Toque em **Visualizador**.
- 3 Pressione  > **Tema** e selecione um tema.

## Descobrimo conteúdo de áudio relacionado

No Walkman™ player, é possível descobrir conteúdo de áudio relacionado ao artista que você está ouvindo. Basta tocar no botão Infinito .

Você também pode pesquisar conteúdo de áudio relacionado a um determinado artista enquanto está navegando no Walkman™ player. O Walkman™ player procura e lista os seguintes tipos de resultado:

- Vídeos de música no YouTube™
- Informações do artista na Wikipédia
- Letras no Google
- Vídeos de karaokê no YouTube™
- Pesquisas de extensão na Web
- Conteúdo do serviço PlayNow™

### Para pesquisar conteúdo relacionado usando o botão Infinito

- Quando uma faixa estiver sendo reproduzida no Walkman™ player, toque rapidamente em .

## Visão geral de Minhas músicas

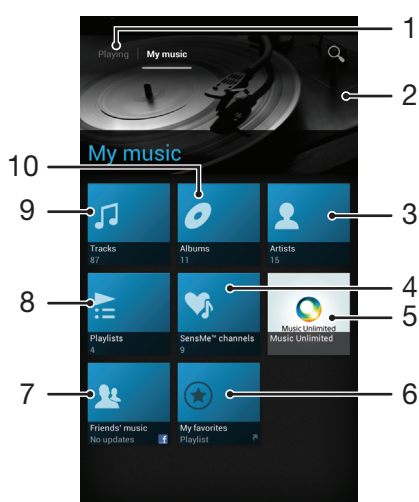





- 1 Voltar para a faixa atual na faixa de música
- 2 Foto do artista em reprodução no momento (se disponível)
- 3 Procurar suas músicas por artista

- 4 Categorizar suas músicas usando os canais SensMe™
- 5 Gerenciar e editar suas músicas usando o Music Unlimited™
- 6 Procurar suas listas de reprodução favoritas
- 7 Reunir links para músicas e conteúdos relacionados a músicas que você e seus amigos tenham compartilhado usando serviços on-line
- 8 Procurar todas as listas de reprodução
- 9 Procurar áudio por faixa
- 10 Procurar por álbum

## Usando Minhas músicas para organizar suas faixas

Toque rapidamente na guia Minhas músicas no Walkman™ player para obter uma visão geral de todas as faixas que salvou no armazenamento interno do telefone. Em Minha música, você pode gerenciar seus álbuns e listas de reprodução, criar atalhos e organizar músicas por humor e ritmo.

### Para adicionar uma faixa de música como um atalho

- 1 No Walkman™ player, toque rapidamente em **MINHAS MÚSICAS**.
- 2 Toque rapidamente em , ,  ou  e procure a faixa que deseja salvar como um atalho.
- 3 Toque e segure o título da faixa.
- 4 Toque em **Adicionar como atalho**. Agora o atalho aparecerá na exibição principal de Minhas músicas.

### Para reorganizar atalhos

- 1 No Walkman™ player, toque rapidamente em **MINHAS MÚSICAS**.
- 2 Toque e segure um atalho até que ele seja ampliado e o telefone vibre. Em seguida, arraste o item para um novo local.

### Para apagar um atalho

- 1 No Walkman™ player, toque rapidamente em **MINHAS MÚSICAS**.
- 2 Toque e segure um atalho até que ele seja ampliado e o telefone vibre. Em seguida, arraste o item para .

! Não é possível apagar as seguintes guias: **Faixas, Álbuns, Artistas, Listas de reprodu., Music Unlimited, Música de amig. e SensMe™ channels.**

### Para atualizar suas músicas com as informações mais recentes

- 1 No Walkman™ player, toque rapidamente em **MINHAS MÚSICAS** e, em seguida, pressione .
- 2 Toque em **Baixar info. de música > Iniciar**. O telefone pesquisa on-line e baixa a foto do álbum mais recente disponível e informações de faixa de sua música.

💡 O aplicativo de canais SensMe™ é ativado quando você baixa informações de músicas.

## Categorizando suas músicas usando SensMe™ channels

O aplicativo de canais SensMe™ ajuda a organizar suas músicas por humor e ritmo. O SensMe™ agrupa todas as suas faixas em várias categorias, ou canais, o que lhe permite selecionar as músicas de acordo com seu humor e com o horário.

### Para habilitar o aplicativo SensMe™ channels

- 1 No Walkman™ player, toque rapidamente em **MINHAS MÚSICAS**.
- 2 Pressione  e toque em **Baixar info. de música**.

! Este aplicativo requer uma conexão de rede celular ou Wi-Fi®.

## Usando o aplicativo de música de Amigos para compartilhar músicas

A aplicativo de música de Amigos reúne links para músicas e conteúdos relacionados a músicas que você e seus amigos tenham compartilhado usando serviços on-line, como Facebook™, YouTube™, Spotify™, last.fm™, izlesene™ e Pandora™. Pode ser preciso conectar-se ao serviço on-line relevante para poder usá-lo.

- ! Alguns serviços on-line podem não estar disponíveis em todos os países e regiões.

### Para gerenciar músicas de seus amigos

- 1 No Walkman™ player, toque rapidamente em **MINHAS MÚSICAS > Música de amig. > Recente.**
- 2 Toque rapidamente em um item para abri-lo e, em seguida, trabalhe com ele como desejar.
- 3 Toque rapidamente em  para indicar que você a "Curtiu" a faixa no **Facebook™**. Se desejar, adicione comentários no campo de comentários.



### Para exibir suas músicas compartilhadas

- 1 No Walkman™ player, toque rapidamente em **MINHAS MÚSICAS > Música de amig. > Meus compart..**
- 2 Navegue até o item que deseja abrir e toque rapidamente nele. Todos os comentários sobre o item, caso haja, serão exibidos.

## Reproduzindo música em ordem aleatória

Você pode reproduzir faixas das listas de reprodução em ordem aleatória. Uma lista de reprodução pode ser, por exemplo, uma lista que você mesmo criou para um álbum.

### Para reproduzir faixas em ordem aleatória

- 1 No Walkman™ player, toque rapidamente em **MINHAS MÚSICAS.**
- 2 Toque em  e navegue até um álbum, ou toque em  e procure uma lista de reprodução.
- 3 Abra o álbum ou a lista de reprodução tocando em seu nome.
- 4 Toque rapidamente em  para ligar o **Modo aleatório.**

### Para desligar o modo aleatório

- 1 Quando as faixas estiverem sendo reproduzidas em ordem aleatória, pressione .
- 2 Toque em **Modo aleatório > Desativar modo aleatório.**

## Listas de reprodução

O Walkman™ player cria Listas de reprodução inteligentes automaticamente na guia de lista de reprodução , localizada na biblioteca do Walkman™ player. Você também pode criar suas próprias listas de reprodução com as músicas salvas no armazenamento interno de seu telefone.

Além disso, pode instalar o aplicativo Media Go™ em um computador e usá-lo para copiar listas de reprodução do computador para o armazenamento interno do telefone. Para obter mais informações, consulte *Conectando o telefone a um computador* na página 130.

### Para criar suas próprias listas de reprodução

- 1 No Walkman™ player, toque rapidamente em **MINHAS MÚSICAS.**
- 2 Para adicionar um artista, álbum ou faixa a uma lista de reprodução, toque e segure o nome do artista ou o título do álbum ou da faixa.
- 3 No menu aberto, toque rapidamente em **Adicionar à lista de reprod. > Criar nova lista de reprod..**
- 4 Digite um nome para a lista de reprodução e toque rapidamente em **OK.**

### Para adicionar faixas a uma lista de reprodução

- 1 Ao navegar pela biblioteca do Walkman™ player, toque e segure o nome do artista, o título do álbum ou a faixa que deseja adicionar.
- 2 Toque em **Adicionar à lista de reprod.**
- 3 Toque rapidamente no nome da lista de reprodução à qual deseja adicionar o artista, álbum ou faixa. O artista, álbum ou faixa é adicionada à lista de reprodução.

### Para reproduzir suas próprias listas de reprodução

- 1 No Walkman™ player, toque rapidamente em **MINHAS MÚSICAS**.
- 2 Toque em .
- 3 Em **Listas de reprod.**, toque rapidamente em uma lista de reprodução.
- 4 Toque em uma faixa para reproduzi-la.

### Para remover uma faixa de uma lista de reprodução

- 1 Em uma lista de reprodução, toque e segure o título da faixa que você deseja apagar.
- 2 Toque rapidamente em **Apagar da lista de reprod.**



### Para apagar uma lista de reprodução

- 1 No Walkman™ player, toque rapidamente em **MINHAS MÚSICAS** e, em seguida, selecione **Listas de reprod.**
  - 2 Toque e segure a lista de reprodução que deseja apagar.
  - 3 Toque em **Apagar**.
  - 4 Toque rapidamente em **Apagar** mais uma vez para confirmar.
- ! Não é possível apagar listas de reprodução padrão.

## Widget do Walkman™ player

O widget do Walkman™ player é um aplicativo em miniatura que oferece acesso direto ao Walkman™ player na Tela Início. Você precisa incluir esse widget na Tela Início, antes de poder usá-lo.

### Para adicionar o widget do Walkman™ player à tela inicial

- 1 Na Tela Início, pressione .
- 2 Toque em .
- 3 Localize e toque em **WALKMAN**.

# Identificando músicas com a tecnologia TrackID



Use o serviço de reconhecimento de música TrackID™ para identificar uma faixa de música que você escuta ao seu redor. Basta gravar uma breve amostra da música para obter, em alguns segundos, informações sobre o artista, o título e o álbum. Você pode comprar faixas identificadas pelo TrackID™ e pode exibir tabelas do TrackID para ver o que os usuários do TrackID ao redor do globo estão pesquisando. Para obter melhores resultados, use a tecnologia TrackID™ em uma área tranquila. Se enfrentar problemas ao usar este aplicativo, consulte *Eu não consigo usar os serviços com base na Internet* na página 151.

- ! O aplicativo e o serviço TrackID™ não contam com suporte em todos os países/regiões, nem em todas as redes e/ou provedores de serviços em todas as áreas.

## Para abrir o aplicativo TrackID™

- 1 Na Tela Início, toque rapidamente no .
  - 2 Localize e toque em **TrackID™**.
- 💡 Você também pode usar o widget do TrackID™ para abrir o aplicativo **TrackID™**.

## Para pesquisar informações da faixa usando o TrackID™

- 1 Quando o aplicativo **TrackID™** estiver aberto, segure o telefone na direção da origem da música.
  - 2 Toque em . Se a faixa for reconhecida pelo serviço TrackID™, os resultados aparecerão na tela.
- 💡 Para retornar à tela inicial do **TrackID™**, pressione .

## Para exibir tabelas do TrackID™

- 1 Quando o aplicativo **TrackID™** estiver aberto, toque rapidamente em **Tabelas**. Na primeira vez que você exibir um gráfico, ele estará definido para sua própria região.
- 2 Para ver gráficos das pesquisas mais populares em outras regiões, toque rapidamente em  > **Regiões**.
- 3 Selecione um país ou região.

## Usando os resultados da tecnologia TrackID™

As informações da faixa aparecem quando o aplicativo TrackID™ reconhece a faixa. Você pode selecionar para comprar a faixa ou compartilhá-la utilizando e-mail ou SMS. Você também pode conseguir mais informações sobre o artista da faixa.

## Para comprar uma faixa usando a tecnologia TrackID™

- 1 Quando o aplicativo **TrackID™** estiver aberto, toque rapidamente no título de uma faixa.
  - 2 Na tela de informações da faixa, toque rapidamente em **Download**.
  - 3 Siga as instruções no telefone para concluir sua compra.
- ! O serviço de compra de faixa pode não ser suportado em todos os países/regiões ou por todas as redes e/ou provedores de serviços em todas as áreas.

## Para compartilhar uma faixa utilizando e-mail ou SMS

- 1 Quando o aplicativo **TrackID™** estiver aberto, toque rapidamente no título de uma faixa.
- 2 Selecione um método de compartilhamento.
- 3 Siga as instruções no telefone para concluir o procedimento.

### Para exibir as informações do artista de uma faixa

- 1 Quando o aplicativo **TrackID™** estiver aberto, toque rapidamente no título de uma faixa.
- 2 Toque em **Info. do artista**.

### Para recomendar uma faixa no Facebook™

- 1 Quando o aplicativo **TrackID™** estiver aberto, toque rapidamente no título de uma faixa.
- 2 Na tela de informações da faixa, aguarde até que a guia  apareça e, em seguida, toque rapidamente nessa guia.
- 3 Faça login no **Facebook** e recomende a faixa.

! O serviço pode não contar com suporte em todos os países/regiões ou de todas as redes e/ou provedores de serviços em todas as áreas.

### Para apagar uma faixa do histórico de faixas



- 1 Quando o aplicativo **TrackID™** estiver aberto, toque rapidamente em **Histórico**.
- 2 Toque no título de uma faixa e em seguida toque em **Apagar**.
- 3 Toque em **Sim**.

# Usando o rádio FM

O rádio FM em seu telefone funciona como qualquer rádio FM. Por exemplo, você pode navegar e ouvir as estações de rádio FM e salvá-las como favoritas. Você precisa conectar um fone de ouvido com fio ao telefone antes de poder usar o rádio. É porque o fone de ouvido funciona como uma antena. Depois do dispositivo ser conectado, então você poderá mudar o som do rádio para o alto-falante do telefone, se quiser.

- 💡 Quando você abre o rádio FM, as estações disponíveis aparecem automaticamente. Se uma estação possui informações RDS, elas aparecem alguns segundos depois que você começa a ouvir.

## Para iniciar o rádio FM

- 1 Conecte um fone de ouvido ao telefone.
  - 2 Em Tela Início, toque no .
  - 3 Localize e toque em **Rádio FM** . As estações disponíveis aparecem enquanto você navega pela faixa de frequências.
- ! Quando você inicia o rádio FM, as estações disponíveis aparecem automaticamente. Se uma estação possui informações RDS, elas aparecem alguns segundos depois que você começa a ouvir.

## Visão geral do rádio FM

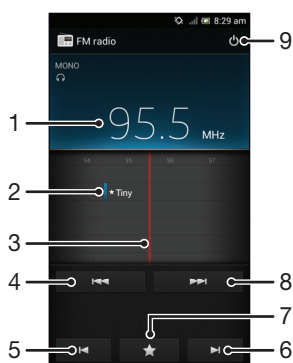

- 1 Frequência sintonizada
- 2 Uma estação salva como favorita
- 3 Dial de sintonia
- 4 Mover-se para baixo pela faixa de sintonia para procurar uma estação
- 5 Mover-se para baixo pela faixa de sintonia até a próxima estação favorita
- 6 Mover-se para cima pela faixa de sintonia até a próxima estação favorita
- 7 Remover ou salvar um canal como favorito
- 8 Mover-se para cima pela faixa de sintonia para procurar uma estação
- 9 Botão ligar/desligar do rádio



## Para mudar de estação de rádio

- Toque e deslize o dedo para a esquerda ou para a direita ao longo da faixa de sintonia.
- Arraste o dial de sintonia para a direita ou para a esquerda.



## Usando os canais de rádio favoritos

Você pode salvar como favoritos os canais de rádio que ouve com mais frequência. Usando os favoritos, você pode retornar rapidamente a um canal de rádio.



### Para salvar um canal como favorito

- 1 Quando o rádio estiver aberto, navegue até o canal que deseja salvar como favorito.
- 2 Toque rapidamente em  e selecione .
- 3 Digite um nome para o canal e, em seguida, pressione **Salvar**.

### Para remover uma estação como favorito

- 1 Quando o rádio estiver aberto, toque em .
- 2 Toque em  ao lado da estação que você deseja remover.
- 3 Toque em **Apagar**.

### Para mover-se entre os canais favoritos

- Quando o rádio estiver aberto, toque em  ou .
- ! Para mover-se entre os favoritos, você precisa primeiro salvar pelo menos dois canais como favoritos.

## Fazendo uma nova pesquisa de canais de rádio

Se você se mudou para um novo local ou a recepção melhorou no local atual, é possível iniciar uma nova varredura de canais de rádio.

- ! Os favoritos que já estão salvos não serão afetados pela nova varredura.



### Para iniciar uma nova pesquisa de estações de rádio

- 1 Quando o rádio estiver aberto, pressione .
- 2 Toque rapidamente em **Buscar canais**. O rádio faz uma varredura de toda a faixa de frequência e todas as estações disponíveis são exibidas.

## Trocando o som do rádio entre os dispositivos

Você pode ouvir o rádio através de um fone de ouvido com fio. Assim que o dispositivo é conectado, você pode trocar o som para o alto-falante do telefone, se desejar.



### Para mudar o som do rádio para o alto-falante do telefone

- 1 Quando o rádio estiver aberto, pressione .
  - 2 Toque em **Exec.r no alto-falante**.
- 💡 Para mudar o som de volta para o fone de ouvido com fio, pressione  e toque em **Rep. no fone de ouvido**.

## Alternando entre os modos de som mono estéreo

Você pode ouvir seu Rádio FM no modo mono ou estéreo. Em algumas situações, alternar para o modo mono pode reduzir o ruído e melhorar a qualidade do som.



### Para alternar entre o modo de som mono e estéreo

- 1 Quando o rádio estiver aberto, pressione .
- 2 Toque em **Habilitar som estéreo**.
- 3 Para voltar a ouvir o rádio no modo mono, pressione  e toque rapidamente em **Forçar som mono**.

## Identificando faixas de rádio usando o TrackID™

Use a tecnologia TrackID™ para identificar faixas de música reproduzidas no rádio FM do telefone.



### Para identificar uma música no rádio FM usando o TrackID™

- 1 Enquanto a música estiver sendo reproduzida no rádio FM do telefone, pressione  e selecione **TrackID™**.
  - 2 Um indicador de progresso aparece enquanto o aplicativo TrackID™ cria uma amostra da música. Se bem-sucedido, um resultado de faixa ou uma lista de faixas possíveis será apresentada.
  - 3 Pressione  para retornar para o rádio FM.
- ! O aplicativo e o serviço TrackID™ não contam com suporte em todos os países/regiões, nem em todas as redes e/ou provedores de serviços em todas as áreas.

### Compartilhando os detalhes de músicas de que você gosta no Facebook™

Quando você ouve música usando o Rádio FM, pode compartilhar detalhes de faixas de que você gosta no **Facebook**. Você precisa ser usuário do **Facebook** e estar conectado no **Facebook**.

### Para compartilhar detalhes de músicas de que você gosta no Facebook™

- 1 Quando o rádio FM estiver reproduzindo uma faixa de música que você deseja compartilhar, localize e toque rapidamente em .
  - 2 Adicione um comentário ao campo de comentários, se desejar.
  - 3 Toque rapidamente em **Compartilhar** para enviar detalhes da faixa para o **Facebook**.
  - 4 Toque rapidamente em **Cancelar** para retornar ao aplicativo **Rádio FM**.
  - 5 Depois que você tiver postado a faixa na sua conta do **Facebook**, uma mensagem de confirmação aparecerá na tela do Rádio FM.
- !  não aparecerá na tela do rádio FM se você não estiver conectado ao **Facebook**.

# Tirando fotografias e gravando vídeos

A câmera de seu telefone está equipada com o sensor altamente sensível Exmor R™, que ajuda a criar fotografias e vídeos nítidos, mesmo em condições de baixa luminosidade. Com a câmera do seu telefone, você pode tirar fotos normais em 2D ou fotografar em 3D nos modos Varredura panorâmica 3D e Varredura c/ vários ângulos. Envie fotos e vídeos para seus amigos como mensagens de multimídia ou faça o upload em um serviço da Web. Seu telefone também possui uma câmera frontal, que é muito útil para autorretratos.

## Visão geral dos controles da câmera

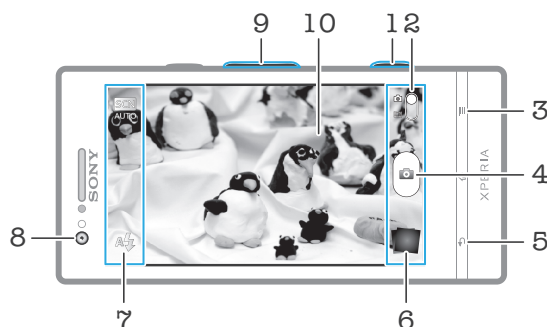

- 1 Tecla da câmera – Ativa a câmera/tira fotografias/grava vídeos
- 2 Alternar entre a câmera digital e de vídeo
- 3 Exibir todas as configurações
- 4 Tirar fotografias ou gravar vídeos
- 5 Voltar um passo ou fechar a câmera
- 6 Exibir fotografias e vídeos
- 7 Ícone de configuração da câmera
- 8 Câmera frontal
- 9 Mais ou menos zoom
- 10 Tela da câmera principal

### Para abrir a câmera

- Quando a tela estiver ativa, pressione e segure a tecla da câmera.



### Para fechar a câmera

- Pressione  na tela principal da câmera.





## Usando a câmera digital

Há três maneiras de tirar fotos com uma câmera digital. Você pode pressionar a tecla da câmera, tocar no botão da câmera na tela ou tocar em um ponto da tela.





### Para tirar uma fotografia usando a tecla da câmera

- 1 Ative a câmera.
- 2 Se a câmera digital não estiver selecionada, arraste  para .
- 3 Pressione a tecla da câmera até a metade, para baixo, a fim de ativar o foco automático.
- 4 Quando os quadros de foco estiverem verdes, pressione a tecla da câmera totalmente.



### Para tirar uma fotografia tocando na tela

- 1 Ative a câmera.
  - 2 Se a câmera digital não estiver selecionada, arraste  para .
  - 3 Para exibir todas as configurações, pressione .
  - 4 Toque rapidamente em **Método de captura** e selecione **Captura por toque**, se já não estiver selecionado.
  - 5 Aponte a câmera na direção do motivo.
  - 6 Para ativar o foco automático, toque e segure em um ponto na tela. Quando o quadro do foco ficar verde, levante o dedo e tire a fotografia.
- ! Tome cuidado para não tocar em , em  ou em outros ícones ao tocar na tela para tirar uma fotografia.

### Para tirar uma fotografia tocando rapidamente no botão da tela

- 1 Ative a câmera.
- 2 Se a câmera digital não estiver selecionada, arraste  para .
- 3 Para exibir todas as configurações, pressione .
- 4 Toque rapidamente em **Método de captura** e selecione **Botão na tela**, se já não estiver selecionado.
- 5 Aponte a câmera na direção do motivo.
- 6 Toque rapidamente no botão da tela . A fotografia é tirada assim que você solta o dedo.

### Para tirar um autorretrato usando a câmera frontal

- 1 Ative a câmera.
- 2 Se a câmera digital não estiver selecionada, arraste  para .
- 3 Toque no ícone na parte superior esquerda da tela e, em seguida, selecione **Câmera frontal**.
- 4 Para exibir todas as configurações, pressione .
- 5 Para tirar a fotografia, pressione a tecla da câmera. A fotografia é tirada assim que você solta o dedo.

### Para usar a função de zoom

- Quando a câmera estiver aberta, pressione a tecla de volume para cima ou para baixo para aplicar mais ou menos zoom.

### Para usar o flash da câmera fixa

- 1 Quando a câmera estiver aberta, pressione .
- 2 Toque em **Flash** e selecione a configuração de flash desejada.
- 3 Tire a fotografia.

### Para exibir suas fotografias e vídeos

- 1 Abra a câmera e toque rapidamente em uma miniatura na parte inferior da tela para abrir uma fotografia ou vídeo.
  - 2 Toque e deslize para a esquerda ou para a direita para exibir suas fotografias ou vídeos. Os vídeos são identificados pelo símbolo .
- 💡 Na etapa 1, você também pode tocar e deslizar as miniaturas da direita para a esquerda e selecionar a que deseja exibir.



### Para apagar uma fotografia

- 1 Abra a fotografia que deseja apagar.
- 2 Toque em .

## Detecção de rosto

Você pode usar a detecção de rosto para focalizar um rosto que não esteja localizado no centro do foco. A câmera detecta até cinco rostos automaticamente, indicados por quadros brancos. Um quadro amarelo exibe qual rosto foi selecionado para o foco. O foco é definido no rosto mais próximo da câmera. Você também pode tocar rapidamente em um dos quadros para selecionar qual rosto deve estar em foco.

### Para ligar a detecção de rosto

- 1 Ative a câmera.
- 2 Se a câmera digital não estiver selecionada, arraste ● para .
- 3 Toque rapidamente no ícone no canto superior esquerdo e, em seguida, selecione **Normal**.
- 4 Para exibir todas as configurações, pressione .
- 5 Toque em **Modo de foco > Detecção de rosto**.



### Para tirar uma fotografia usando a face detection

- 1 Quando a câmera estiver aberta e **Detecção de rosto** estiver ativado, aponte a câmera para o objeto. Até cinco rostos podem ser detectados e cada rosto detectado é delimitado por um quadro.
- 2 Pressione a tecla da câmera até a metade. Um quadro verde mostra qual face é focalizada.
- 3 Para tirar a fotografia, pressione totalmente a tecla da câmera.

### Detecção de sorriso

A detecção de sorriso permite que você capture o rosto assim que ele sorrir. A câmera detecta até cinco rostos e seleciona um deles para a detecção de sorriso e o foco automático. Um quadro verde exibe o rosto selecionado. Quando o rosto selecionado sorrir, a câmera tira uma fotografia automaticamente.

### Para ligar a detecção de sorriso



- 1 Ative a câmera.
- 2 Se a câmera digital não estiver selecionada, arraste ● para .
- 3 Para exibir todas as configurações, pressione .
- 4 Toque rapidamente em **Detecção de sorriso** e selecione um nível de sorriso.

### Para tirar uma fotografia usando a detecção de sorriso





- 1 Quando a câmera estiver aberta e a **Detecção de sorriso** estiver ativada, aponte-a para o seu objeto. Cada rosto detectado é enquadrado no visor (no máximo cinco rostos).
- 2 A câmera seleciona um rosto para focalizar.
- 3 O rosto selecionado é exibido em uma moldura verde e a foto é tirada automaticamente.
- 4 Se nenhum sorriso for detectado, pressione a tecla da câmera para tirar a foto manualmente.

### Adicionando a posição geográfica às suas fotografias

Ligue a marcação geográfica para adicionar a localização geográfica aproximada (marcação geográfica) às fotografias, assim que elas forem tiradas. A localização geográfica é determinada pelo uso de redes sem fio (redes de celular ou Wi-Fi®) ou da tecnologia GPS.



Quando  aparece na tela da câmera, significa que a marcação geográfica está ligada, mas a posição geográfica não foi encontrada. Quando  aparece, a marcação geográfica é ligada e a posição geográfica fica disponível para que sua foto seja marcada. Quando nenhum desses dois símbolos aparece, significa que a marcação geográfica não está ligada.

## Para ligar a marcação de localização



- 1 Ative a câmera.
- 2 Se a câmera digital não estiver selecionada, arraste  para .
- 3 Pressione  e toque em **Geotag > Ligado**.
- 4 Toque em **OK** para concordar com a habilitação de GPS e/ou redes sem fio.
- 5 Marque as opções que deseja compartilhar em **Serviços de localização**.
- 6 Depois de confirmar suas configurações, pressione  para retornar à tela da câmera.
- 7 Se  aparecer na tela da câmera, seu local estará disponível e será possível efetuar a marcação da localização da fotografia. Caso contrário, verifique a conexão de rede GPS ou sem fio.

## Usando as configurações da câmera digital

### Para ajustar as configurações da câmera digital

- 1 Ative a câmera.
- 2 Se a câmera digital não estiver selecionada, arraste  para .
- 3 Toque rapidamente nos ícones de configurações à esquerda da tela.
- 4 Para exibir todas as configurações, pressione .
- 5 Selecione a configuração que deseja ajustar e, em seguida, edite conforme desejado.

### Para personalizar o painel de configurações da câmera fixa

- 1 Quando a câmera estiver aberta, pressione  para exibir todas as configurações.
  - 2 Toque e segure a configuração que você deseja mover e arraste-a para a posição desejada.
-  Se você arrastar a configuração para fora do painel de configurações, a alteração será cancelada.

## Visão geral das configurações da câmera digital



**Normal**



**Câmera frontal**

Selecione a câmera frontal caso queira tirar autorretratos.



**Varrer panorama 3D**

O Varredura panorâmica 3D permite tirar fotos panorâmicas, de ângulo amplo de qualquer cena em 3D. Basta pressionar a tecla da câmera e movimentá-la de forma constante de um lado para o outro.



**Sweep Multi Angle**

No modo Varredura c/ vários ângulos, a câmera captura diversas imagens em ângulos diferentes enquanto você faz a varredura da cena. Essas imagens são salvas juntas em um arquivo MPO (Multiple Picture Object).



**Varrer panorama**

Utilize essa configuração para tirar fotos panorâmicas, de ângulo amplo. Basta pressionar a tecla da câmera e movimentá-la de forma constante de um lado para o outro.

### Modo de foco

A função de foco controla qual parte da fotografia deve ficar nítida. Quando o foco automático contínuo está ligado, a câmera continua ajustando o foco para que a área dentro da moldura de foco branco continue nítida.



**Foco automat. único**

A câmera focaliza automaticamente o objeto selecionado. O foco automático contínuo está ligado. Toque e segure a tela da câmera; a moldura branca de foco fica verde quando o foco é definido. A fotografia é tirada quando você tira o dedo.



**Foco automat. múltiplo**

O foco é automaticamente definido em diversas áreas da imagem. Toque e segure a tela da câmera; a moldura branca de foco fica verde quando o foco é definido. A fotografia é tirada quando você tira o dedo. O foco automático contínuo está desligado.



#### **Detecção de rosto**

A câmera detecta automaticamente até cinco rostos humanos, indicados pelas molduras na tela da câmera. A câmera focaliza automaticamente o rosto mais perto. Você também pode selecionar em qual rosto deseja focar, tocando rapidamente nele na tela. Toque e segure a tela da câmera; a moldura branca de foco fica verde quando o foco é definido. A fotografia é tirada quando você tira o dedo. A detecção de rosto não pode ser usada em todos os tipos de cena. O foco automático contínuo está ligado.



#### **Foco do toque**

Toque em uma área específica na tela da câmera para definir a área de foco. O foco automático contínuo está desligado. Toque e segure a tela da câmera; a moldura branca de foco fica verde quando o foco é definido. A fotografia é tirada quando você tira o dedo.

! Essa configuração está disponível somente no modo de captura **Normal**.

### **Valor de exposição**



Determine a quantidade de luz desejada na foto que irá tirar. Um valor mais alto indica uma quantidade maior de luz.

! Essa configuração está disponível somente no modo de captura **Normal**.

### **Medição**

Essa função determina automaticamente uma exposição bem equilibrada, medindo a quantidade de luz na imagem que você deseja capturar.



#### **Centro**

Ajuste a exposição para o centro da imagem.



#### **Média**

Calcule a exposição com base na quantidade de luz em toda a imagem.



#### **Ponto**

Ajuste a exposição em uma parte muito pequena da imagem que você deseja capturar.

! Essa configuração está disponível somente no modo de captura **Normal**.

### **Equilíb. de branco**

A configuração do equilíbrio de brancos ajusta o equilíbrio das cores conforme as condições de iluminação.



#### **Automático**

Ajuste o equilíbrio das cores automaticamente para as condições de iluminação.



#### **Incandescente**

Ajuste o equilíbrio das cores para as condições de luminosidade quente, como, por exemplo, as lâmpadas.



#### **Fluorescente**

Ajuste o equilíbrio das cores para a iluminação fluorescente.



#### **Luz do dia**

Ajuste o equilíbrio das cores para as condições de iluminação externas.











#### **Nublado**

Ajuste o equilíbrio das cores para um céu nublado.

! Essa configuração está disponível somente no modo de captura **Normal**.

### **Cenas**





Use o recurso Cenas para configurar a câmera rapidamente para situações comuns usando cenas pré-programadas. A câmera determina algumas configurações para você, de acordo com a cena selecionada, garantindo a melhor fotografia possível.

-  **Desligado**  
O recurso Genas está desligado e as fotografias podem ser tiradas manualmente.
-  **Retrato**  
Use para fotografias de retrato. As configurações são otimizadas para fornecer tons de pele um pouco mais suaves.
-  **Paisagem**  
Use para fotografias de paisagem. A câmera focaliza objetos distantes.
-  **Cena noturna**  
Use ao tirar fotografias à noite ou em ambientes mal iluminados (sem o flash). Em função do longo tempo de exposição, a câmera deve ficar imóvel ou ser colocada sobre uma superfície estável.
-  **Retrato noturno**  
Use para fotografias de retratos noturnos ou em ambientes mal iluminados (com ou sem o flash). Em função do longo tempo de exposição, a câmera deve ficar imóvel ou ser colocada sobre uma superfície estável.
-  **Praia e neve**  
Use em ambientes claros para evitar fotografias com exposição insuficiente.
-  **Esportes**  
Use em fotografias de objetos com movimento rápido. O curto tempo de exposição diminui os borrões causados pelo movimento.
-  **Festa**  
Use para fotografias em ambientes internos mal iluminados. Esta cena captura a iluminação de fundo ou a luz de velas em ambientes internos. Em função do longo tempo de exposição, a câmera deve ficar imóvel ou ser colocada sobre uma superfície estável.
-  **Documento**  
Use para fotografias de textos ou desenhos. Dá à fotografia um contraste maior e mais nítido.

! Essa configuração está disponível somente no modo de captura **Normal**.

## ISO



É possível reduzir o desfoque da imagem causado por condições de pouca iluminação ou por objetos em movimento aumentando a sensibilidade ISO.

-  **Automático**  
Ajusta automaticamente a sensibilidade ISO.
-  **100**  
Ajusta a sensibilidade ISO para 100.
-  **200**  
Ajusta a sensibilidade ISO para 200.
-  **400**  
Ajusta a sensibilidade ISO para 400.
-  **800**  
Ajusta a sensibilidade ISO para 800.

! Essa configuração está disponível somente no modo de captura **Normal**.

## Flash

Use o flash para tirar fotografias quando as condições de luminosidade forem insuficientes ou quando houver uma luz de fundo

-  **Automático**  
A câmera determina automaticamente se as condições de luminosidade exigem o uso do flash.
-  **Flash de preenchimento.**  
Use esta configuração quando o fundo for mais iluminado do que o objeto. Isso remove as sombras escuras indesejadas.
-  **Desligado**  
O flash está desligado. Às vezes, a qualidade da fotografia pode ser melhor sem o flash, mesmo que as condições de luminosidade sejam ruins. Para tirar uma boa fotografia sem usar o flash, você precisa de uma mão firme. Use o temporizador automático para evitar fotografias desfocadas.



#### Redução de olhos vermel.

Reduz a cor vermelha dos olhos quando a fotografia é tirada.

### Resolução

Escolha entre vários tamanhos de foto e proporções antes de tirar uma fotografia. Uma fotografia com uma resolução mais alta exige mais memória.



#### 8MP 4:3

Tamanho de imagem de 8 megapixels com uma proporção de 4:3. Adequado para fotografias a serem exibidas em telas não widescreen ou impressas em alta resolução.



#### 6MP 16:9

Tamanho de imagem de 6 megapixels com uma proporção de 16:9. Um formato widescreen de alta resolução. Possui uma resolução mais alta que o HD total. Adequado para fotografias que você deseja exibir em telas widescreen.



#### 2MP 4:3

Tamanho de imagem de 2 megapixels com uma proporção de 4:3. Adequado para fotografias que você deseja exibir em telas não widescreen.



#### 2MP 16:9

Tamanho de imagem de 2 megapixels com uma proporção de 16:9. Adequado para fotografias que você deseja exibir em telas widescreen.

### Disparador automático

Com o temporizador automático é possível tirar fotografias sem segurar o telefone. Use esta função para tirar autorretratos ou fotografias de grupo onde todos aparecerão. Use o disparador automático para evitar tremer a câmera ao tirar fotografias



#### Em (10 s.)

Defina um atraso de 10 segundos, do momento em que toca na tela da câmera até que a fotografia seja tirada.



#### Em (2 s.)

Defina um atraso de 2 segundos, do momento em que toca na tela da câmera até que a fotografia seja tirada.



#### Desligado

A fotografia é tirada assim que você toca na tela da câmera.

### Detecção de sorriso

Utilize a função de detecção de sorriso para determinar o tipo de sorriso ao qual a câmera reagirá, antes de tirar a foto.

### Geotag



Identifique as fotografias com detalhes de onde foram tiradas



#### Ligado

Quando a marcação de localização estiver ligada, a localização geográfica aproximada será adicionada às fotografias quando forem tiradas. Para usar marcação de localização, você precisa ativar os recursos de localização no menu **Configurações**.

Consulte *Usando serviços de localização para encontrar sua posição* na página 134.

Para que marcas de localização sejam adicionadas a uma fotografia, a localização precisa ser determinada antes que a fotografia seja tirada. Sua localização é determinada quando  aparece na tela da câmera. Enquanto o telefone procura sua posição, o ícone  é exibido.



#### Desligado

Quando a marcação de localização está desligada, você não pode exibir a localização onde tirou uma fotografia

### Som da câmera

Escolha ter ou não som ao tirar uma foto.

## Método de captura

Escolha o método utilizado para tirar as fotos.



### Botão na tela

Tire uma foto tocando rapidamente no botão na tela da câmera. A fotografia é tirada assim que você solta o dedo.



### Captura por toque

Identifique uma área de foco específica tocando na tela da câmera com o dedo. A fotografia é tirada assim que você solta o dedo. Isto se aplica apenas quando o modo de foco é definido para foco de toque.



### Somente tecla da câmera

Tire uma foto utilizando apenas a tecla do hardware da câmera. A fotografia é tirada assim que você solta o dedo.

## Início rápido

As configurações de Inicialização rápida permitem ativar a câmera a partir do modo de hibernação pressionando e segurando a tecla da câmera.



### Iniciar e fotografar

Pressionando e segurando a tecla da câmera, a primeira foto é capturada imediatamente depois que a câmera é inicializada do modo de hibernação.



### Somente iniciar

Pressionando e segurando a tecla da câmera, ela é inicializada do modo de hibernação.



### Desligado

Quando o telefone está no modo de hibernação, a câmera não pode ser inicializada, mesmo segurando e pressionando a tecla dela.

## Dicas sobre o uso da câmera

### Regra da terça parte

Não posicione o objeto no centro do quadro. Posicionando-o a um terço das bordas, você obtém um resultado melhor.

### Segure-a firmemente

Evite fotografias borradas, segurando a câmera de maneira firme. Tente firmar a mão, apoiando-a em um objeto sólido.

### Chegue mais perto

Ao aproximar-se o máximo possível do objeto, você pode preencher toda a tela da câmera com ele.

### Pense na variedade

Pense em ângulos diferentes e mova-se na direção do objeto. Tire algumas fotografias verticais. Experimente posições diferentes.

### Use um fundo liso



Um fundo liso ajuda a destacar o objeto.

### Mantenha a lente limpa





Os celulares são usados em todos os tipos de climas e locais e carregados no bolso e em bolsas. Com isso, a lente da câmera fica suja e cheia de impressões digitais. Use um pano macio para limpá-la.

## Usando a câmera de vídeo







### Para gravar um vídeo usando a tecla da câmera

- 1 Ative a câmera.
  - 2 Se a filmadora não estiver selecionada, arraste  para .
  - 3 Para iniciar a gravação de um vídeo, pressione a tecla da câmera.
  - 4 Para parar a gravação, pressione a tecla da câmera novamente.
-  Filme seus vídeos na orientação paisagem para obter os melhores resultados.







### Para gravar um vídeo tocando na tela

- 1 Ative a câmera.
  - 2 Se a filmadora não estiver selecionada, arraste  para .
  - 3 Para exibir todas as configurações, pressione .
  - 4 Toque rapidamente em **Método de captura** > **Captura por toque**, se já não estiver selecionado.
  - 5 Toque rapidamente na câmera para iniciar a gravação.
  - 6 Toque rapidamente na tela da câmera para parar a gravação.
-  Filme seus vídeos na orientação paisagem para obter os melhores resultados.

### Para gravar um videoclipe tocando rapidamente no botão da tela

- 1 Ative a câmera.
  - 2 Se a filmadora não estiver selecionada, arraste  para .
  - 3 Para exibir todas as configurações, pressione .
  - 4 Toque rapidamente em **Método de captura** e selecione **Botão na tela**, se já não estiver selecionado.
  - 5 Aponte a câmera na direção do motivo.
  - 6 Toque rapidamente em  para iniciar a gravação.
  - 7 Toque rapidamente em  para parar a gravação.
-  Filme seus vídeos na orientação paisagem para obter os melhores resultados.

### Para reproduzir os vídeos gravados



- 1 Ative a câmera.
  - 2 Se a filmadora não estiver selecionada, arraste  para .
  - 3 Toque rapidamente nas miniaturas na parte inferior da tela.
  - 4 Toque e deslize para a esquerda ou para a direita para procurar todos os arquivos de fotografias e vídeos. Os vídeos são identificados pelo símbolo .
  - 5 Toque em  para reproduzir um vídeo.
  - 6 Para parar de reproduzir o vídeo, toque rapidamente em  ou em .
-  Você também pode tocar e deslizar as miniaturas da direita para a esquerda para localizar o arquivo que deseja reproduzir.

### Para apagar um vídeo gravado



- 1 Procure o videoclipe que deseja apagar.
- 2 Toque em .

## Usando as configurações da filmadora

### Para ajustar as configurações da filmadora

- 1 Ative a câmera.
- 2 Se a filmadora não estiver selecionada, arraste  para .
- 3 Toque rapidamente nos ícones de configurações à esquerda da tela.
- 4 Para exibir todas as configurações, pressione .
- 5 Selecione a configuração que deseja ajustar e, em seguida, faça suas alterações.

## Para personalizar o painel de configurações da filmadora

- 1 Quando a câmera estiver aberta, pressione  para exibir todas as configurações.
  - 2 Toque e segure a configuração que você deseja mover e arraste-a para a posição desejada.
-  Se você arrastar a configuração para fora do painel de configurações, a alteração será cancelada.

## Visão geral das configurações da filmadora

### Cenas

O recurso Cenas ajuda você a configurar a câmera rapidamente para situações comuns usando cenas pré-programadas. A câmera determina algumas configurações para você ajustar a cena selecionada, garantindo o melhor vídeo possível.



#### Desligado

O recurso Cenas está desligado e você pode criar vídeos manualmente.



#### Retrato

Use para vídeos no formato de retrato. As configurações são otimizadas para fornecer tons de pele um pouco mais suaves.



#### Paisagem

Use para vídeos no formato de paisagem. A câmera focaliza objetos distantes.



#### Modo noturno

Quando ligado, a sensibilidade à luz é aumentada. Use em ambientes mal iluminados. Os vídeos de objetos com movimento rápido podem ficar desfocados. Mantenha a mão firme ou use um suporte. Desligue o modo noturno quando as condições de iluminação forem boas para melhorar a qualidade do vídeo.



#### Praia e neve

Use em ambientes claros para evitar vídeos pouco expostos.



#### Esportes

Use para vídeos de objetos com movimento rápido. O curto tempo de exposição diminui os borrões causados pelo movimento.



#### Festa

Use para vídeos internos em ambientes mal iluminados. Esta cena captura a iluminação de fundo ou a luz de velas em ambientes internos. Os vídeos de objetos com movimento rápido podem ficar desfocados. Mantenha a mão firme ou use um suporte.

### Lanterna

Use a luz para gravar vídeos quando as condições de iluminação forem ruins ou quando houver uma luz de fundo.



#### Ligado



#### Desligado

Às vezes, a qualidade do vídeo pode ser melhor sem uma luz, mesmo se as condições de iluminação forem ruins.

### Medição

Essa função determina automaticamente uma exposição bem equilibrada, medindo a quantidade de luz na imagem que você deseja capturar.



#### Centro

Ajuste a exposição para o centro da imagem.



#### Média

Calcule a exposição com base na quantidade de luz em toda a imagem.



#### Ponto

Ajuste a exposição em uma parte muito pequena da imagem que você deseja capturar.

 Essa configuração está disponível somente no modo de captura **Normal**.

## Método de captura

Escolha o método utilizado para gravar um vídeo.



### Botão na tela

Grave um vídeo utilizando o botão na tela da câmera.



### Captura por toque

Identifique uma área de foco específica tocando na tela da câmera com o dedo.



### Somente tecla da câmera

Grave um vídeo utilizando apenas a tecla da câmera do hardware.

## Modo de foco

A configuração do foco controla qual parte do vídeo deve ficar nítida. Quando o foco automático contínuo está ligado, a câmera continua ajustando o foco para que a área dentro da moldura branca do foco continue nítida.



### Foco automat. único

A câmera focaliza automaticamente o objeto selecionado. O foco automático contínuo está ligado.



### Detecção de rosto

A câmera detecta automaticamente até cinco rostos humanos, indicados por molduras na tela. A câmera focaliza automaticamente o rosto mais perto. Você também pode selecionar em qual rosto deseja focar, tocando rapidamente nele na tela. Ao tocar rapidamente na tela da câmera, uma moldura verde mostra qual face está selecionada e em foco. A detecção de rosto não pode ser usada em todos os tipos de cena. O foco automático contínuo está ligado.

## Tamanho do vídeo

Ajuste o tamanho do vídeo para diferentes formatos.



### Full HD

Formato Full HD (Alta definição) com proporção de 16:9. 1920x1080 pixels.



### HD 720p

Formato HD (Alta definição) com proporção de 16:9. 1280x720 pixels.



### VGA

Formato VGA com proporção de 4:3. 640x480 pixels.



### Mensagem multimídia

Faça vídeos adequados para o envio em mensagens multimídia. O tempo de gravação deste formato de vídeo é limitado para caber em uma mensagem multimídia.

## Disparador automático

Com o temporizador automático, você pode fazer um vídeo sem segurar o telefone. Use para fazer vídeos de grupo, onde todo mundo pode sair no vídeo. Use também o temporizador automático para evitar tremer a câmera ao fazer vídeos.



### Em (10 s.)

Defina um atraso de 10 segundos, do momento em que toca a tela da câmera até o vídeo começar a ser gravado.



### Em (2 s.)

Defina um atraso de 2 segundos, do momento em que toca a tela da câmera até o vídeo começar a ser gravado.



### Desligado

A gravação do vídeo tem início assim que você toca na tela da câmera.

## Valor de exposição



Essa configuração permite determinar a quantidade de luz na imagem capturada. Um valor mais alto indica uma quantidade maior de luz.

## Equilíb. de branco

A configuração do equilíbrio de brancos ajusta o equilíbrio das cores conforme as condições de iluminação.



### Automático

Ajuste o equilíbrio das cores automaticamente para as condições de iluminação.



**Incandescente**

Ajuste o equilíbrio das cores para as condições de luminosidade quente, como, por exemplo, as lâmpadas.



**Fluorescente**

Ajuste o equilíbrio das cores para a iluminação fluorescente.



**Luz do dia**

Ajuste o equilíbrio das cores para as condições de iluminação externas.



**Nublado**

Ajuste o equilíbrio das cores para um céu nublado.

### Estabilizador de imagem

Ao fazer um vídeo, pode ser difícil segurar o telefone com firmeza. O estabilizador ajuda a compensar os pequenos movimentos da mão.



**Ligado**

Você pode fazer um vídeo com o estabilizador ligado.



**Desligado**

Você pode fazer um vídeo com o estabilizador desligado.

### Microfone

Selecione se deseja capturar o som do ambiente ao fazer os vídeos.



**Ligado**



**Desligado**



### Som da câmera

Selecione ligar ou desligar o som do obturador ao fazer um vídeo.



# Câmera 3D

A câmera 3D ajuda a tirar fotografias panorâmicas de grande-angular que capturam mais da cena e adicionam profundidade ao assunto. Fotografias 3D Sweep Panorama podem ser reproduzidas em uma TV com suporte a 3D. No modo Sweep Multi Angle, a câmera captura diversas imagens em ângulos diferentes enquanto você faz a varredura da cena. Essas imagens são salvas juntas em um arquivo MPO (Multiple Photo Object). Quando você inclina a câmera durante a reprodução, o sensor da câmera detecta o movimento e exibe a imagem em uma exibição semelhante a 3D na tela da câmera.

## Para ativar a Câmera 3D

- 1 Na tela Início, toque em  e, em seguida, localize e toque em .
- 2 Toque rapidamente no ícone na parte superior esquerda da tela e, em seguida, selecione o modo de câmera 3D.

## Para tirar uma fotografia no modo 3D Sweep Panorama™



- 1 Na tela Início, toque em  e, em seguida, localize e toque em .
- 2 Toque rapidamente no ícone no canto superior esquerdo da tela e, em seguida, selecione **Varrer panorama 3D**, se já não estiver selecionado.
- 3 Pressione a tecla da câmera até a metade para bloquear o foco.
- 4 Pressione a tecla da câmera até o fim e, em seguida, faça a panorâmica com a câmera da esquerda para a direita em um movimento horizontal uniforme.

## Dicas para tirar fotos em 3D Sweep Panorama™



Observe estas limitações ao tirar fotos em 3D:

- Fotografar em 3D não é apropriado quando o objeto é grande ou não estático; quando o objeto principal está muito próximo à câmera; e quando o objeto tem pouco contraste, como no caso do céu, areia da praia ou grama.
- Imagens em 3D consistem em várias imagens JPEG e arquivos MPO associados. Se um arquivo MPO for excluído da câmera (enquanto ela estiver conectada ao computador), não será mais possível visualizar a imagem JPEG associada.
- Se não for possível panoramizar a câmera ao redor de todo o objeto com o tempo de captura fornecido, uma área cinza será exibida na imagem composta. Caso isso aconteça, movimente a câmera mais rapidamente para gravar a imagem em 3D.
- Em condições de baixa luminosidade, as imagens podem ficar borradas. Para conseguir melhores resultados, capture imagens usando iluminação clara externa.
- Sob iluminação trêmula, como lâmpadas fluorescentes, as imagens em 3D podem não ser bem sucedidas.
- Ao pressionar a tecla da câmera até a metade, você ajusta a trava de Foco automático e de Exposição automática. Se o brilho, o foco e outras condições mudarem consideravelmente entre o momento que você ajustou essas duas travas e o momento que você pressionou a tecla da câmera completamente para capturar a imagem, a captura pode não ser bem sucedida.
- A câmera pode cancelar a captura em 3D nas seguintes situações: se você panoramizar a câmera muito rápido; balançar muito a câmera; panoramizar a câmera no sentido contrário.

## Para tirar uma fotografia no modo Sweep Multi Angle

- 1 Na tela Início, toque em  e, em seguida, localize e toque em .
- 2 Toque rapidamente no ícone no canto superior esquerdo da tela e, em seguida, selecione **Sweep Multi Angle**.
- 3 Pressione a tecla da câmera até a metade para bloquear o foco.
- 4 Pressione a tecla da câmera até o fim e, em seguida, faça a panorâmica com a câmera da esquerda para a direita em um movimento horizontal uniforme.

## Para tirar uma fotografia no modo Sweep Panorama

- 1 Na tela Início, toque em  e, em seguida, localize e toque em .
- 2 Toque rapidamente no ícone no canto superior esquerdo da tela e, em seguida, selecione **Varrer panorama**.
- 3 Toque rapidamente em  e selecione a direção da panorâmica.
- 4 Pressione a tecla da câmera até a metade para bloquear o foco e a exposição.
- 5 Pressione a tecla da câmera até o fim e, em seguida, faça a panorâmica uniformemente com a câmera na direção da seta que se move.

## Dicas para tiras fotografias Panorâmicas de varredura (2D)

Observe estas limitações quanto tirar fotografias Panorâmicas de varredura:

- Se não conseguir fazer a varredura panorâmica de todo o motivo com o telefone no tempo determinado, uma área cinza ocorrerá na imagem composta. Se isso acontecer, mova a câmera mais rapidamente para gravar uma imagem panorâmica completa.
- Visto que várias imagens são combinadas, a parte da união nem sempre é gravada com suavidade.
- Sob condições de baixa luminosidade, as imagens panorâmicas podem ficar borradas ou de baixa qualidade.
- Sob luzes oscilantes, como luzes fluorescentes, o brilho ou a cor da imagem combinada poderão não ficar consistentes.
- O modo Panorâmica de varredura não se adequa às seguintes situações: quando os motivos estão se movendo ou estão perto demais da câmera; quando a imagem pretendida oferece pouco contraste, como fotografias do céu, de praias arenosas ou gramados; e quando as imagens se alterarem constantemente, como ondas ou cachoeiras.
- A câmera pode cancelar a foto nas seguintes situações: você fizer a varredura panorâmica rápido demais; você tremer demais a câmera; você usar a panorâmica com a câmera na direção inversa.

# Exibindo fotografias e vídeos em Álbum

Use o Álbum para exibir fotografias e reproduzir vídeos que você tenha criado com a câmera do telefone, ou para exibir conteúdo semelhante que você tenha baixado ou copiado no armazenamento interno do telefone. Você pode adicionar geomarcações às suas fotografias e vídeos e, em seguida, exibi-los em um mapa-múndi. Em Álbum, você também pode exibir fotografias e vídeos cujo upload tenha feito em um serviço on-line como, por exemplo, um álbum na Web do Picasa™ ou o Facebook™.

Em Álbum, você também pode compartilhar suas fotografias e vídeos favoritos com amigos por meio da tecnologia sem fio Bluetooth™, email, mensagens ou vários serviços on-line. É possível executar tarefas básicas de edição em fotografias e defini-las como papel de parede ou fotografia de contatos. Para obter mais informações, consulte *Conectando o telefone a um computador* na página 130.

## Visão geral da guia Álbum

As seguintes guias estão disponíveis em Álbum:

- **Fotos** – exibir todas as fotografias e vídeos salvos no armazenamento interno do telefone.
- **Mapa** – exibir suas fotografias e vídeos com geomarcação em um mapa-múndi.
- **On-line** – exibir seus álbuns on-line.

## Mobile BRAVIA® Engine

A tecnologia Mobile BRAVIA® Engine da Sony melhora a qualidade de visualização de fotos e vídeos depois de capturados, proporcionando a você imagens mais naturais, limpas e nítidas. O Mobile BRAVIA Engine é ativado por padrão, mas é possível desativá-lo, caso você queira reduzir o consumo da bateria.

### Para desligar o Mobile BRAVIA® Engine

- 1 Na Tela Início, toque rapidamente em .
- 2 Localize e toque rapidamente em **Configurações** > **Display**.
- 3 Desmarque a caixa de seleção **Mobile BRAVIA Engine**, se estiver marcada.

### Para abrir o Álbum

- 1 Na Tela Início, toque rapidamente em .
  - 2 Localize e toque em **Álbum**.
-  Se a orientação da tela não mudar automaticamente quando você vira o telefone de lado, marque a caixa de seleção **Girar automaticamente a tela** em **Configurações** > **Display**.

## Exibindo fotografias e vídeos salvos no telefone



No modo de exibição de grade da guia **Fotos** em Álbum, você pode exibir as miniaturas das fotografias e vídeos. Também pode ir para o modo de exibição de lista de todos os álbuns e localizar conteúdo em cada pasta.

## Visão geral da guia Fotos







- 1 Modo de exibição de grade das fotografias e vídeos.
- 2 Número total de fotografias e vídeos.
- 3 A data e o número de itens no grupo abaixo.
- 4 Toque rapidamente em uma fotografia ou vídeo para exibi-los.
- 5 Navegue para cima e para baixo para exibir o conteúdo.
- 6 Altere para um modo de exibição de lista de todas as pastas que contêm fotos e vídeos salvos no telefone.
- 7 Modo de exibição de lista de todas as pastas que contêm fotos e vídeos salvos no telefone.
- 8 Toque rapidamente para retornar ao modo de exibição de grade na guia **Fotos**.
- 9 O número das pastas que contêm fotos e vídeos.
- 10 Pasta que contêm todas as fotos tiradas com a câmera do telefone.
- 11 Pasta que contém todos os vídeos filmados com a câmera do telefone.
- 12 Todas as outras pastas que contêm fotos e/ou vídeos baixados ou copiados no telefone.

### Para exibir fotografias e vídeos na grade de exibição

- 1 Na Tela Início, toque rapidamente em .
  - 2 Localize e toque em **Álbum**. Todas as fotografias e vídeos são exibidas em uma grade em ordem cronológica. Os vídeos são indicados pelo símbolo .
  - 3 Toque rapidamente em uma fotografia ou vídeo para exibi-los.
  - 4 Toque e deslize para a esquerda para exibir a próxima fotografia ou videoclipe. Toque e deslize para a direita para exibir a fotografia ou o vídeo anterior.
-  Se a orientação da tela não mudar automaticamente quando você vira o telefone de lado, marque a caixa de seleção **Girar automaticamente a tela** em **Configurações > Display**.



### Para exibir fotografias e vídeos na exibição de lista

- 1 Na Tela Início, toque rapidamente em .
  - 2 Localize e toque rapidamente em **Álbum** > **Fotos**.
  - 3 Toque em . As pastas que contêm fotografias e vídeos criados com a câmera do telefone são exibidas na parte superior. Todas as outras pastas que contêm fotos e vídeos salvos no telefone são exibidas em uma lista em ordem alfabética.
  - 4 Toque rapidamente na pasta que deseja abrir. O conteúdo da pasta aparece em uma grade em ordem cronológica. Os vídeos são indicados pelo símbolo .
  - 5 Toque rapidamente em uma fotografia ou vídeo para exibi-los.
  - 6 Toque e deslize para a esquerda para exibir a próxima fotografia ou videoclipe. Toque e deslize para a direita para exibir a fotografia ou o vídeo anterior.
-  Se a orientação da tela não mudar automaticamente quando você vira o telefone de lado, marque a caixa de seleção **Girar automaticamente a tela** em **Configurações** > **Display**.

### Para alterar o tamanho das miniaturas em Álbum

- Quando estiver exibindo miniaturas de fotografias e vídeos em Álbum, separe dois dedos para aplicar mais zoom ou belisque com dois dedos para aplicar menos zoom.

### Para trabalhar com lotes de fotografias ou vídeos em Álbum

- 1 Enquanto estiver exibindo miniaturas de fotografias e vídeos em Álbum, pressione  e toque rapidamente em **Selecionar itens** para ativar o modo de seleção.
  - 2 Toque rapidamente no item com o qual deseja trabalhar. Itens selecionados são indicados por um quadro azul.
  - 3 Use as ferramentas na caixa de ferramentas localizada na parte superior da tela para trabalhar com os itens selecionados.
-  Para ativar o modo de seleção, você também pode tocar e segurar em um item até que seu quadro fique azul. Em seguida, pode tocar rapidamente em outros itens para selecioná-los.

## Trabalhando com fotografias em Álbum

É possível editar fotografias em Álbum. Por exemplo, você pode cortar fotografias, associá-las a contatos ou usá-las como papel de parede.

### Para aplicar o zoom em uma fotografia

- Quando estiver exibindo uma fotografia, toque rapidamente duas vezes na tela para aplicar mais zoom. Toque rapidamente duas vezes mais uma vez para aplicar menos zoom.
- Quando estiver exibindo uma fotografia, separe dois dedos para aplicar mais zoom ou belisque com dois dedos para aplicar menos zoom.

### Para assistir a uma apresentação de suas fotografias

- 1 Enquanto estiver exibindo uma fotografia, pressione  e toque rapidamente em **Apresentação de slides** para iniciar a reprodução de todas as fotografias em um álbum.
- 2 Toque em uma fotografia para encerrar a apresentação.

### Para girar uma fotografia

- 1 Ao exibir uma foto, pressione .
- 2 Selecione **Girar para a esquerda** (Adicionar contatos) ou **Girar para a direita** (Substituir contatos). A fotografia é salva com a nova orientação.

### Para cortar uma fotografia

- 1 Ao exibir uma fotografia, pressione  e, em seguida, toque rapidamente em **Recortar**.
- 2 Para ajustar o quadro do corte, toque e segure a margem do quadro. Quando os quadrados nas bordas desaparecerem arraste para dentro e para fora para redimensionar o quadro.
- 3 Para redimensionar todos os lados do quadro de corte ao mesmo tempo, toque e segure um dos quatro cantos para fazer com que os quadrados nas bordas desapareçam e, em seguida, arraste o canto de acordo.
- 4 Para mover o quadro de corte para outra área da fotografia, toque e segure dentro do quadro e depois arraste até a posição desejada.
- 5 Para salvar uma cópia da fotografia recortada, toque rapidamente em **Recortar**. A versão original sem recorte permanece no armazenamento interno do telefone.

### Para usar uma fotografia como imagem do contato

- 1 Ao exibir uma fotografia, pressione  e, em seguida, toque rapidamente em **Usar como > Foto do contato**.
- 2 Selecione o contato a ser associado à fotografia.
- 3 Corte a fotografia, se necessário.
- 4 Toque em **Recortar**.

### Para usar uma fotografia como papel de parede

- 1 Ao exibir uma fotografia, pressione  e, em seguida, toque rapidamente em **Usar como > Papel de parede**.
- 2 Corte a fotografia, se necessário.
- 3 Toque em **Recortar**.

### Para editar uma fotografia

- Ao exibir uma fotografia, pressione  e, em seguida, toque rapidamente em **Editar foto**.

### Para compartilhar uma fotografia

- 1 Quando estive exibindo uma fotografia, toque rapidamente na tela para exibir as barras de ferramentas e, em seguida, toque rapidamente em .
- 2 No menu aberto, toque rapidamente no aplicativo que você deseja usar para compartilhar a fotografia e, em seguida, siga as etapas para enviá-la.

### Para adicionar uma geomarcação a uma fotografia

- 1 Quando estive exibindo uma fotografia, toque rapidamente na tela para exibir as barras de ferramentas e, em seguida, toque rapidamente em  para abrir a tela do mapa.
- 2 Localize e toque rapidamente na localização desejada para colocar a fotografia no mapa.
- 3 Para ajustar a localização da fotografia, toque rapidamente na localização no mapa aonde deseja mover a fotografia.
- 4 Ao terminar, toque rapidamente em **OK** para salvar a geomarcação e retornar ao visualizador de fotografias.

- 💡 Quando uma foto é geomarcada,  aparece juntamente com as informações de localização. Você pode tocar rapidamente nesse ícone para exibir a fotografia em um mapa.

### Para apagar uma fotografia

- 1 Quando estive exibindo uma fotografia, toque rapidamente na tela para exibir as barras de ferramentas e, em seguida, toque rapidamente em .
- 2 Toque em **OK**.

## Trabalhando com vídeos em Álbum

Use o Álbum para assistir a vídeos que você tenha filmado com a câmera, baixado ou copiado no armazenamento interno do telefone. Você também pode compartilhar seus vídeos com amigos ou fazer seu upload no YouTube™.

### Para reproduzir um vídeo

- 1 Abra a guia **Fotos** em Álbum.
- 2 Usando o modo de exibição de grade ou de lista, localize o vídeo que você deseja abrir.
- 3 Toque no vídeo para reproduzi-lo.
- 4 Se os controles de reprodução não forem exibidos, toque rapidamente na tela para exibi-los. Para ocultar os controles, toque rapidamente na tela mais uma vez.

### Para pausar um vídeo

- 1 Quando um vídeo estiver em reprodução, toque na tela para exibir os controles.
- 2 Toque em .

### Para avançar rapidamente e voltar um vídeo

- 1 Quando um vídeo estiver em reprodução, toque na tela para exibir os controles.
- 2 Arraste o marcador da barra de progresso para a esquerda para retroceder ou para a direita para avançar.

### Para ajustar o volume de um vídeo

- Pressione a tecla de volume.

### Para compartilhar um vídeo

- 1 Quando um vídeo estiver sendo reproduzido, pressione  e, em seguida, toque rapidamente em **Compartilhar**.
- 2 No menu aberto, toque rapidamente no aplicativo que você deseja usar para compartilhar o vídeo selecionado e, em seguida, siga as etapas relevantes para enviá-lo.

! Pode não ser possível copiar, enviar ou transferir itens protegidos por direitos autorais. Além disso, alguns itens podem não ser enviados se seu tamanho for grande demais.

### Para apagar um vídeo

- 1 Em Álbum, localize o vídeo que você deseja apagar.
- 2 Toque e segure o vídeo para ativar o modo de seleção. O quadro da miniatura do vídeo fica azul quando selecionado.
- 3 Toque em  e em **OK**.

## Exibindo suas fotografias em um mapa

Se você tiver habilitado a detecção de localização ao tirar fotografias, posteriormente poderá usar as informações reunidas. Por exemplo, você pode exibir suas fotografias em um mapa e mostrar aos amigos e à família onde estava quando tirou a fotografia. Adicionar informações de localização também é conhecido como marcação geográfica. Quando você habilita a detecção de localização, pode optar por usar satélites GPS ou redes sem fio, ou ambos, para encontrar sua posição.

Para obter mais informações, consulte *Usando serviços de localização para encontrar sua posição* na página 134.

## Visão geral da guia Mapa

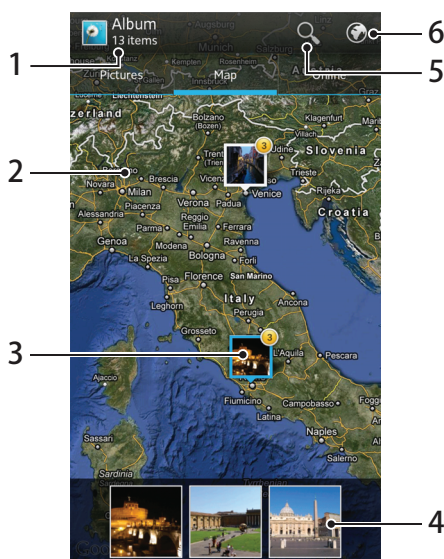

- 1 O número de fotografias e vídeos com geomarcação.
- 2 Toque rapidamente duas vezes para aplicar mais ou menos zoom. Arraste para exibir diferentes partes do mapa.
- 3 Um grupo de fotografias e/ou vídeos com a mesma localização na geomarcação.
- 4 Miniaturas do grupo de fotografias e/ou vídeos selecionado. Toque rapidamente em um item para exibi-lo em tela cheia.
- 5 Pesquise uma localização no mapa.
- 6 Comutar para exibição do globo.

### Para habilitar a detecção de localização

- 1 Na Tela Início, toque rapidamente em
- 2 Localize e toque rapidamente em **Configurações** > **Serviços de localização**.
- 3 Marque as caixas de seleção **Satélites GPS** e/ou **Serviço de localiz. do Google**.

### Para exibir fotografias geomarcadas em um mapa em Álbum

- 1 Na Tela Início, toque rapidamente em
- 2 Localize e toque rapidamente em **Álbum** > **Mapa**.
- 3 Toque rapidamente em uma fotografia para exibi-la em tela cheia.
- 4 Se várias fotografias tiverem sido tiradas no mesmo local, somente uma delas aparecerá no mapa. O número total de fotografias aparece no canto superior direito como, por exemplo, . Para exibir essas fotografias, toque rapidamente na fotografia da capa e toque rapidamente em uma das miniaturas na parte inferior da tela.

- Ao exibir uma fotografia geomarcada no visualizador de fotografias, você pode tocar na tela para exibir as barras de ferramentas e, em seguida, tocar rapidamente em para exibir a fotografia no mapa.

### Para adicionar uma geomarcação ao exibir o mapa em Álbum

- 1 Ao exibir o mapa em Álbum, pressione e, em seguida, toque rapidamente em **Adicionar geotag**.
- 2 Localize e toque rapidamente na fotografia à qual deseja adicionar a geomarcação.
- 3 Toque rapidamente na localização desejada no mapa para definir a geomarcação e, em seguida, toque rapidamente em **OK**.

### Para editar a geomarcação de uma fotografia em Álbum

- 1 Ao exibir uma fotografia no mapa em Álbum, toque e segure a fotografia até que sua moldura fique azul.
  - 2 Arraste a fotografia para o novo local.
- 💡 Você também pode tocar rapidamente no local desejado no mapa em vez de arrastar.

### Para alterar o modo de exibição de mapa em Álbum

- Ao exibir o mapa em Álbum, pressione  e, em seguida, selecione **Exibição clássica** ou **Exibição de satélite**.

## Exibindo seus álbuns on-line

Em Álbum, você pode exibir as fotografias e vídeos que cujo upload tenha feito de serviços on-line, como Picasa™ e Facebook™. Exiba os comentários de seus amigos e adicione seus próprios comentários. Você também pode recomendar ou "Curtir" uma fotografia ao exibir seus álbuns no Facebook™.

### Visão geral da guia On-line

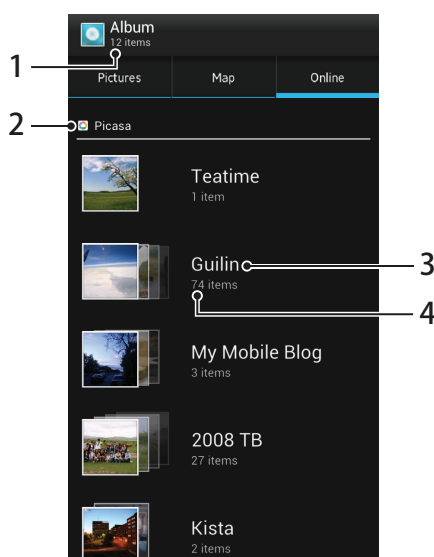

1 Número de álbuns on-line disponíveis.

2 Serviço on-line ativo.

3 Nome de um álbum on-line.

4 Número de itens no álbum on-line.

### Para exibir fotografias a partir de serviços on-line em Álbum

- 1 Certifique-se de estar conectado ao serviço on-line relevante como, por exemplo, Facebook™.
- 2 Na Tela Início, toque rapidamente em .
- 3 Localize e toque rapidamente em **Álbum > On-line**. Todos os álbuns on-line disponíveis são exibidos.
- 4 Toque rapidamente em qualquer álbum para exibir seu conteúdo e, em seguida, toque rapidamente em uma fotografia no álbum.
- 5 No visualizador de fotos, toque e deslize para a esquerda para exibir a próxima fotografia ou vídeo. Toque e deslize para a direita para exibir a fotografia ou o vídeo anterior.

### Para exibir e adicionar comentários ao conteúdo de um álbum on-line

- 1 Ao exibir uma fotografia de um álbum on-line, toque rapidamente na tela para exibir as barras de ferramentas e, em seguida, toque rapidamente em  para exibir os comentários.
- 2 Para exibir mais comentários, navegue para baixo na tela.
- 3 Para adicionar seus comentários, digite-os na parte inferior da tela e, em seguida toque rapidamente em **Publicar**.

### Para recomendar uma fotografia ou vídeo no Facebook™



- Enquanto estiver exibindo uma fotografia ou vídeo de um de seus álbuns no Facebook™, toque rapidamente na tela para exibir as barras de ferramentas e, em seguida, toque rapidamente em  para mostrar que o "Curtiu" no Facebook™.

# Reproduzindo vídeos em Filmes



Use o aplicativo Filmes para reproduzir filmes que você tenha copiado ou baixado no telefone. Filmes também ajuda a obter cartazes de filmes, resumo da trama, informações de gênero e detalhes do diretor de cada filme. Você pode compartilhar seus filmes favoritos com amigos, por exemplo via tecnologia sem fio Bluetooth™ ou via serviços on-line. Também pode reproduzir seus filmes em outros dispositivos conectados à mesma rede.

- ! Os vídeos filmados com a câmera do telefone são exibidos em Álbum, e não em Filmes. Para obter mais informações, consulte *Exibindo fotografias e vídeos em Álbum* na página 115.

## Para reproduzir vídeos em Filmes

- 1 Na Tela Início, toque rapidamente em .
- 2 Localize e toque em **Filmes**. Todos os filmes são exibidos em uma grade.
- 3 Toque rapidamente no filme que deseja selecionar e, em seguida, toque em  para reproduzi-lo.
- 4 Para exibir ou ocultar os controles, toque rapidamente na tela.
- 5 Para pausar o filme, toque rapidamente em .
- 6 Para retroceder o filme, arraste o marcador da barra de progresso para a esquerda. Para avançar o filme, arraste o marcador da barra de progresso para a direita.





## Para reproduzir um filme em tela cheia

- 1 Quando um filme estiver em reprodução, toque rapidamente na tela para exibir os controles.
  - 2 Toque em .
- 💡 Para reproduzir o filme em seu tamanho original, toque rapidamente em .

## Para compartilhar um filme

- 1 Quando um filme estiver sendo reproduzido, pressione  e, em seguida, toque rapidamente em **Compartilhar**.
- 2 No menu aberto, toque rapidamente no aplicativo que você deseja usar para compartilhar o vídeo selecionado e, em seguida, siga as etapas relevantes para enviá-lo.

## Para obter informações sobre filmes manualmente

- 1 Na Tela Início, toque rapidamente em .
- 2 Localize e toque em **Filmes**. Todos os filmes são exibidos em uma grade.
- 3 Pressione  e certifique-se de que a caixa de seleção **Modo online** esteja marcada e que o telefone tenha uma conexão de dados.
- 4 Toque e segure o filme cujas informações deseja obter e, em seguida, toque rapidamente em **Buscar informações** na lista que aparecer.
- 5 No campo de pesquisa, digite palavras-chave do filme e toque rapidamente em . Todas as correspondências são exibidas em uma lista.
- 6 Toque rapidamente no resultado desejado e, em seguida, toque rapidamente em **Concluído**. O download da informações tem início.
- 7 Quando o download for concluído, toque rapidamente no filme para exibir suas informações. Se as informações não estiverem corretas, toque rapidamente em  e pesquise novamente.

- ! A tarifa da transmissão de dados pode se aplicar.

## Para apagar as informações de um filme

- 1 Na Tela Início, toque rapidamente em .
- 2 Localize e toque em **Filmes**. Todos os filmes são exibidos em uma grade.
- 3 Toque e segure o filme desejado e, em seguida, toque rapidamente em **Limpar informações** na lista que aparece.

# Compartilhando conteúdo com dispositivos DLNA Certified™

Você pode exibir ou reproduzir conteúdo de mídia salvo no telefone em outros dispositivos como, por exemplo, uma TV, um PlayStation®3, um computador ou um tablet. Esses dispositivos precisam ser DLNA Certified™ pela Digital Living Network Alliance e devem estar conectados à mesma rede Wi-Fi® que o telefone para que o conteúdo possa ser compartilhado. Também pode exibir ou reproduzir conteúdo de outros dispositivos DLNA Certified™ no telefone.

Depois que você configurar o compartilhamento de conteúdo entre os dispositivos, poderá, por exemplo, imprimir arquivos do telefone em uma impressora, ouvir no telefone arquivos de música armazenados em seu computador doméstico ou exibir fotografias tiradas com a câmera do telefone em uma TV com tela grande.

## Reproduzindo arquivos de dispositivos DLNA Certified™ em seu telefone

Quando você reproduz arquivos de outro dispositivo DLNA Certified™ em seu telefone, esse outro dispositivo atua como um servidor. Em outras palavras, ele compartilha conteúdo por uma rede. O dispositivo servidor precisa estar com sua função de compartilhamento de conteúdo habilitada e precisa estar conectado à mesma rede Wi-Fi que o telefone. Todos os dispositivos servidores conectados à rede Wi-Fi serão exibidos na **Lista de servidores** do telefone.



### Para reproduzir um arquivo de mídia compartilhado em seu telefone

- 1 Certifique-se de que os dispositivos com os quais você deseja compartilhar os arquivos estejam conectados à mesma rede Wi-Fi® de seu telefone.
- 2 Em Tela Início, toque em  e, em seguida, localize e toque em **Dispositivos conectados**.
- 3 Selecione um dispositivo conectado em **Lista de servidores**.
- 4 Navegue nas pastas do dispositivo conectado e selecione o arquivo de mídia que você deseja abrir. O arquivo começa a ser reproduzido automaticamente.



## Preparando-se para reproduzir conteúdo do telefone em dispositivos DLNA Certified™

Para poder exibir ou reproduzir arquivos de mídia do telefone em outros dispositivos DLNA Certified™, você precisa configurar o compartilhamento de arquivos no telefone. Os dispositivos com os quais você compartilha conteúdo são chamados dispositivos cliente. Por exemplo, uma TV, computador ou tablet podem atuar como dispositivos cliente. O telefone funciona como um servidor de mídia quando disponibiliza conteúdo a dispositivos cliente. Quando você configura o compartilhamento de arquivos no telefone, também precisa conceder permissão de acesso aos dispositivos cliente. Depois disso feito, esses dispositivos aparecerão como dispositivos registrados. Dispositivos que estiverem aguardando uma permissão de acesso são listados como dispositivos pendentes.



## Para configurar o compartilhamento de arquivos com outros dispositivos DLNA Certified™

- 1 Conecte o telefone a uma rede Wi-Fi®.
  - 2 Na Tela Início, toque rapidamente em  e, em seguida, localize e toque rapidamente em **Dispositivos conectados**.
  - 3 Pressione  e toque em **Servidor de mídia**.
  - 4 Toque rapidamente em **Alterar nome do servidor** e edite o nome do telefone, se desejado. Posteriormente, este nome aparecerá em outros dispositivos cliente conectados à rede Wi-Fi para identificar o telefone.
  - 5 Para ligar a função **Compartilhar conteúdo**, arraste o controle deslizante.  aparece na barra de status. Agora o telefone pode funcionar como um servidor de mídia.
  - 6 Conecte o computador ou outros dispositivos à mesma rede Wi-Fi® do telefone.
  - 7 Uma notificação aparece na barra de status do telefone. Abra a notificação e defina as permissões de acesso relevantes para os outros dispositivos.
- ! As instruções descritas acima podem diferir, dependendo dos dispositivos cliente usados. Consulte o Manual do usuário do dispositivo cliente para obter mais informações. Se não for possível conectar o dispositivo, verifique se a rede Wi-Fi está funcionando.
- 💡 Se você fechar o modo de exibição **Dispositivos conectados**, a função de servidor de mídia continuará em execução em segundo plano.



## Para parar de compartilhar arquivos com outros dispositivos DLNA Certified™

- 1 Na Tela Início, toque rapidamente em  e, em seguida, localize e toque rapidamente em **Dispositivos conectados**.
- 2 Pressione  e toque em **Servidor de mídia**.
- 3 Arraste o controle deslizante para desligar a função **Compartilhar conteúdo**.



## Para definir as permissões de acesso de um dispositivo pendente

- 1 Na Tela Início, toque rapidamente em  e, em seguida, localize e toque rapidamente em **Dispositivos conectados**.
- 2 Pressione  e toque em **Servidor de mídia**.
- 3 Selecione um dispositivo na lista de **Dispositivos pendentes**.
- 4 Selecione um nível de permissão de acesso.



## Para alterar o nome de um dispositivo registrado

- 1 Na Tela Início, toque rapidamente em  e, em seguida, localize e toque rapidamente em **Dispositivos conectados**.
- 2 Pressione  e toque em **Servidor de mídia**.
- 3 Selecione um dispositivo na lista **Dispositivos registrados** e, em seguida, selecione **Alterar nome**.
- 4 Digite um novo nome para o dispositivo.

## Para alterar o nível de acesso de um dispositivo registrado





- 1 Na Tela Início, toque rapidamente em  e, em seguida, localize e toque rapidamente em **Dispositivos conectados**.
- 2 Pressione  e toque em **Servidor de mídia**.
- 3 Selecione um dispositivo na lista de **Dispositivos registrados**.
- 4 Toque rapidamente em **Alterar nível de acesso** e selecione uma opção.

## Para obter ajuda sobre como compartilhar conteúdo com outro dispositivo DLNA Certified™



- 1 Na Tela Início, toque rapidamente em  e, em seguida, localize e toque rapidamente em **Dispositivos conectados**.
- 2 Toque em .

## Reproduzindo conteúdo do telefone em outros dispositivos DLNA Certified™

### Para exibir fotografias ou vídeos do telefone em outro dispositivo

- 1 Certifique-se de ter configurado corretamente o compartilhamento de arquivos com outros dispositivos DLNA Certified™ e que todos os dispositivos relevantes estejam conectados à mesma rede Wi-Fi®.
  - 2 Na Tela Início, toque rapidamente em .
  - 3 Localize e toque em **Álbum**.
  - 4 Toque e segure em qualquer fotografia ou vídeo até uma barra de ferramentas aparecer.
  - 5 Toque rapidamente no item ou itens que deseja exibir e, em seguida, toque rapidamente em  > .
  - 6 Selecione um dispositivo. Os arquivos selecionados começam a ser reproduzidos em ordem cronológica no dispositivo selecionado.
-  Você também pode compartilhar um vídeo do aplicativo Filmes no telefone tocando rapidamente no vídeo e, em seguida, tocando rapidamente em .

### Para reproduzir uma faixa de música na partir do telefone em outro dispositivo

- 1 Certifique-se de ter configurado corretamente o compartilhamento de arquivos com outros dispositivos DLNA Certified™ e que todos os dispositivos relevantes estejam conectados à mesma rede Wi-Fi®.
- 2 Na Tela Início, toque rapidamente em  e, em seguida, localize e toque rapidamente em .
- 3 Toque rapidamente em **MINHAS MÚSICAS** para abrir a biblioteca de músicas.
- 4 Selecione uma categoria de música e procure a faixa que você deseja compartilhar. Em seguida, toque rapidamente na faixa.
- 5 Toque em  e em **Reproduzir no dispositivo**.
- 6 Selecione um dispositivo. A faixa é reproduzida automaticamente no dispositivo selecionado.

# Tecnologia sem fio Bluetooth™



Use a função Bluetooth™ para enviar arquivos para outros dispositivos compatíveis com Bluetooth™ ou para se conectar com acessórios viva-voz. Ligue a função de Bluetooth™ em seu telefone e crie conexões sem fio com outros dispositivos compatíveis com Bluetooth™, como computadores, acessórios viva-voz e telefones. As conexões por Bluetooth™ funcionam melhor em um intervalo de 10 metros (33 pés), sem nenhum objeto sólido. Em alguns casos, você precisa parear manualmente o telefone com outros dispositivos Bluetooth™. Lembre-se de definir o telefone como visível, caso deseje que ele seja detectado por outros dispositivos Bluetooth™.

- ! A interoperabilidade e a compatibilidade entre dispositivos Bluetooth™ pode variar.

## Para ligar a função de Bluetooth™ e tornar seu telefone visível

- 1 Na Tela Início, toque rapidamente em .
- 2 Localize e toque em **Configurações**.
- 3 Toque rapidamente no interruptor de ligar-desligar junto de **Bluetooth** para ligar a função de Bluetooth™.
- 4 Toque em **Bluetooth**. Seu telefone e uma lista dos dispositivos Bluetooth™ disponíveis aparecem.
- 5 Toque rapidamente no nome de seu telefone para torná-lo visível para outros dispositivos Bluetooth™.

## Para ajustar o tempo de visibilidade de seu telefone para outros dispositivos Bluetooth™

- 1 Na Tela Início, toque rapidamente em .
- 2 Localize e toque rapidamente em **Configurações** > **Bluetooth**.
- 3 Pressione  e selecione **Tempo limite de visibilidade**.
- 4 Selecione uma opção.

## Atribuindo um nome ao telefone

Você pode atribuir um nome ao seu telefone. Este nome é mostrado a outros dispositivos depois de você ter ativado a função Bluetooth™ e seu telefone estar definido para visível.

### Para dar um nome a seu telefone

- 1 Verifique se a função Bluetooth™ está ligada.
- 2 Na Tela Início, toque rapidamente em .
- 3 Localize e toque rapidamente em **Configurações** > **Bluetooth**.
- 4 Pressione  e selecione **Renomear telefone**.
- 5 Digite um nome para seu telefone.
- 6 Toque rapidamente em **Renomear**.

## Emparelhando com outro dispositivo Bluetooth™

Quando o telefone é emparelhado com outro dispositivo, você pode, por exemplo, conectá-lo a um viva-voz Bluetooth™ ou a um viva-voz veicular Bluetooth™ e usar esses dispositivos para fazer e receber chamadas.

Quando tiver sido emparelhado com um dispositivo Bluetooth™, o telefone lembrará esse emparelhamento. Ao emparelhar o telefone com um dispositivo Bluetooth™, pode ser necessário digitar uma senha de acesso. O telefone tentará automaticamente a senha de acesso 0000. Se essa senha de acesso não funcionar, consulte a documentação do dispositivo Bluetooth™ para obter a senha de acesso. Não é necessário digitar novamente a senha de acesso na próxima vez que você se conectar ao dispositivo Bluetooth™ emparelhado.

Alguns dispositivos Bluetooth™, por exemplo, a maioria dos fones Bluetooth™, exigem que você emparelhe e conecte-se a outro dispositivo.

É possível emparelhar o telefone com vários dispositivos Bluetooth™, mas é possível conectar-se apenas com um perfil Bluetooth™ ao mesmo tempo.

### Para parear seu telefone com outro dispositivo Bluetooth™

- 1 Verifique se o dispositivo com o qual deseja parear seu telefone possui a função Bluetooth™ ativada e se ele está visível a outros dispositivos com Bluetooth™.
- 2 Na Tela Início, toque rapidamente em .
- 3 Localize e toque rapidamente em **Configurações > Bluetooth**. Todos os dispositivos com Bluetooth™ disponíveis são exibidos em uma lista.
- 4 Toque no dispositivo Bluetooth™ que deseja parear com seu telefone.
- 5 Digite uma senha de acesso, se necessário. O telefone e o dispositivo Bluetooth™ estão agora pareados.

### Para conectar o telefone a outro dispositivo Bluetooth™

- 1 Se estiver conectando-se a um dispositivo Bluetooth que exija que o telefone seja primeiro pareado antes de se conectar, siga as etapas relevantes para parear seu telefone com o dispositivo.
- 2 Na Tela Início, toque rapidamente em .
- 3 Localize e toque rapidamente em **Configurações > Bluetooth**.
- 4 Toque no dispositivo Bluetooth™ ao qual deseja conectar o telefone.

### Para desparear um dispositivo Bluetooth™

- 1 Na Tela Início, toque rapidamente em .
- 2 Localize e toque rapidamente em **Configurações > Bluetooth**.
- 3 Em **Dispositivos pareados**, toque em  ao lado do nome do dispositivo que você deseja desparear.
- 4 Toque rapidamente em **Cancelar pareamento**.

## Enviando e recebendo itens usando a tecnologia Bluetooth™

Compartilhe itens com outros dispositivos compatíveis com Bluetooth™, como telefones ou computadores. Você pode enviar e receber vários tipos de itens usando a função Bluetooth™, como:

- Fotografias e vídeos
- Músicas e outros arquivos de áudio
- Contatos
- Páginas da web



### Para enviar itens utilizando o Bluetooth™

- 1 **Dispositivo receptor:** Verifique se o dispositivo com Bluetooth™ para o qual você deseja enviar o item está com o Bluetooth™ ligado e visível para outros dispositivos com Bluetooth™.
- 2 No dispositivo remetente, abra o aplicativo que contém o item que você deseja enviar e navegue até ele.
- 3 Dependendo do aplicativo e do item que você deseja enviar, você poderá precisar, por exemplo, tocar e segurar o item, abri-lo ou pressionar . Pode haver outras maneiras de enviar um item.
- 4 Selecione um item do menu enviar ou compartilhar.
- 5 No menu exibido, selecione **Bluetooth**.
- 6 Ligue o Bluetooth™ caso seja solicitado.
- 7 Toque no nome do dispositivo receptor.
- 8 **Dispositivo receptor:** Caso seja solicitado, aceite a conexão.
- 9 Se solicitado, digite a mesma senha de acesso em ambos os dispositivos ou confirme a senha de acesso sugerida.
- 10 **Dispositivo receptor:** Aceite o item enviado.

### Para receber itens usando Bluetooth™

- 1 Certifique-se de que a função Bluetooth™ esteja ligada e visível para outros dispositivos Bluetooth™.
- 2 O dispositivo que envia agora começa a enviar dados para o telefone.
- 3 Se solicitado, digite a mesma senha de acesso nos dois dispositivos ou confirme a senha de acesso sugerida.
- 4 Quando você é notificado de um arquivo chegando em seu telefone, arraste a barra de status para baixo e toque rapidamente na notificação para aceitar a transferência do arquivo.
- 5 Toque rapidamente em **Aceitar** para iniciar a transferência do arquivo.
- 6 Para visualizar a progressão da transferência, arraste a barra de status para baixo.
- 7 Para abrir um item recebido, arraste a barra de status para baixo e toque rapidamente na notificação relevante.

### Para visualizar os arquivos recebidos utilizando o Bluetooth™

- 1 Na Tela Início, toque rapidamente em .
- 2 Localize e toque rapidamente em **Configurações > Bluetooth**.
- 3 Pressione  e selecione **Mostrar arquivos recebidos**.

# Conectando o telefone a um computador

Conecte o telefone a um computador e comece a transferir fotos, músicas e outros tipos de arquivos. As maneiras mais fáceis de conectar são usar um cabo USB ou a tecnologia sem fio Bluetooth.

Quando você conecta seu telefone ao computador usando um cabo USB, é solicitado a instalar o aplicativo PC Companion no computador. O PC Companion ajuda você a acessar aplicativos adicionais no computador para transferir e organizar arquivos de mídia, atualizar o telefone, sincronizar o conteúdo do telefone e muito mais.

- ! Talvez não seja possível transferir alguns materiais protegidos por direitos autorais entre o telefone e o computador.

## Transferindo e gerenciando conteúdo usando um cabo USB

Use uma conexão por cabo USB entre um computador e seu telefone para facilitar a transferência e o gerenciamento de seus arquivos. Depois que os dois dispositivos estiverem conectados, você poderá arrastar e soltar conteúdo entre eles usando o gerenciador de arquivos do computador. Se você estiver transferindo música, vídeo, fotos ou outros arquivos de mídia para o telefone, é melhor usar o aplicativo Media Go™ no computador. O Media Go™ converte arquivos de mídia para que você possa usá-los no telefone.

### Para transferir conteúdo entre um telefone e o computador usando um cabo USB

- 1 Usando um cabo USB, conecte o telefone a um computador. **Armaz. interno conectado** aparece na barra de status.
- 2 **Computador:** abra o Microsoft® Windows® Explorer a partir da área de trabalho e aguarde até que o armazenamento interno do telefone apareça como um disco externo no Microsoft® Windows® Explorer.
- 3 **Computador:** arraste e solte os arquivos desejado entre o telefone e o computador.

## Transferindo arquivos usando o modo de transferência de mídia em uma rede Wi-Fi®

Você pode transferir arquivos entre seu telefone e outros dispositivos compatíveis com MTP, como um computador, usando uma conexão Wi-Fi®. Antes de se conectar, é necessário, primeiro, colocar em pares os dois dispositivos. Se você estiver transferindo música, vídeo, fotografias ou outros arquivos de mídia entre o seu telefone e um computador, é melhor usar o aplicativo Media Go™ no computador. O Media Go™ converte arquivos de mídia para que você possa usá-los no telefone.

- 💡 Para poder usar esse recurso, você precisa de um dispositivo habilitado para Wi-Fi® que suporte transferência de mídia, como, por exemplo, um computador com o Microsoft® Windows Vista® ou Windows® 7.

### Para parear seu telefone com um computador, sem fio, usando o modo de transferência de mídia

- 1 Certifique-se de que o modo de transferência de mídia esteja habilitado em seu telefone. Esse modo é normalmente habilitado por padrão.
  - 2 Conecte o telefone ao computador usando um cabo USB.
  - 3 **Computador:** Depois que o nome do telefone aparecer na tela, clique em *Configuração de rede* e siga as instruções para parear o computador.
  - 4 Ao concluir o pareamento, desconecte o cabo USB de ambos os dispositivos.
- ! As instruções acima funcionam somente se o Windows® 7 estiver instalado em seu computador e se ele estiver conectado a um Ponto de acesso Wi-Fi® por meio de um cabo de rede.

### Para se conectar a dispositivos em pares sem fio em modo de transferência de mídia

- 1 Certifique-se de que o modo de transferência de mídia esteja habilitado em seu telefone. Esse modo é normalmente habilitado por padrão.
  - 2 Na Tela Início, toque rapidamente em .
  - 3 Localize e toque rapidamente em **Configurações > Xperia™ > Conectividade**.
  - 4 Toque no dispositivo em pares que deseja conectar em **Dispositivos confiáveis**.
  - 5 Toque em **Conectar**.
- ! Certifique-se de que a função Wi-Fi® de seu telefone esteja ligada.

### Para desconectar dispositivos em pares sem fio no modo de transferência de mídia

- 1 Na Tela Início, toque rapidamente em .
- 2 Localize e toque rapidamente em **Configurações > Xperia™ > Conectividade**.
- 3 Toque no dispositivo em pares que deseja desconectar em **Dispositivos confiáveis**.
- 4 Toque em **Desconectar**.

### Para remover um pareamento com outro dispositivo

- 1 Na Tela Início, toque rapidamente em .
- 2 Localize e toque rapidamente em **Configurações > Xperia™ > Conectividade**.
- 3 Toque no dispositivo em pares que deseja remover.
- 4 Toque em **Esquecer**.

## PC Companion

PC Companion é um aplicativo de computador que dá acesso a recursos e serviços adicionais que ajudam a transferir música, vídeo e imagens para e a partir de seu telefone. Você também pode usar o PC Companion para atualizar o telefone e obter a versão de software mais recente disponível. Os arquivos de instalação do PC Companion são salvos em seu telefone e a instalação é inicializada a partir do telefone quando você o conecta a um computador via cabo USB.

É necessário um computador conectado à Internet com dos seguintes sistemas operacionais para usar o aplicativo PC Companion:

- Microsoft® Windows® 7
- Microsoft® Windows Vista®
- Microsoft® Windows® XP (Service Pack 3 ou superior)

### Para iniciar o PC Companion

- 1 Verifique se o PC Companion está instalado em seu PC.
- 2 Abra o aplicativo do PC Companion no PC e, em seguida, clique em **Iniciar** para abrir um dos recursos que você deseja utilizar.

## Media Go™

O aplicativo de computador Media Go™ ajuda a transferir e gerenciar conteúdo de mídia em seu telefone e no computador. Você pode instalar e acessar o Media Go™ a partir do aplicativo PC Companion. Consulte *PC Companion* na página 131 para obter mais informações.

Você precisa de um desses sistemas operacionais para usar o aplicativo Media Go™:

- Microsoft® Windows® 7
- Microsoft® Windows Vista®
- Microsoft® Windows® XP, Service Pack 3 ou superior



### Para transferir conteúdo usando o aplicativo Media Go™

- 1 Conecte o telefone a um computador usando um cabo USB compatível.
  - 2 **Telefone:** Na barra de status, **Cartão SD conectado** aparecerá.
  - 3 **Computador:** O aplicativo PC Companion é iniciado automaticamente. No PC Companion, clique em *Media Go* para iniciar o aplicativo Media Go™. Em alguns casos, será preciso aguardar até que o Media Go™ seja instalado.
  - 4 Usando o Media Go™, arraste e solte arquivos entre seu telefone e um computador.
-  O Media Go™ também pode ser descarregado na página [www.sonymobile.com](http://www.sonymobile.com).

# Conectando o telefone a um aparelho de TV

Conecte o telefone em um aparelho de TV usando um cabo HDMI™ (High Definition Multimedia Interface) e comece a exibir o conteúdo salvo no telefone em uma tela maior. Ao conectar o telefone ao aparelho de TV, o aplicativo da Galeria é exibido. Esse aplicativo ajuda a reproduzir os arquivos de mídia a partir de seu telefone em TVs e outros dispositivos.

## Para exibir o conteúdo do telefone em uma TV usando uma conexão por cabo HDMI

- ! Você não deverá abrir outros aplicativos ao conectar o telefone ao aparelho de TV com um cabo HDMI™. Do contrário, o aplicativo da Galeria não poderá iniciar automaticamente.
  - 1 Conecte o telefone ao aparelho de TV usando um cabo HDMI™. Se o aparelho de TV oferecer suporte a CEC (Customer Electronic Control), será ligado automaticamente e alternará para o canal HDMI™.
  - 2 Se o aparelho de TV não for ligado automaticamente, ligue a TV manualmente e alterne para o canal HDMI™, em seguida reconecte o telefone ao aparelho de TV.  será exibido na barra de status do telefone se a conexão for estabelecida.
  - 3 O aplicativo da Galeria é iniciado automaticamente. Siga as instruções na tela do telefone para visualizar seus arquivos de mídia na TV.
-  Pode ser preciso adquirir um cabo TypeD para HDMI™ separadamente. Para melhores resultados, utilize um cabo Sony IM-820.

## Para visualizar e ajudar sobre como utilizar o controle remoto da TV

- 1 Arraste a barra de status para baixo para abrir o painel Notificação enquanto o cabo HDMI™ estiver conectado ao telefone e ao aparelho de TV.
  - 2 Toque rapidamente em **HDMI conectado** para exibir instruções sobre como usar os botões no controle remoto da TV.
-  Você também pode pressionar o botão amarelo no controle remoto da TV para abrir o Painel de notificação.
- ! Compatível com dispositivos com sincronização BRAVIA habilitada. Funcionalidade limitada disponível para a maioria das TVs HDMI™.

## Para desconectar o telefone do aparelho de TV

- Desconecte o cabo HDMI™ do telefone ou do aparelho de TV.

# Usando serviços de localização para encontrar sua posição

Use o telefone para saber onde você está. Há dois métodos: GPS e redes sem fio. Habilite a opção de redes sem fio se você precisar apenas de uma localização aproximada e precisar dela rapidamente. Se quiser uma posição mais exata e tiver uma visão clara do céu, habilite a opção GPS. Em situações em que a conexão de rede sem fio for fraca, habilite ambas as opções para assegurar-se de que a localização seja encontrada.

- ! A Sony não garante a exatidão de nenhum serviço de localização, o que inclui, entre outros, os serviços navegacionais.

## Para habilitar o GPS

- 1 Na tela inicial, toque rapidamente em .
- 2 Toque rapidamente em **Configurações** > **Serviços de localização**.
- 3 Marque a caixa de seleção **Satélites GPS**.

## Usando o GPS

O telefone tem um receptor GPS (Global Positioning System - Sistema de posicionamento global) que usa sinais de satélite para calcular a sua localização.

- ! Ao usar recursos que necessitam do receptor de GPS para encontrar seu local, certifique-se de ter uma visão limpa do céu.

## Obtendo o melhor desempenho

Na primeira vez que você usar o GPS, poderá levar entre 5 e 10 minutos para que sua localização seja determinada. Para ajudar a pesquisa, certifique-se de ter uma visão clara do céu. Fique parado no lugar e não cubra a antena do GPS (a área realçada na imagem). Os sinais de GPS podem passar por nuvens e plástico, mas não pela maioria dos objetos sólidos, como edifícios e montanhas. Se a sua localização não for determinada após alguns minutos, vá para outro local.

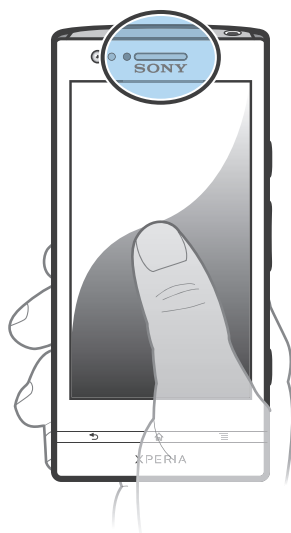

## Google Maps™

Rastreie sua localização atual, exiba a situação do tráfego em tempo real e receba instruções detalhadas de como chegar ao seu destino. Antes de se deslocar, você pode

baixar os mapas e salvá-los no armazenamento interno para evitar altos custos com roaming.

- ! O aplicativo Google Maps™ exige o uso de uma conexão de Internet. Você poderá ser cobrado pela conexão de dados ao se conectar à Internet a partir de seu telefone. Contate sua operadora de rede para obter mais informações. O aplicativo Google Maps™ talvez não esteja disponível em todos os mercados, países ou regiões.

#### Para usar o Google Maps™

- 1 Na Tela Início, toque rapidamente em .
- 2 Localize e toque em **Mapas**.

- ! Caso queira utilizar o Google Maps™, você tem que habilitar um dos métodos de localização disponíveis em **Configurações > Serviços de localização**.

#### Para saber mais sobre o Google Maps™

- Ao usar o Google Maps™, pressione , e, em seguida, toque em **Ajuda**.

### Exibindo a localização de seus amigos com o Google Latitude™

Entre no Google Latitude™ para ver a localização de seus amigos nos mapas e compartilhar com eles a sua localização e outras informações.

### Usando o Google Maps™ para obter trajetos

Use o aplicativo Google Maps™ para obter instruções de como chegar a pé, usando transporte público ou de carro. É possível adicionar um atalho até o destino na tela Início para obter instruções rápidas onde quer que você esteja.

Quando exibe um mapa, você faz uma conexão com a Internet, e os dados são transferidos para o telefone. Por isso, é uma boa ideia baixar e salvar os mapas no telefone antes de partir. Assim, você pode evitar altos custos de roaming.

- ! A Sony não garante a precisão de nenhum serviço direcional.

### Usando o aplicativo de Navegação

Use o aplicativo de Navegação em seu telefone para obter instruções curva a curva sobre como chegar aos lugares. As instruções são faladas e exibidas na tela.

- ! O aplicativo de Navegação pode não estar disponível em todos os locais.

#### Para iniciar a navegação

- 1 Na tela inicial, toque rapidamente em .
- 2 Localize e toque rapidamente em **Navegação**.

### Usando o aplicativo Wisepilot™

Obtenha instruções faladas esquina a esquina de como chegar aos lugares. Você também pode gerenciar suas viagens e compartilhar trajetos e localizações com amigos usando SMS, Twitter™ ou Facebook™.

- ! O Wisepilot™ pode não estar disponível em todos os mercados. Para mais informações, incluindo um Manual do Usuário do Wisepilot, acesse [www.sonymobile.com](http://www.sonymobile.com).

#### Para iniciar o Wisepilot™

- 1 Na Tela Início, toque rapidamente em .
- 2 Localize e toque rapidamente em **Wisepilot**.

# Aplicativo Backup e restauração

Use o aplicativo Backup e restauração para fazer backups do conteúdo do telefone em seu armazenamento interno ou em um dispositivo armazenamento USB. Esses backups podem ser usados para restaurar conteúdo e algumas configurações do telefone no caso de perda ou exclusão de dados.

## Tipos de conteúdo dos quais é possível fazer backup

Use o aplicativo de backup e restauro para efetuar o backup dos tipos de dados a seguir:

- Marcadores
  - Rg. cham.
  - Contatos
  - Aplicativos baixados do Google Play™
  - Mensagens multimídia
  - Configurações do sistema (como alarmes, volume do toque e configurações de idioma)
  - Mensagens de texto
- ! Não é preciso fazer backup dos arquivos de música e das fotografias e vídeos criados com a câmera do telefone. Seu backup é feito automaticamente no armazenamento interno do telefone.
- ! Podem existir despesas adicionais de transmissão de dados quando você restaura aplicativos do Google Play™.

## Preparando para usar o aplicativo Backup e restauração

Antes de fazer o backup do conteúdo do telefone, você pode selecionar o destino do backup e os tipos de dados para backup.

### Para selecionar o destino do backup

- 1 Na Tela Início, toque rapidamente no .
- 2 Localize e toque em **Backup e restauração**.
- 3 Toque em **Selecionar destino**.
- 4 Selecione o destino no qual deseja fazer backup do conteúdo do telefone.

### Para selecionar os tipos de dados para fazer backup

- 1 Na Tela Início, toque rapidamente no .
- 2 Localize e toque em **Backup e restauração**.
- 3 Toque rapidamente em **Selecione o tipo de dados** em **Backup**.
- 4 Selecione os tipos de dados dos quais deseja fazer backup.

### Para fazer backup do conteúdo do telefone

- 1 Na Tela Início, toque rapidamente no .
- 2 Localize e toque em **Backup e restauração**.
- 3 Toque em **Backup**.

## Restaurando o conteúdo em backup usando o aplicativo Backup e restauração

Quando você restaura o conteúdo do telefone em backup, precisa selecionar um registro de backup do qual restaurar. Se tiver feito vários backups do conteúdo, talvez você tenha vários registros de backup. Depois de selecionar um registro de backup, você pode selecionar os tipos de dados a serem restaurados.

### Para selecionar o registro de backup a ser restaurado

- 1 Na Tela Início, toque rapidamente em .
- 2 Localize e toque em **Backup e restauração**.
- 3 Toque em **Selec. reg. a restaurar**.
- 4 Selecione o registro que deseja restaurar.

### Para selecionar os tipos de dados para restaurar

- 1 Na Tela Início, toque rapidamente em .
- 2 Localize e toque em **Backup e restauração**.
- 3 Toque rapidamente em **Selecione o tipo de dados** em **Restauração**.
- 4 Selecione os tipos de dados que deseja restaurar.

### Para restaurar o conteúdo do telefone

- ! Não esqueça que todas as alterações que efetuar em seus dados e configurações depois de criar um backup serão apagadas durante um procedimento de restauro.
- 1 Na Tela Início, toque rapidamente em .
  - 2 Localize e toque em **Backup e restauração**.
  - 3 Toque em **Restauração**.
- ! Você pode ser solicitado para reiniciar o telefone para que o procedimento de restauro entre em vigor.

# Bloqueando e protegendo o seu telefone

## Número IMEI

Todos os telefones têm um número IMEI (International Mobile Equipment Identity - Identificação Internacional de Equipamento Móvel) único. Você deve guardar uma cópia deste número. Se seu telefone for roubado, o provedor da rede pode usar o número IMEI para impedir que o telefone acesse a rede em seu país.

### Para ver o seu número IMEI

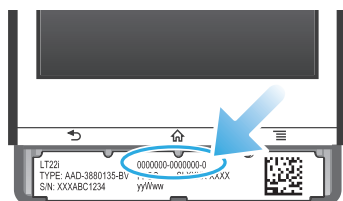

- Remova a tampa para exibir o número IMEI.

### Para ver o seu número IMEI no telefone

- 1 Na Tela Início, toque rapidamente em .
- 2 Localize e toque rapidamente em **Configurações** > **Sobre o telefone** > **Status**.
- 3 Role para **IMEI** exibir o número **IMEI**.

## Proteção do chip

O bloqueio do chip protege somente a sua assinatura. Seu telefone ainda funcionará com um chip novo. Se o bloqueio do chip estiver ativado, será necessário digitar um PIN (Número de identificação pessoal). Se você digitar seu PIN incorretamente mais vezes do que o número máximo de tentativas permitido, seu chip será bloqueado. Você precisará digitar sua PUK (Chave de desbloqueio pessoal) e, depois, um novo PIN. O PIN, PIN2 e PUK são fornecidos pela operadora de rede.

### Para habilitar o bloqueio do PIN do chip

- 1 Na Tela Início, toque rapidamente em .
- 2 Localize e toque rapidamente em **Configurações** > **Segurança** > **Conf. bloqueio do SIM** > **Bloquear cartão SIM**.
- 3 Digite o PIN do chip e toque rapidamente em **OK**.

### Para alterar o PIN do chip

- 1 Na Tela Início, toque rapidamente em .
- 2 Localize e toque rapidamente em **Configurações** > **Segurança** > **Conf. bloqueio do SIM** > **Alterar PIN do SIM**.
- 3 Insira o PIN do chip antigo e toque rapidamente em **OK**.
- 4 Insira o PIN do chip novo e toque rapidamente em **OK**.
- 5 Insira novamente o PIN do chip novo e toque rapidamente em **OK**.

### Para alterar o PIN2 do chip

- 1 Na Tela Início, toque rapidamente em .
- 2 Localize e toque rapidamente em **Configurações** > **Conf. de chamada** > **Nºs da lista de nºs perm.** > **Alterar PIN2**.
- 3 Insira o PIN2 do chip antigo e toque rapidamente em **OK**.
- 4 Insira o PIN2 do chip novo e toque rapidamente em **OK**.
- 5 Confirme o PIN2 novo e toque rapidamente em **OK**.

### Para desbloquear um chip bloqueado

- 1 Quando **Digite o PUK e o novo código PIN** aparecer, digite o código PUK.
  - 2 Insira um novo código PIN e toque em **OK**.
- ! Se você digitar um código PUK incorreto muitas vezes, o chip será bloqueado. Se isso acontecer, contate a operadora de rede para obter um novo chip.

## Definindo um bloqueio de tela

### Para definir um bloqueio de tela

- 1 Na Tela Início, toque rapidamente em  > **Configurações** > **Segurança** > **Bloqueio de tela**.
  - 2 Selecione uma opção.
- 💡 É muito importante lembrar seu padrão, PIN ou senha de desbloqueio de tela. Se você esquecer essa informação, talvez não seja possível restaurar dados importantes, como contatos e mensagens. Consulte a Assistência ao cliente da Sony para obter mais informações.

### Para criar um padrão de desbloqueio de tela

- 1 Na Tela Início, toque rapidamente em .
- 2 Localize e toque rapidamente em **Configurações** > **Segurança** > **Bloqueio de tela** > **Padrão**.
- 3 Siga as instruções do telefone. Você será solicitado a selecionar uma pergunta de segurança que será usada para desbloquear o telefone, caso você esqueça o padrão de desbloqueio de tela.

### Para desbloquear a tela usando um padrão de desbloqueio de tela

- 1 Ative a tela.
  - 2 Desenhe seu padrão de desbloqueio de tela.
- ! Se o padrão de desbloqueio desenhado na tela for rejeitado cinco vezes seguidas, você poderá selecionar esperar 30 segundos e tentar novamente ou responder à pergunta de segurança selecionada.



### Para alterar o padrão de desbloqueio de tela

- 1 Na Tela Início, toque rapidamente em .
- 2 Localize e toque rapidamente em **Configurações** > **Segurança** > **Bloqueio de tela**.
- 3 Insira sua sequência de desbloqueio da tela.
- 4 Toque rapidamente em **Padrão**.
- 5 Siga as instruções do telefone.

### Para desabilitar o padrão de desbloqueio de tela

- 1 Na tela inicial, toque rapidamente em  > **Configurações** > **Segurança** > **Bloqueio de tela**.
- 2 Desenhe o padrão de desbloqueio da tela.
- 3 Toque rapidamente em **Deslizar**.



### Para criar um PIN de desbloqueio de tela

- 1 Na tela inicial, toque rapidamente em  > **Configurações** > **Segurança** > **Bloqueio de tela** > **PIN**.
- 2 Insira um PIN numérico.
- 3 Se necessário, toque em  para minimizar o teclado.
- 4 Toque rapidamente em **Continuar**.
- 5 Insira novamente e confirme o PIN.
- 6 Se necessário, toque em  para minimizar o teclado.
- 7 Toque rapidamente em **OK**.

### Para desabilitar o PIN de desbloqueio da tela

- 1 Na Tela Início, toque rapidamente em  > **Configurações** > **Segurança** > **Bloqueio de tela**.
- 2 Digite o PIN e, em seguida, toque em **Avançar**.
- 3 Toque rapidamente em **Deslizar**.

### Para criar uma senha de bloqueio da tela

- 1 Na Tela Início, toque rapidamente em  > **Configurações** > **Segurança** > **Bloqueio de tela** > **Senha**.
- 2 Digite uma senha.
- 3 Se necessário, toque em  para minimizar o teclado.
- 4 Toque rapidamente em **Continuar**.
- 5 Insira novamente e confirme sua senha.
- 6 Se necessário, toque em  para minimizar o teclado.
- 7 Toque rapidamente em **OK**.

### Para desabilitar a senha de desbloqueio da tela

- 1 Na Tela Início, toque rapidamente em  > **Configurações** > **Segurança** > **Bloqueio de tela**.
- 2 Digite sua senha e toque rapidamente em **Avançar**.
- 3 Toque rapidamente em **Deslizar**.

# Atualizando seu telefone

Atualize seu telefone com a versão mais recente de software para obter o desempenho ideal e os últimos aprimoramentos.

Você pode utilizar o aplicativo do centro de atualização em seu telefone para executar uma atualização sem fio ou pode utilizar o aplicativo do PC Companion em um computador para executar uma atualização utilizando uma conexão via cabo USB. Se a atualização for feita via rede sem fio, você pode utilizar uma rede móvel ou uma conexão de rede Wi-Fi®. Certifique-se apenas de fazer o backup e salvar todos os dados armazenados em seu telefone antes de atualizar.

- ! Ao executar uma atualização utilizando o aplicativo do centro de atualização, uma conexão de dados é estabelecida e cobranças relacionadas podem ocorrer. Além disso, a disponibilidade de atualizações por meio de uma rede móvel depende da sua operadora. Contate sua operadora de rede para obter mais informações.

## Atualizando seu telefone sem usar fios



Use o Centro de atualização para atualizar o telefone por meio de uma conexão sem fio. Você pode baixar atualizações de software manualmente ou pode permitir que o serviço de Atualização atualize seu telefone automaticamente sempre que os downloads forem disponibilizados. Quando o recurso de atualização automática estiver ativado, uma notificação aparecerá na barra de status toda vez que uma atualização for disponibilizada.

### Para baixar atualizações de software manualmente do centro de atualizações

- 1 Na tela inicial, toque rapidamente em .
- 2 Localize e toque em **Update center**.
- 3 Selecione a atualização do sistema ou aplicativo desejado e toque em **Download** ou **Atual.tud.** para baixar todas as atualizações de aplicativo.

- ! As atualizações de aplicativos são iniciadas automaticamente após o download. Com as atualizações do sistema, espere seu telefone ser reinicializado e instale a atualização manualmente. Além disso, você poderá ser cobrado pela conexão de dados ao baixar atualizações por meio de redes móveis/3G.

### Para ativar as atualizações automáticas do software usando o aplicativo Update Center

- 1 Na tela inicial, toque rapidamente em .
- 2 Localize e toque em **Update center**.
- 3 Pressione  e, em seguida, toque rapidamente em **Configurações**.
- 4 Marque a caixa de seleção **Permitir atualização automática:** e toque rapidamente em **OK**. Agora as atualizações são baixadas automaticamente assim que disponibilizadas.

- ! Você pode estar sujeito a cobranças pela conexão de dados ao baixar atualizações pelas redes 3G/móveis.

### Para instalar atualizações de sistema

- 1 Na tela inicial, toque rapidamente em .
- 2 Localize e toque em **Update center**.
- 3 Selecione uma atualização de sistema que deseje instalar e, em seguida, toque rapidamente em **Instalar**.

## Atualizando seu telefone usando uma conexão de cabo USB

Algumas atualizações não estão disponíveis para download sem fio. As notificações aparecem na barra de status para lhe informar sobre essas atualizações. Para baixar e executar as atualizações, você precisa de um cabo USB e de um computador que

esteja executando o aplicativo PC Companion. Você pode instalar o PC Companion no computador usando os arquivos de instalação salvos no telefone, ou pode baixar o aplicativo diretamente de [www.sonymobile.com](http://www.sonymobile.com).

#### Para baixar o aplicativo PC Companion a partir do telefone

- 1 Conecte o telefone a um computador usando um cabo USB.
- 2 Quando solicitado, siga as instruções no telefone para iniciar a instalação do PC Companion no computador.

 O PC Companion também pode ser baixado de [www.sonymobile.com](http://www.sonymobile.com).

#### Para baixar atualizações de software usando uma conexão por cabo USB

- 1 Instale o aplicativo PC Companion no computador que estiver usando, caso já não esteja instalado.
- 2 Conecte o telefone ao computador usando um cabo USB.
- 3 **Computador:** inicie o aplicativo PC Companion. Após alguns instantes, o PC Companion detectará o telefone e pesquisará novo software para o telefone.
- 4 **Telefone:** quando notificações aparecerem na barra de status, siga as instruções na tela para executar as atualizações de software.

#### Para atualizar seu telefone utilizando um computador Mac® da Apple®

- 1 Instale o aplicativo Bridge para Mac no computador Mac® da Apple® que está utilizando, caso ainda não esteja instalado.
- 2 Utilizando um cabo USB, conecte o telefone ao computador Mac® da Apple®.
- 3 **Computador:** Inicialize o aplicativo Bridge para Mac. Depois de alguns instantes, o Bridge para Mac detecta seu telefone e pesquisa novos softwares para o mesmo.
- 4 **Computador:** Caso uma nova atualização do software do telefone seja detectada, uma janela pop-up será exibida. Siga as instruções na tela para executar as atualizações de software relevantes.

 O aplicativo Bridge para Mac pode ser baixado na página [www.sonymobile.com](http://www.sonymobile.com).

# Visão geral das configurações do telefone

Conheça as configurações no telefone para poder personalizá-las de acordo com as suas necessidades.

<b>Wi-Fi</b>	Ligue ou desligue o Wi-Fi®, rastreie as redes Wi-Fi® disponíveis ou adicione a rede Wi-Fi®.
<b>Bluetooth</b>	Ligue ou desligue o Bluetooth™, pesquise dispositivos Bluetooth™ disponíveis e torne seu telefone visível ou invisível para outros dispositivos Bluetooth™.
<b>Uso de dados</b>	Ligue ou desligue o tráfego de dados móveis e acompanhe os detalhes do uso de dados em um período especificado.
<b>Mais...</b>	Ligue ou desligue o modo Avião, defina as configurações de redes VPN e móveis e habilite o telefone para compartilhar sua conexão de dados móveis como um ponto de acesso Wi-Fi® portátil ou por meio da vinculação à Internet por USB ou Bluetooth™.
<b>Conf. de chamada</b>	Gerencie e defina configurações para lista de números permitidos, correio de voz e chamadas via Internet.
<b>Som</b>	Configure como seu telefone toca, vibra ou o alerta quando você recebe comunicações. Você também pode usar essas configurações para definir o volume para música, vídeo, jogos ou outra mídia com áudio, além de poder fazer outros ajustes relacionados.
<b>Display</b>	Habilite a tela do telefone para alternar a orientação quando você girar o telefone. Também é possível definir brilho, tamanho da fonte, papel de parede e tempo limite da tela.
<b>Armazenamento</b>	Verifique o espaço disponível no armazenamento interno do telefone.
<b>Bateria</b>	Exiba a bateria do telefone e veja o consumo de energia da bateria pelos diferentes aplicativos.
<b>Aplicativos</b>	Gerencie os aplicativos em execução e baixados.
<b>Xperia™</b>	Configure o modo de conexão USB, o tipo de conexão de rede e as configurações de Internet. Também é possível habilitar os recursos do Facebook no próprio aplicativo.
<b>Contas e sincronização</b>	Habilite seu telefone para sincronizar dados com as contas de sincronização que você adicionar.
<b>Serviços de localização</b>	Habilite ou desabilite o serviço de localização do Google, os satélites GPS e a busca de Localização e Google.
<b>Segurança</b>	Proteja seu telefone configurando diferentes bloqueios e senhas. Também é possível permitir a instalação de aplicativos que não sejam do Google Play™.
<b>Idioma e entrada</b>	Selecione o idioma do telefone, ajuste as opções de entrada de texto, adicione palavras ao dicionário pessoal e defina as configurações de fala.
<b>Fazer backup e redefinir</b>	Faça o backup de seus dados e redefina o telefone.

<b>Data e hora</b>	Defina a hora e a data ou escolha os valores fornecidos pela rede. Selecione o formato de data e hora de sua preferência.
<b>Acessibilidade</b>	Habilite os serviços de acessibilidade instalados e ajuste suas configurações relacionadas.
<b>Opções do desenvolvedor</b>	Defina opções para o desenvolvimento de aplicativos. Por exemplo, você pode exibir o uso da CPU no display do telefone. Também pode definir o telefone para entrar no modo de depuração quando as conexões USB estiverem ativas.
<b>Sobre o telefone</b>	Exiba informações sobre o telefone, como número de modelo, versão de firmware, número de telefone e sinal. Também é possível atualizar o software para a versão mais recente.

# Visão geral dos ícones de status e notificação

## Ícones de status















Os seguintes ícones de status podem aparecer na tela:

	Intensidade do sinal
	Sem sinal
	Roaming
	O GPRS está disponível
	O EDGE está disponível
	O 3G está disponível
	Enviando e fazendo download de dados de GPRS
	Enviando e fazendo download de dados de EDGE
	Enviando e fazendo download de dados de 3G
	Status da bateria
	A bateria está sendo carregada
	O GPS está ativado
	O modo de avião está ativado
	A função Bluetooth™ está ativada
	Conectado a outro dispositivo Bluetooth™
	O cartão SIM não está inserido
	O microfone está desativado
	O telefone com viva-voz está ligado
	Modo silencioso
	Modo de vibração
	Um alarme está definido
	A sincronização está em andamento
	Problema com a entrada ou sincronização
	Uma conexão Wi-Fi® está habilitada e as redes sem fio estão disponíveis

























## Ícones de notificação













Os itens de notificação a seguir podem aparecer na sua tela:

	Nova mensagem de email
	Nova mensagem de texto ou mensagem multimídia

	Nova mensagem de voz
	Um evento futuro da agenda
	Uma música está sendo reproduzida
	O telefone está conectado a um computador por meio de um cabo USB
	Mensagem de cuidado
	Mensagem de erro
	Chamada perdida
	Chamada em andamento
	Chamada em espera
	Encaminhamento de chamada ativado
	Atualizações de software disponíveis
	Fazendo o download de dados
	Fazendo upload de dados
	Mais notificações (não exibidas)

# Visão geral do aplicativo

-  Use o aplicativo Alarme e relógio para definir vários tipos e alarme.
-  Use seu navegador da Web para navegar e exibir páginas da Web, gerenciar marcadores e gerenciar texto e imagens.
-  Use o aplicativo Calculadora para executar cálculos básicos.
-  Use o aplicativo Agenda para manter o controle de seus eventos e gerenciar seus compromissos.
-  Use a câmera para fotografar e gravar vídeos.
-  Use o aplicativo Contato para gerenciar números de telefone, endereço de email e outras informações relacionadas a seus contatos.
-  Use a câmera 3D para tirar fotos em grande-angular e panorâmicas que capturam mais da cena e adicionam profundidade ao motivo.
-  Exiba, reproduza e gereencie todas as fotos tiradas com sua câmera 3D.
-  Acesse os aplicativos baixados.
-  Use o aplicativo Email para enviar e receber emails por meio das contas privada e corporativa.
-  Use o aplicativo Facebook para engajar-se na rede social com amigos, familiares e colegas ao redor do mundo.
-  Procure e ouça estações de rádio FM.
-  Use o aplicativo Galeria para exibir suas fotografias e vídeos e trabalhar com eles.
-  Use o aplicativo Gmail™ no telefone para ler, escrever e organizar mensagens de email.
-  Pesquise informações no telefone e na Web.
-  Use o aplicativo Latitude para exibir a localização de seus amigos em um mapa e compartilhar sua localização.
-  Exiba sua localização atual, encontre outros locais e calcule rotas usando o Google Maps™.
-  Vá para o Google Play™ para baixar aplicativos grátis e pagos para o seu telefone.
-  Use o aplicativo Mensagem para enviar e receber mensagens de texto e multimídia.
-  Use o aplicativo Filmes para reproduzir vídeos no telefone e compartilhar vídeos com amigos ou em outros dispositivos usando DLNA.
-  Use o aplicativo Walkman™ para organizar e reproduzir música, audiobooks e podcasts.
-  Exiba as atualizações de músicas e vídeos que seus amigos tiverem compartilhado no Facebook.
-  Navegue pelo seu trajeto usando instruções faladas esquina a esquina.
-  Exiba artigos noticiosos e previsões meteorológicas.

-  Faça chamadas telefônicas discando o número manualmente ou usando a função de discagem inteligente.
-  Pesquise lugares como, por exemplo, restaurantes e cafés.
-  Personalize os modos de economia de energia para reduzir o consumo da bateria.
-  Use o aplicativo Video Unlimited™ para alugar e comprar vídeos.
-  Use o aplicativo Music Unlimited™ baseado em assinatura para acessar milhões de músicas por meio de uma conexão 3G ou Wi-Fi®.
-  Otimize as configurações do telefone de acordo com seus requisitos.
-  Use o aplicativo Guia de configuração para informar-se sobre as funções básicas e para obter ajuda para a configuração do telefone.
-  Use o aplicativo Google Talk™ para bater papo com amigos on-line.
-  Identifique faixas de música que ouvir sendo reproduzidas ao seu redor e obtenha informações de artista e álbum, entre outras.
-  Use o Timescape™ para coletar todas as comunicações em um modo de exibição integrado, inclusive eventos de rede social e mensagens de texto.
-  Use o aplicativo Ajuda para acessar o suporte ao usuário diretamente do telefone. Por exemplo, você pode acessar um Manual do usuário e informações para solução de problemas, além de dicas e truques.
-  Use o YouTube™ para compartilhar e exibir vídeos de todas as partes do mundo.
-  Baixe e instale novos aplicativos e atualizações.

**!** Alguns aplicativos não são suportados por todas as redes e/ou provedores de serviços em todas as áreas.

## Suporte ao usuário

Acesso direto ao suporte de usuário em seu telefone através do aplicativo Ajuda. Por exemplo, você pode abrir um Guia do usuário com instruções sobre como usar seu telefone. Você também pode obter soluções de problemas e outra ajuda na zona de suporte da Sony Mobile e no serviço de suporte ao Cliente.

- Recursos do aplicativo Ajuda:
    - Guia do usuário no telefone - leia e pesquise informações sobre como usar seu telefone.
    - Autoaprendizado – leia dicas e truques, obtenha as notícias mais recentes e veja vídeos explicativos.
    - Suporte por e-mail – envie um e-mail para nossa equipe de suporte.
  - Zona de suporte – visite [www.sonymobile.com](http://www.sonymobile.com) para ter um suporte completo para seu telefone.
  - Solução de problemas – localize mensagens de erro e problemas comuns no fim dos Guias do usuário e na zona de suporte.
  - Suporte ao cliente – se tudo o mais falhar. Os números de suporte relevantes estão listados no livreto *Informações importantes* fornecido.
- ! Um Guia do usuário estendido também está disponível em [www.sonymobile.com](http://www.sonymobile.com).

### Para acessar o aplicativo de Ajuda

- 1 Na tela de seu Aplicativo, localize e toque rapidamente em .
- 2 Localize e toque rapidamente no item do suporte necessário.

# Solução de problemas

## Meu telefone não está funcionando como esperado

Se o telefone apresentar problemas, verifique estas dicas antes de tentar qualquer outra coisa:

- Reinicie o telefone.
- Remova e reinsira o chip. Em seguida, reinicie o telefone.
- Force um reinício do telefone, caso ele trave e não possa ser reiniciado normalmente.
- Atualize o telefone. A atualização do telefone garante a otimização do desempenho e provê os aprimoramentos mais recentes. Consulte *Atualizando seu telefone* na página 141 para obter mais informações.
- Redefina o telefone.

**⚠** Tenha paciência ao redefinir o telefone. Reiniciar o telefone durante um procedimento de redefinição pode danificá-lo permanentemente.

### Para forçar o desligamento do telefone

- 1 Pressione e segure a tecla para aumentar o volume e a tecla liga-desliga **Ⓛ** simultaneamente por dez segundos.
- 2 Depois que o telefone vibrar três vezes, solte as teclas. O telefone é desligado automaticamente.

### Para forçar o telefone a reiniciar

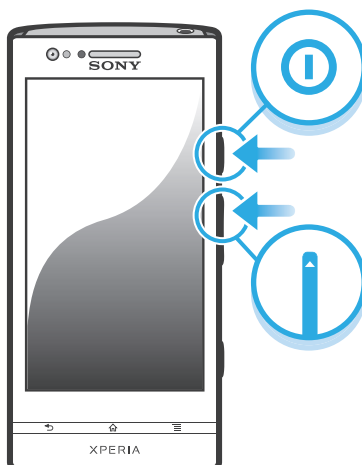

- 1 Pressione e segure a tecla para aumentar o volume e a tecla liga-desliga **Ⓛ** simultaneamente por cinco segundos.
- 2 Depois que o telefone vibrar uma vez, solte as teclas. O telefone é reiniciado automaticamente.

## Zerando o telefone

Você pode redefinir o telefone para as configurações originais. Quando faz uma redefinição dos dados de fábrica, você redefine o telefone ao estado em que estava antes de você tê-lo ligado pela primeira vez, e todos os dados pessoais são apagados. Você também pode redefinir o telefone para as configurações originais sem apagar seus dados pessoais. Antes de fazer uma redefinição, certifique-se de que faz backup de todos os dados importantes salvos em seu telefone.

### Para redefinir o telefone sem apagar os dados pessoais

**⚠** Para evitar danos permanentes ao telefone, não reinicie o telefone enquanto um procedimento de redefinição estiver em andamento.

- 1 Na Tela Início, toque rapidamente em .
- 2 Localize e toque rapidamente em **Configurações > Fazer backup e redefinir**.
- 3 Toque em **Configurações redefinidas > Redefinir o telefone**.
- 4 Para confirmar, toque rapidamente em **Redefinir configurações**.

### Para efetuar uma redefinição dos dados de fábrica

 Para evitar danos permanentes ao telefone, não reinicie o telefone enquanto um procedimento de redefinição estiver em andamento.

- 1 Na Tela Início, toque rapidamente em .
- 2 Localize e toque rapidamente em **Configurações > Fazer backup e redefinir**.
- 3 Toque em **Configuração original > Redefinir telefone**.
- 4 Para confirmar, toque rapidamente em **Apagar tudo**.

## O ícone de carregamento da bateria não aparece quando a recarga do telefone é iniciada

Pode levar alguns minutos até que o ícone da bateria apareça na tela.

## O desempenho da bateria está baixo

Siga nossa dicas inteligentes sobre como aproveitar melhor sua bateria. Consulte [cross reference error](#) na página [page reference error](#).

## Meu fone de ouvido com fio não funciona

- Certifique-se de que o fone de ouvido com fio que você está usando esteja conforme o padrão CTIA. Seu telefone suporta o padrão CTIA, e talvez não seja totalmente compatível com outras normas como OMTP.
- Se você tem um fone de ouvido sem fio que seja compatível com seu telefone, tente então usá-lo.

## Não consigo transferir conteúdo entre o meu telefone e o computador usando um cabo USB.

O software ou os drivers USB não foram instalados corretamente. Vá para [www.sonymobile.com](http://www.sonymobile.com) para obter instruções de instalação mais detalhadas e seções de solução de problemas.

## Eu não consigo usar os serviços com base na Internet

Certifique-se de que sua assinatura inclui download de dados e de que as configurações da Internet no telefone estejam corretas. Consulte *Configurações para Internet e mensagens* na página 32 para obter mais informações sobre como habilitar o tráfego de dados, roaming de dados e baixar download das configurações da Internet. Contate sua operadora de rede para obter mais informações sobre as configurações da assinatura.

## Mensagens de erro

### Não há cobertura de rede

- Seu telefone está no Modo para avião. Certifique-se de que o Modo para avião esteja desligado.
- Seu telefone não está recebendo nenhum sinal de rede ou o sinal recebido está muito fraco. Entre em contato com sua operadora de rede e certifique-se de que sua rede possui cobertura no lugar onde você está.
- O chip não está funcionando corretamente. Insira seu chip em outro telefone. Se isso funcionar, provavelmente seu telefone está causando o problema. Nesse caso, entre em contato com a central de serviços da Sony mais próxima.

### **Apenas chamadas de emergência**

Você está na área de cobertura de uma rede, mas não tem permissão para usá-la. No entanto, em uma emergência, algumas operadoras de rede permitem ligar para o número de emergência internacional 112. Consulte *Chamadas de emergência* na página 36 para obter mais informações.

### **Chip bloqueado**

Você digitou seu PIN incorretamente por 3 vezes consecutivas. Para desbloquear o telefone, você precisa da PUK fornecida pela operadora.

### **Chip bloqueado por PUK**

Você digitou sua PUK (Chave de desbloqueio pessoal) incorretamente por 10 vezes consecutivas. Entre em contato com o provedor de serviços.

## Reciclando seu celular

Tem um telefone antigo em algum lugar na sua casa? Por que não reciclá-lo? Fazendo isso, você nos ajuda a reutilizar seus materiais e componentes, além de proteger o meio ambiente! Informe-se mais sobre as opções de reciclagem em sua região em [www.sonymobile.com](http://www.sonymobile.com).

# Informações legais

## Sony LT22i

Este Guia do usuário foi publicado pela Sony Mobile Communications AB ou pela empresa afiliada local, sem nenhuma garantia. Aprimoramentos e alterações neste Guia do usuário, necessários devido a erros tipográficos, imprecisões das informações atuais ou aprimoramentos de programas e/ou equipamentos, podem ser feitos pela Sony Mobile Communications AB a qualquer momento, sem aviso prévio. No entanto, essas alterações serão incorporadas às novas edições deste Guia do usuário.

©Sony Mobile Communications AB, 2012.

Todos os direitos reservados.

Número da publicação: 1262-7717.2

Seu celular tem a capacidade de baixar, armazenar e encaminhar o conteúdo adicional, como, por exemplo, toques. A utilização desse conteúdo pode estar restrita ou proibida por direitos de terceiros, incluindo, mas não limitada, a restrição sob leis de direitos autorais aplicáveis. Você, e não a Sony, é o único responsável pelo download ou encaminhamento do conteúdo adicional utilizando seu celular. Antes de usar qualquer conteúdo adicional, verifique se o uso pretendido está licenciado adequadamente ou está autorizado de outra forma. A Sony não dá garantias de exatidão, integridade ou qualidade de nenhum conteúdo adicional ou de nenhum outro conteúdo de terceiros. Em nenhuma circunstância, a Sony será responsável pela utilização incorreta do conteúdo adicional ou do conteúdo de terceiros.

Este Guia do usuário pode citar serviços ou aplicativos fornecidos por terceiros. O uso desses programas ou serviços pode exigir um registro separado no provedor de terceiros e pode estar sujeito a termos de uso adicionais. Para os aplicativos acessados em (ou por meio de) sites de terceiros, revise os termos de uso e a política de privacidade aplicável dos sites com antecedência. A Sony não garante a disponibilidade ou o desempenho de nenhum site ou serviço oferecido por terceiros.

Remova a tampa inferior para ver as informações regulatórias, tais como a marca CE.

Todos os nomes de produtos e de empresas aqui mencionados são marcas comerciais ou marcas registradas dos respectivos proprietários. Quaisquer direitos não concedidos expressamente neste documento são reservados. Todas as outras marcas comerciais são de propriedade de seus respectivos proprietários.

Para mais informações, visite [www.sonymobile.com](http://www.sonymobile.com).

Todas as ilustrações são figurativas e podem não representar precisamente o celular.

Este produto é protegido por determinados direitos de propriedade intelectual da Microsoft. O uso ou a distribuição dessa tecnologia fora deste produto é proibido sem uma licença da Microsoft.

Os proprietários do conteúdo usam a tecnologia de gestão de direitos digitais do Windows Media (WMGDD) para proteger sua propriedade intelectual, inclusive direitos autorais. Este dispositivo usa o software WMGDD para acessar o conteúdo protegido por WMGDD. Se o software WMGDD deixar de proteger o conteúdo, os proprietários do conteúdo em questão poderão pedir à Microsoft que revogue a capacidade do software de usar o WMGDD para reproduzir ou copiar o conteúdo protegido. A revogação não afeta o conteúdo não protegido. Ao baixar licenças de conteúdo protegido, você concorda que a Microsoft pode incluir uma lista de revogação com as licenças. Os proprietários do conteúdo podem exigir que você atualize o WMGDD para acessar seu conteúdo. Se você rejeitar uma atualização, não será possível ter acesso ao conteúdo que exija a atualização.

Este produto está licenciado de acordo com as licenças do portfólio de patentes MPEG-4 visual e AVC para o uso pessoal e não comercial de um consumidor para (i) codificar o vídeo de acordo com o padrão MPEG-4 visual ("vídeo MPEG-4") ou o padrão AVC ("vídeo AVC") e/ou (ii) decodificar o vídeo MPEG-4 ou AVC que foi codificado por um consumidor envolvido em uma atividade pessoal e não comercial e/ou foi obtido de um provedor de vídeos licenciado pela MPEG LA para fornecer vídeo MPEG-4 e/ou AVC. Nenhuma licença é concedida nem será implícita para qualquer outro uso. Informações adicionais, incluindo sobre as utilizações promocionais, internas e comerciais, e licenciamento, podem ser obtidas na MPEG LA, L.L.C. Visite <http://www.mpegla.com>. Tecnologia de decodificação de áudio MPEG Layer-3 licenciada pela Fraunhofer IIS e Thomson.

# Índice remissivo

<b>A</b>	
agenda .....	68
criar um evento .....	68
ajustando o volume .....	90
alarme .....	68
Álbum .....	115
abrindo .....	115
álbuns on-line .....	121
exibindo .....	116, 120, 121
exibindo conteúdo local .....	115
exibindo fotografias on-line .....	121
figuras .....	116
mapa .....	120
tamanho das miniaturas .....	117
álbuns de fotografias	
exibindo .....	115
álbuns de vídeo	
exibindo .....	115
Android™ .....	8
apagando .....	91
faixas .....	91
fotografias .....	118
música .....	97
vídeos .....	119
Aplicativo Navegação .....	135
aplicativos	
classificando .....	21
organizando .....	21
tela .....	20
visão geral .....	147
apresentação de slides .....	117
aprimorando fotografias com o Mobile BRAVIA® Engine .....	115
arquivos de mídia	
copiando no armazenamento interno .....	89
atualizando o telefone .....	141
atualizar	
status .....	58
áudio .....	93
ajustando o volume .....	90
reproduzindo .....	89
reproduzindo faixas em ordem aleatória .....	94
autorretrato .....	101
<b>B</b>	
barra de	
status .....	22
bate-papo .....	56
bateria .....	13
blocos .....	57
bloqueios	
ativando a tela .....	10
bloqueando a tela .....	10
bloqueio de tela .....	10
botão infinito .....	92
botão Infinito	
no Timescape™ .....	59
BRAVIA® Engine .....	115
brilho .....	30
<b>C</b>	
câmera .....	101, 103, 104, 109
autorretrato .....	102
configurações .....	104, 109, 110
controles .....	101
detecção de sorriso .....	103
detecção de rosto .....	102
exibindo fotografias .....	102
exibindo vídeos .....	109
face detection .....	103
fechando .....	101
foco automático contínuo .....	104, 110
gravando vídeos .....	109
ícones .....	110
marcação geográfica .....	103
tela .....	101
tirando fotografias .....	101, 102, 103
usando o flash .....	102
vídeo .....	109
Vídeo HD (Alta definição) .....	110
visão geral .....	101
zoom .....	102
câmera de vídeo .....	109
configurações .....	109
gravando vídeos .....	109
câmera digital .....	101
configurações .....	104
câmera fixa	
configurações .....	104
usando o flash .....	102
câmera frontal .....	101
canais SensMe™ .....	93
caps lock .....	23
carregando .....	13
cartões de visita	
enviando .....	46
chamadas .....	36, 40
configurações .....	39
de emergência .....	36
desviando .....	39, 40
em espera .....	38
encaminhando .....	40
impedimento .....	39
lista .....	37
múltiplas .....	38
perdidas .....	37
recentes .....	37
registro .....	37
rejeitar .....	40
chamadas em conferência .....	39
chamadas recentes .....	37
chamando .....	32
chip	
importando contatos de .....	43
Chip .....	138
exportando contatos para .....	47
compartilhando	
fotografias .....	118
música .....	91, 96
comprando	
música .....	96
conexão USB .....	130
configuração de conta do Google™ .....	55
configurações	
câmera .....	104, 109
câmera digital .....	104
chamada .....	39
filmadora .....	109
Internet .....	32
mensagens .....	32
MMS .....	32
Timescape™ .....	59
uso de dados .....	33
contas .....	11
Exchange Active Sync® .....	11

Facebook™	11	fazer download	
Google™	11	Configurações da Internet	32
contatos	42	filmadora	101
compartilhando	46	configurações	110
copiar	47	foco automático contínuo	110
enviando	46	Vídeo HD (Alta definição)	110
favorito	46	filmes	123
fazer backup	47	filtro	
fotografia	45	eventos no Timescape™	58
grupos	46	flash	
importando do chip	43	usando ao tirar fotografias	102
juntando informações do contato	45	folha plástica protetora	15
transferindo	43	fone de ouvido	32
usando uma fotografia com	118	usando	32
conteúdo de áudio		forçar reinicialização	150
conteúdo relacionado	92	fotografias	118
Controle da luz de fundo do LCD	30	adicionando a posição geográfica	103
correio de voz	38	adicionando uma geomarcação	118
cortando		apagando	118
fotografias	118	apresentação de slides	117
"Curtir" uma faixa no Facebook™	91	associando a um contato	45
<b>D</b>		compartilhando	118
data		copiando de um computador ou para ele	89
formato	29	cortando	118
desligando	9	editando	118
deteção de sorriso	103	exibição de fotografias	116
deteção de rosto	102	exibindo	102, 115, 116, 117
digitalizando códigos de barras	71	exibindo em um mapa	119
<b>E</b>		girando	117
editando		selecionando	117
fotografias	118	tirando	101, 102, 103
Efetue um "Like" de uma fotografia no		usando como imagem do contato	118
Facebook™	122	usando como papel de parede	118
Efetue um "Like" de um vídeo no Facebook™	122	visualizado o mesmo local	104
email	51	zoom	117
mais de uma conta	55	<b>G</b>	
email, agenda e contatos corporativos	73	gerenciamento de tempo	68
entrada de voz	28	girando	
enviando		fotografias	117
cartões de visita	46	Gmail™	55
contatos	46	Google Latitude™	135
enviando itens usando Bluetooth™	128	Google Maps™	134
equalizador	91	Google Play™	62
escrita com gestos	26	Google Talk™	56
eventos		GPS	134
agenda	68	gravando vídeos	101
no Timescape™	58	usando a tecla da câmera	109
excluindo		<b>H</b>	
um alarme	68	HDMI	133
exibindo		hora	29
filmes	123	<b>I</b>	
fotografias	102	ícones	145
vídeos gravados usando a câmera	109	na câmera	110
extensões	18	idioma	31
<b>F</b>		escrevendo	28
Facebook™	100	Importando contatos do chip	43
atualização de status	58	informações pessoais	42
fazendo login	58	Internet	
integração do Facebook™	74	configurações	32
sincronização	74	navegador da Web	83
Xperia™ com o Facebook™	122	<b>J</b>	
face detection	103	janela de aplicativos usados recentemente	21
favoritos		<b>L</b>	
movendo-se entre o rádio	99	Latitude	135
removendo as estações de rádio como	99	ligando	9
salvando canais de rádio como	99	listas de reprodução	94
fazer backup		adicionando uma faixa	95
contatos	47, 136		
conteúdo	136		

apagando .....	95	procurando	
criação .....	94	informações da faixa .....	96
removendo faixas .....	95	música usando o TrackID™ .....	96
reproduzindo suas próprias .....	95	PUK .....	138
local .....	104, 134		
<b>M</b>		<b>R</b>	
manual de configuração .....	10	rádio .....	98
Mapas .....	134	abrindo .....	98
marcação geográfica		favoritos .....	99
de fotografias .....	103	movendo-se entre os canais .....	98
Media Go™ .....	132	ouvindo com o alto-falante .....	99
mensagens		procurando estações .....	99
configurações .....	32	selecionando uma estação .....	98
mensagens instantâneas .....	56	som estéreo .....	99
método de entrada de texto .....	23	som mono .....	99
MMS		usando com o Facebook™ .....	100
configurações .....	32	Rádio FM	
Mobile BRAVIA® Engine .....	115	favoritos .....	99
Modo de voo - Consulte Modo avião .....	31	selecionando uma estação .....	98
Modo para avião .....	31	recebendo itens usando Bluetooth™ .....	128
modo silencioso .....	29	reciclar seu celular .....	153
multimídia		recomendando fotografias e vídeos .....	122
copiando no armazenamento interno .....	89	recomendando músicas .....	91, 97
música .....	32, 89	reconhecimento de voz .....	28
ajustando o volume .....	90	redefinição .....	150
apagando .....	97	redes sem fio .....	134
atalhos .....	93	redimensionando	
baixando informações de músicas .....	93	fotografias .....	118
compartilhando .....	91, 96	reproduzindo	
comprando .....	96	música .....	89
copiando de um computador ou para ele .....	89		
copiando no armazenamento interno .....	89	<b>S</b>	
exibindo informações do artista .....	97	sequência de desbloqueio de tela .....	138
Minhas listas de reprodução .....	95	serviço de atendimento .....	38
mudando faixas .....	90	serviços .....	11
pausando uma faixa .....	90	símbolos .....	23
pesquisando com o TrackID™ .....	96	sincronização .....	72
podcasts .....	89	com o Microsoft® Exchange .....	73
proteção da audição .....	89	contatos, agenda e email do Google™ .....	72
recomendando .....	97	contatos, agenda e fotografias do	
reproduzindo .....	89	Facebook™ .....	74
usando um fone de ouvido .....	32	Sincronização com Microsoft® Exchange .....	73
Visualizador .....	92	sincronização do Google™ .....	72
música aleatória .....	94	solução de problemas .....	150
Music Unlimited™ .....	67	som ambiente .....	91
		SOS - Consultar números de emergência .....	36
		status .....	145
<b>N</b>		<b>T</b>	
navegador da web		teclado .....	23
gerenciando marcadores .....	84	configurações .....	28
navegador da Web .....	83	teclado na tela .....	23
configurações .....	87	teclas .....	13
notificação .....	145	Tecnologia sem fio Bluetooth™ .....	127
luz .....	22	Tecnologia TrackID™ .....	96
painel de .....	22	abrindo .....	96
toque .....	30	compartilhando uma faixa .....	96
novos serviços .....	58	comprando uma faixa .....	96
números de emergência .....	36	excluindo uma faixa .....	97
números permitidos .....	40	exibindo gráficos .....	96
		exibindo informações do artista .....	97
<b>P</b>		procurando informações da faixa .....	96
papel de parede .....	20	recomendando uma faixa .....	97
usando uma fotografia como .....	118	usando com o Rádio FM .....	100
papel de parede animado .....	20	usando os resultados .....	96
pausando uma faixa .....	90	tela .....	30
Phonepad .....	23, 26	garantia .....	15
PIN .....	138	rachado .....	15
predefinições		vidro .....	15
removendo as estações de rádio como .....	99	tela de bloqueio	
salvando canais de rádio como .....	99	exibindo chamadas perdidas .....	18
		exibindo novas mensagens de texto .....	18

Tela Início .....	18	Minhas músicas .....	92
personalizando .....	19	minimizando .....	91
telefone		Música de Amigos .....	94
atualizar .....	141	music player .....	90
bateria .....	14	reproduzindo faixas em ordem aleatória .....	94
desempenho .....	14	usando o equalizador .....	91
telefonia - Consulte chamadas .....	36	Widget do Walkman™ player .....	95
temas .....	20	widgets .....	19
Timescape™ .....	57, 58	redimensionando .....	19
botão infinito no .....	59	Timescape™ Feed .....	59, 60
configurações .....	59	Timescape™ Friends .....	60, 61
ícones de filtragem .....	58	Timescape™ Share .....	61
visão geral da tela .....	57	Wi-Fi® .....	78, 80
widgets .....	60, 61	Wisepilot™ .....	135
Widget Timescape™ Feed .....	59	<b>Z</b>	
Widget Timescape™ Friends .....	60	zoom .....	102
Widget Timescape™ Share .....	61	fotografias .....	117
tirando fotografias .....	101		
autorretrato .....	102		
tocando .....	102		
usando a detecção de sorriso .....	103		
usando a face detection .....	103		
usando a tecla da câmera .....	101		
toque .....	68		
tráfego de dados .....	33		
trajetos .....	135		
transferindo			
contatos .....	43		
Twitter™			
atualização de status .....	58		
fazendo login .....	58		
<b>U</b>			
usando o equalizador .....	91		
<b>V</b>			
vibração .....	30, 68		
Vídeo HD (Alta definição) .....	110		
video player			
pausando um vídeo .....	119		
vídeos .....	119		
ajustando o volume .....	119		
apagando .....	119		
avançar rapidamente e retroceder .....	119		
compartilhando .....	119		
copiando de um computador ou para ele .....	89		
enviando .....	119		
exibindo .....	109, 115, 116, 117		
gravando .....	109		
pausando .....	119		
reproduzindo .....	119		
selecionando .....	117		
Video Unlimited™ .....	65		
alugando videoclipes .....	65		
assistindo a um vídeo .....	66		
comprando videoclipes .....	65		
criar uma conta .....	65		
notificações .....	66		
visão geral do menu .....	65, 66		
visão geral			
telefone .....	90		
volume			
ajustando para os vídeos .....	119		
tecla .....	29		
<b>W</b>			
Walkman™ player .....	93		
adicionando faixas a listas de reprodução .....	95		
apagando faixas .....	91		
canais SensMe™ .....	93		
criando listas de reprodução .....	94		
listas de reprodução .....	94		