

PURIFICADORES DE ÁGUA

FR600

SPECIALE / EXCLUSIVE

FRQ600



MANUAL DE INSTRUÇÕES

Manual de Instrucciones
Instruction Manual

Purificadores de Água Refrigerada e/ou Quente
Purificadores de Agua Refrigerada y/o Caliente
Refrigerated and/or Hot Water Purifiers



ibbi



A IBBL desenvolve seus produtos atendendo à legislação brasileira, que regula a restrição e controle de substâncias tóxicas ao meio ambiente e atende à nova Resolução de Resíduos Sólidos e Logística Reversa. Portanto, o material da embalagem é reciclável. Procure selecionar plásticos, papel e assim, ao descartá-los, você pode optar pela coleta seletiva a ser feita por empresas de reciclagem. Este aparelho não pode ser tratado como lixo doméstico. Em vez disso, deve ser entregue ao centro de coleta seletiva de sua cidade para reciclagem ou entre em contato com o SAC: 0800 725 4225 para mais informações. **A IBBL tem compromisso com a vida e o meio ambiente, desenvolvendo produtos sustentáveis.**

IBBL desarrolla sus productos en vista de la legislación brasileña, que regula la restricción y el control de sustancias tóxicas para el medio ambiente y cumple con la nueva Resolución de Residuos Sólidos y Logística Inversa. Así que el material de embalaje es reciclable. Trate de elegir plástico, papel y así desprenderse de ellas, se puede optar por la coleta de empresas de reciclaje. Esta unidad no puede ser tratada como un residuo doméstico. En su lugar se debe dar al centro de recogida selectiva para el reciclaje de aparatos domésticos. El IBBL se compromete con a la vida y el medio ambiente mediante el desarrollo de productos sostenibles.

IBBL develops its products in view of the Brazilian legislation, which regulates the restriction and control of toxic substances to the environment and meets the new Waste Resolution Solid and Reverse Logistics. So the packaging material is recyclable. Try to choose plastic, paper and so to discard them, you can opt for the collection to be made by recycling companies. This unit cannot be treated as household waste. Instead must be given to selective collection center for recycling household equipment. IBBL is committed to life and the environment by developing sustainable products.



Prezado Consumidor

Parabéns! Você adquiriu um produto com a qualidade IBBL, com design moderno e tecnologia avançada, testado e aprovado pelo INMETRO e que estará sempre pronto para atender às necessidades do consumo de água para sua família, servindo água pura nas temperaturas natural e gelada. Neste manual, você encontra todas as informações para sua segurança e o uso adequado do Purificador. Leia todas as instruções antes de utilizar o aparelho e guarde este manual para futuras referências.

Estimado consumidor

¡Felicitaciones! Usted ha adquirido un producto moderno de calidad IBBL y tecnología avanzada, probada y aprobada por el INMETRO y siempre está listo para satisfacer las necesidades de consumo de agua para su familia, sirviendo agua pura en temperaturas naturales y frías. En este manual, se puede encontrar toda la información para su seguridad y el uso adecuado de los productos de limpieza. Lea todas las instrucciones antes de usar el aparato y guarde este manual para futuras consultas.

Dear consumer

Congratulations! You have purchased a quality and modern design IBBL product, with advanced, tested and approved by INMETRO and is always ready to meet your needs in water consumption for your family, serving pure water in natural, mixed and cold temperatures. In this manual, you can find all information for your safety and the proper use of cleaners. Read all instructions before using the appliance and save this manual for future reference.

Conheça seu Purificador FR600 Speciale e FRQ600

Conozca su Purificador FR600 Speciale y FRQ600

Know your FR600 Speciale and FRQ600 Purifier

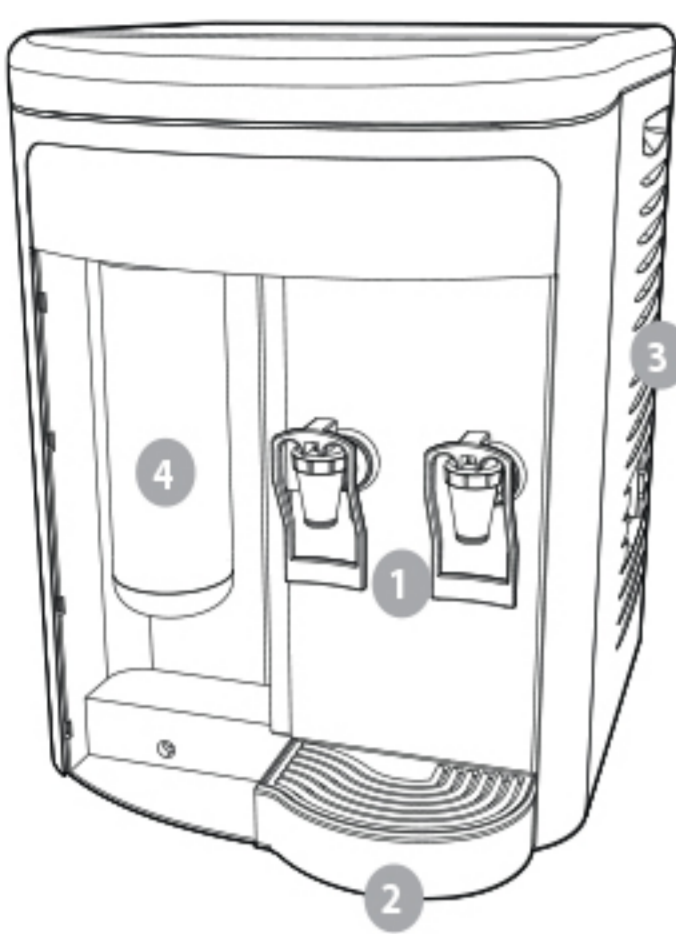

- 1 Torneira Prática / Grifo Practico / Practical Tap
- 2 Pingadeira Removível / Bandeja de goteo extraíble / Removable drip tray
- 3 Saída de ar / Salida de aire / Air Vent
- 4 Refil Girou, Trocou / Cartucho Giró, Cambió / Turn and Replace Cartridge
- 5 Torneira com trava de segurança (FRQ600) / Grifo con trava (FRQ600) / Tap with security lock (FRQ600)

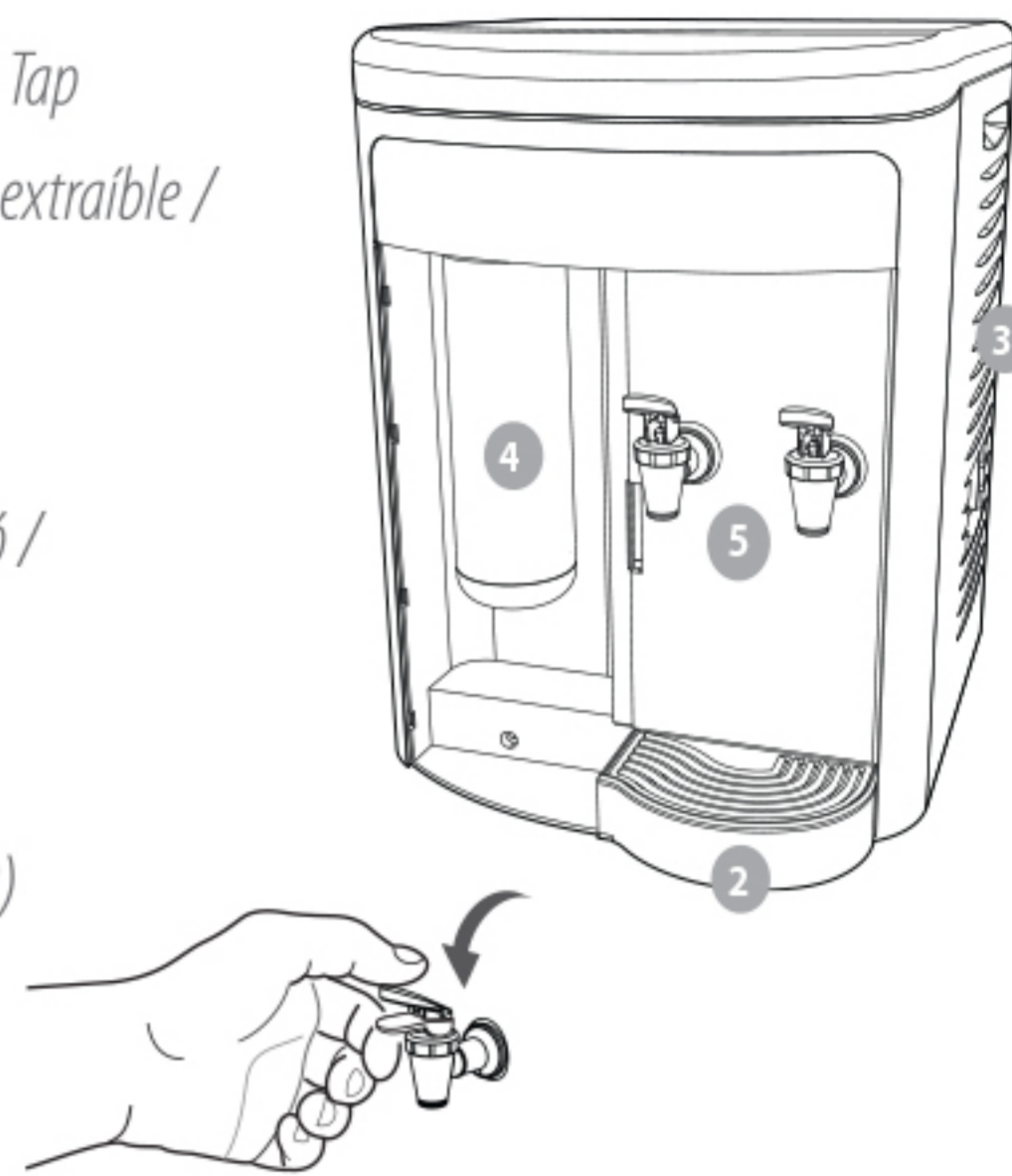

Conheça seu Purificador FR600 Exclusive

Conozca su Purificador FR600 Exclusive

Know your FR600 Exclusive Purifier

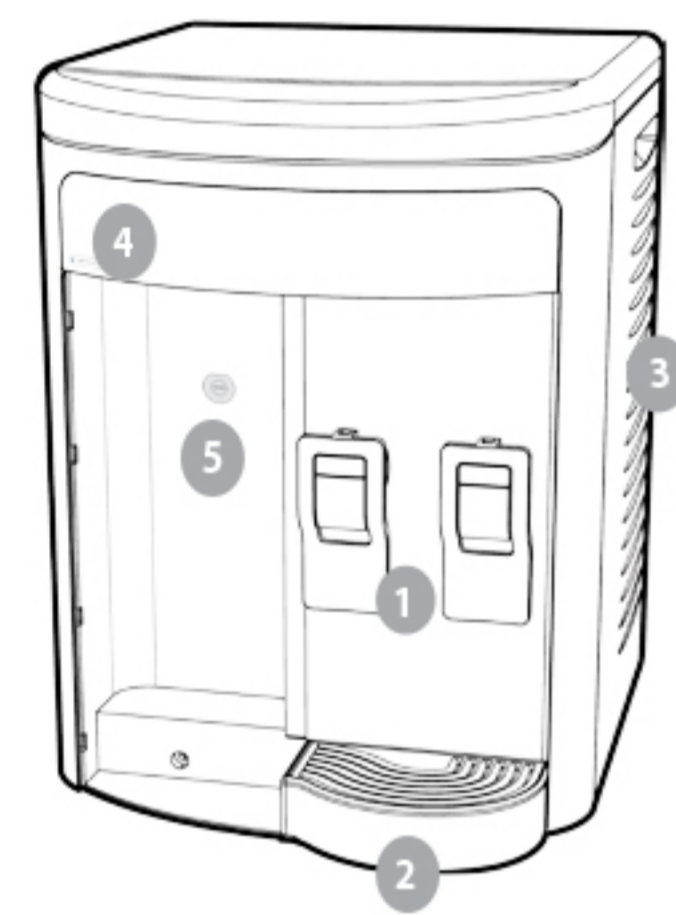

- 1 Torneira Exclusive / Grifo Practico / Exclusive Tap
- 2 Pingadeira Removível / Bandeja de goteo extraíble / Removable drip tray
- 3 Saída de ar / Salida de aire / Air Vent
- 4 LED que indica Troca do Refil / LED que indica Intercambio de Cartucho / LED indicating Exchange of Cartridge
- 5 Botão Reset: Reinicia a contagem de vida útil do refil / Botón: Reinicia la contaje de vida del cartucho / Reset button: Restarts the life count cartridge

2 - Informações Importantes (Advertência)

Este aparelho foi desenvolvido para purificar, gelar e aquecer a água. Não o utilize para qualquer outro tipo de bebida, pois isto pode causar danos ao aparelho, resultando na perda da garantia. Aparelho para ponto de uso (POU). Este Purificador foi desenvolvido para uso doméstico e projetado para ser utilizado com água da rede pública ou clorada, conforme Portaria MS nº 2914/2011. O aparelho deve ser instalado em um plano horizontal.

- Alertamos para maiores cuidados com os modelos que possuem água quente, pois servem água em alta temperatura, podendo causar queimaduras.

- Ao retirar água através da torneira de água quente, fazer uso do coletor de água (pingadeira) para apoio do copo. Isto facilita o uso e garante a sua maior segurança.

- Nunca ligue a caldeira de seu aparelho que possui água quente sem que esteja com água no reservatório.

- O botão do termostato (regulagem de água gelada) encontra-se alojado na parte lateral direita do Purificador (Fig. 2). Para melhor desempenho e economia do seu Purificador de água, o termostato já sai regulado de fábrica.

Atenção! O Purificador de água IBBL deve ser instalado somente onde a pressão de água da rede hidráulica não ultrapasse 490,33 kPa (50 m.c.a.*). Acima desta pressão, deve-se instalar um regulador de pressão adequado e deve ser adquirido separadamente.

• A pressão mínima de trabalho é de 49,03 kPa (5 m.c.a.*).

• Desligue o Purificador da tomada sempre que for realizar uma manutenção.

• Quando deixar o Purificador sem uso por períodos prolongados, além de desligar, mantê-lo vazio. Veja como proceder.

Para o modelo FRQ 600:

- Fechar o registro de entrada de água da rede.

- Desligar o botão da caldeira "O", que se encontra na parte traseira do aparelho. (Fig. 10)

- Esgotar completamente a água do reservatório, acionar a torneira gelada primeiramente escoando totalmente a água do reservatório, em seguida retire o dreno que fica embaixo do produto (parte frontal lado direito) para esgotar totalmente a água da caldeira. **Cuidado ao abrir o tampo do dreno pois a água pode estar quente.** Após escoar toda a água coloque novamente o dreno. (Fig. 11)

Para os modelos FR600 Speciale e FR600 Exclusive:

- Abra as torneira de água natural e gelada até esgotar toda a água do produto.

• É normal a saída de ar pela parte lateral do aparelho. Isto se deve ao tipo de sistema de refrigeração utilizado. Portanto, recomendamos que seja respeitada a orientação de instalação do aparelho mantendo uma área de respiro de 100 mm de cada lado, bem como seja realizada a limpeza periódica nas grades laterais com um pano de microfibra úmido, eliminando a poeira que possa acumular.

• Vazão Máxima recomendada é de 60 litros/hora.

• O purificador possui filtro incorporado que atende a norma ABNT NBR 16098:2012, retenção de partículas Classe C de ≥ 5 até $< 15\mu\text{m}$, com redução de cloro livre e sem eficiência bacteriológica para os modelos **FR600 Speciale** e **FRQ600**, e retenção de partículas Classe D de ≥ 15 até $< 30\mu\text{m}$, com redução de cloro e com eficiência bacteriológica para o modelo **FR600 Exclusive**. O volume de referência para o teste de retenção de partículas = 3.000 litros, tendo vida útil para retenção de cloro de 3.000 litros de água. Volume para ensaios de extraíveis = 2,18 litros para os modelos FR600 Speciale e FR600 Exclusive, e 2,93 litros para o modelo FRQ600.

* m.c.a. (metros por coluna d'água) é a distância entre a altura da caixa d'água e a altura do produto.

** Capacidade de Refrigeração realizado a 32°C conforme Norma ABNT NBR 16236 : 2013

2 - Informaciónes Importantes (Advertencia)

Este producto está diseñado para purificar, agua enfriada y calentar el agua. No lo utilice para cualquier otro tipo de bebida, ya que esto puede causar daños a la unidad, lo que resulta en la pérdida de la garantía. Aparato para el punto de uso (POU). Este purificador está diseñado para uso doméstico y diseñado para ser utilizado con agua clorada o una red pública como MS Ordenanza N° 2914/2011.

El aparato debe ser instalado en un plano horizontal.

- Advertir para recibir más atención con modelos que tienen agua caliente, que sirven agua a alta temperatura y pueden causar quemaduras.

- Al extraer agua a través del grifo de agua caliente, hacemos uso de la trampa de agua (bandeja de goteo) para apoyar el vaso. Esto facilita el uso y garantiza su seguridad.

- Nunca conecte la caldera para su dispositivo, que tiene agua caliente sin agua en el depósito.

- El mando del termostato (ajuste de agua fría) se encuentra en el lado derecho de la depuradora (Fig. 2). Para un mejor rendimiento y la economía de su purificador de agua, el termostato ya-establecido.

¡Atención! El purificador de agua IBBL debe ser instalado únicamente cuando la presión del agua de la red de agua no supere 490,33 kPa (50 m.c.a. *). Por encima de esta presión, se debe instalar un regulador de presión adecuado y debe adquirirse por separado.

• La presión mínima de funcionamiento es de 49,03 kPa (5 m.c.a.*).

• Desconecte la toma del Purificador siempre a realizarse un mantenimiento.

• Al salir del Purificador sin usar por largos periodos de tiempo, y fuera, mantenerlo vacío. He aquí cómo:

Para el modelo FRQ 600 :

- Cerrar el registro de entrada de agua de la red .

- Desactivar el botón de la caldera " 0 " , que está en la parte posterior de la unidad . (Fig. 10)

- Vaciar completamente el tanque de agua , conducir el grifo de agua fría primero drenar completamente el agua del depósito , a continuación, quitar el desagüe que se encuentra debajo del producto (delantero derecho) para drenar completamente el agua de la caldera . Tenga cuidado al abrir la tapa del desagüe ya que el agua puede estar caliente . Después de drenar toda el agua vuelva a colocar el desagüe. (Fig. 11)

Para los modelos FR600 Exclusive y FR600 Speciale :

-Abrir el grifo de agua natural y fría hasta que se complete la totalidad del agua del producto .

• Es normal que la salida de aire desde el lado de la unidad. Esto se debe al tipo de sistema de refrigeración utilizado . Por lo tanto , se recomienda que respetan la guía de instalación del dispositivo de mantenimiento de un área de ventilación de 100 mm a cada lado , así como la limpieza periódica de los carriles laterales con un paño de microfibra húmedo se lleva a cabo mediante la eliminación del polvo que se pueda acumular.

• Flujo máxima recomendada es de 60 litros / hora.

• Este aparato cumple la norma ABNT NBR 16098:2012, partículas de retención Clase C ≥ 5 hasta $<15\mu\text{m}$, con la reducción de cloro libre y sin eficiencia bacteriológica para los modelos *FR600 Speciale* y *FRQ600* , y partículas de retención Clase D ≥ 15 hasta $<30\mu\text{m}$, con la reducción de cloro libre y con eficiencia bacteriológica para el modelo *FR600 Exclusive*. El volumen de referencia para las partículas de prueba de retención= 3.000 litros, que tiene una durabilidad a la retención de cloro 3.000 litros de agua. Volumen de referencia para ensayo, muestra extraíble igual a 2.18 litros para los modelos FR600Exclusive y FR600 Speciale , y 2,93 litros para el modelo FRQ600 .

*m.c.a. (En la columna de agua metros) es la distancia entre la altura del tanque de agua y la altura del producto.

** Capacidad de Refrigeración cumplida a 32°C de acuerdo con la Norma ABNT NBR 16236 : 2013

2 - Important Information (Warning)

This product is designed to purify, cool and heat water. Do not use it for any other type of drink, as this may cause damage to the unit, resulting in loss of warranty. Apparatus for point of use (POU). This purifier is designed for domestic use and designed to be used with water or chlorinated public network as MS Ordinance No. 2914/2011.

The appliance must be installed in a horizontal plane.

- Warn for more care with models that have hot water, they serve water at high temperature and may cause burns.

- When removing water through the hot water tap, make use of the water trap (drip tray) to support the glass. This facilitates the use and ensures your safety.

- Never connect the boiler of your device that has hot water, without being water in the reservoir.

- The thermostat knob (cold water setting) is housed on the right side of the purifier (Fig. 2). For best performance and economy of your water purifier, the thermostat already out-set.

Attention! The IBBL water purifier should be installed only where the water pressure of the water network does not exceed 490.33 kPa (50 m.c.a.*). Above this pressure, you must install a suitable pressure regulator that must be purchased separately.

• The minimum operating pressure is 49,03 kPa (5m.c.a.*).

• Unplug the Purifier take whenever perform a maintenance.

• When leaving the Purifier unused for long periods, and off, keep it empty. Here's how:

For FRQ 600 model:

- Close the mains water valve

- Turn off the boiler "0" button, which is on the back of the unit. (Fig. 10)

- Completely empty the water tank, drive the cold tap first fully draining the water from the reservoir, then remove the drain that is underneath the product (front right side) to completely drain the water boiler. Be careful when opening the lid of the drain because the water may be hot. After draining all the water refit the drain. (Fig. 11)

For FR600 Speciale and FR600 Exclusive models :

-Open The natural and cold water faucet until you exhaust all the water of the product.

• It is normal the air outlet from the side of the unit. This is due to the type of refrigeration system used. Therefore, we recommend that you respected the guidance of appliance installation keeping a vent area of 100 mm on each side, as well as periodic cleaning the side rails with a cloth damp microfiber is performed by removing the dust that may accumulate.

• Flow Maximum recommended is 60 liters / hour.

• This device complies with the ABNT NBR 16098:2012 standard, particle retention Class C ≥ 5 to $<15\mu\text{m}$, with free chlorine reduction and no bacteriological efficiency for *FR600 Speciale* and *FRQ600* product, and , particle retention Class D ≥ 15 to $<30\mu\text{m}$, with free chlorine reduction and bacteriologically efficiency for *FR600 Exclusive* product . Reference volume for the retention test particles= 3.000 liters, having a durability to chlorine retention 3.000 liters of water. Unit internal volume of the water is 2,18 liters for FR600 Speciale and FR600Exclusive product , and 2,93 liters for FRQ600 model.

* m.c.a. (In meters water column) is the distance between the height of the water tank and the height of the product.

** Cooling Capacity performed at 32 ° C according to Standard ABNT NBR 16236 : 2013

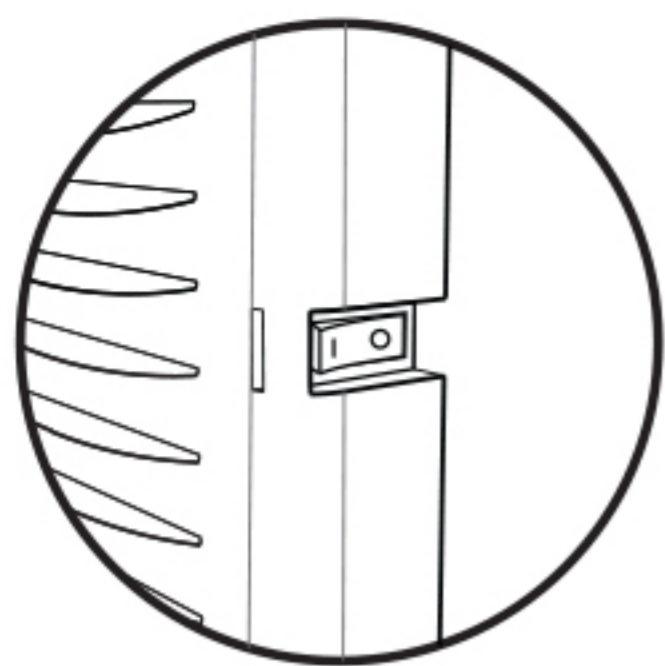
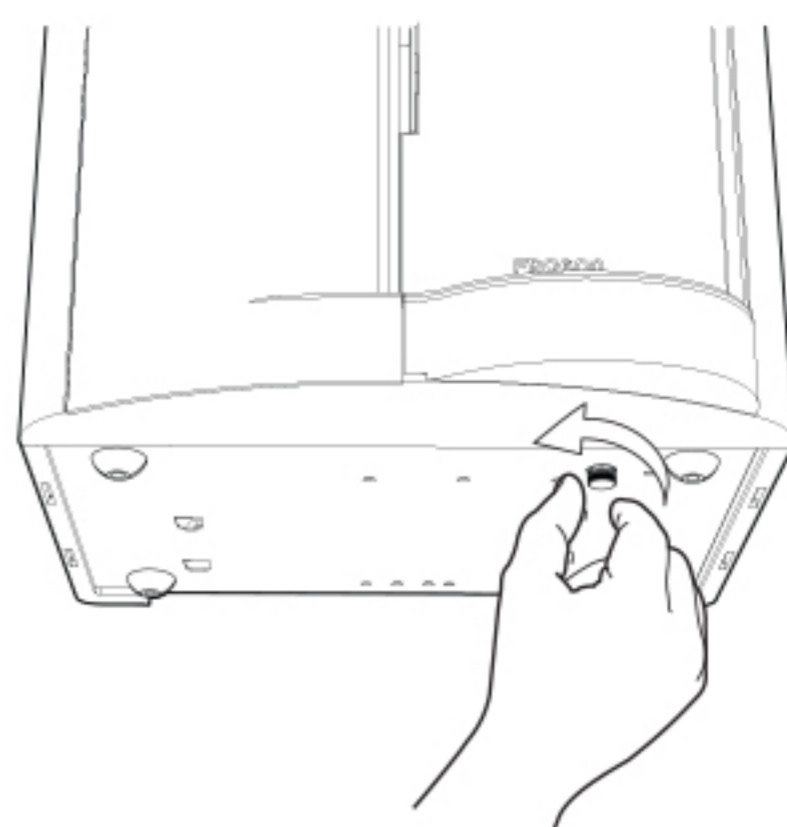
Fig 10**Fig 11**

3 - Características Técnicas

Os produtos IBBL se diferenciam dos outros por algumas características especiais:

- Segurança e qualidade garantidas pelo INMETRO.
- Refrigeração por Compressor: Gás R134a (ecológico).
- Depósito de água em plástico injetado atóxico com serpentina externa, que facilita a higienização e não altera as propriedades da água.
- Depósito de água com aplicação de nanotecnologia que inibe a proliferação de bactérias.
- Termostato regulável para controle da temperatura da água gelada.
- Baixo consumo de energia: sistema de refrigeração balanceado.
- Float: boia de controle do nível de água.
- Troca do Refil: prático sistema "Girou, Trocou" (Patente PI 0600399-0). Podem ser trocados sem a necessidade de fechar os registros.
- Eficiência bacteriológica (somente para o modelo FR600 Exclusive).
- Troca de Refil Inteligente: informa quando é necessária a troca do refil bacteriológico (somente para o modelo FR600 Exclusive).
- Torneiras de grande vazão, desmontáveis para limpeza via assistência técnica autorizada IBBL.
- Classificação IPX4: produto para uso em áreas internas e externas.

3 - Características Técnicas

Los productos IBBL se diferencian de los otros por algunas características especiales:

- Seguridad y calidad garantizadas por INMETRO.
- Refrigeración por compresor: Gas R134a (ecológico).
- Depósito de agua de plástico inyectado con serpentina externa, lo que facilita la limpieza y no altera las propiedades del agua.
- Depósito de agua con aplicación de nanotecnología, actuando como escudo, que inhibe la proliferación de bacterias.
- Termostato regulable para control de la temperatura da agua fría.
- Bajo consumo de energía: sistema de refrigeración equilibrado.
- Float: boyas de control de nivel de agua.
- Rellene del filtro: Sistema práctico "Giró, Cambió" (patente PI 0600399-0). Se puede cambiar sin la necesidad de cerrar los registros.
- Eficiencia bacteriológica (sólo para el modelo FR600 Exclusive).
- Led: Informa cuando es necesario cambiar el Rellene del cartucho bacteriológico (sólo para el modelo FR600 Exclusive).
- Grifos de gran caudal, extraíble para la limpieza a través de servicio autorizado IBBL.
- Grado de protección IPX4: uso en ambientes internos y externos

3 - Technical Characteristics

IBBL products are distinguished from competition because of certain special characteristics:

- Safety and quality guaranteed by Brazilian standards.
- Compressor refrigeration: Gas R134a (eco).
- Nontoxic plastic injected water reservoir with outside coil, which facilitates cleaning and does not modify the properties of water.
- Water reservoir with nanotechnology application, acting as shield, that inhibits the proliferation of bacteria.
- Adjustable thermostat to control the temperature of cold water.
- Low power consumption: balanced cooling system.
- Float: float control water level.
- Replacement Refill: Practical system "Girou, Trocou" turn and replace (Patente PI 0600399-0). Can be exchanged without the need of closing the water records and allow connection to the hydraulic system.
- Bacteriological efficiency (only for the FR600 Exclusive model).
- Led code: Tells you when it is necessary to change the bacteriological cartridge (only for the FR600 Exclusive model).
- Great taps flow, removable for cleaning via authorized service IBBL.
- IPX4 Rating: Product used indoor and outdoor areas.

4 - Instalação - Fixação na parede

Você pode utilizar o seu produto em cima de uma bancada, pia de cozinha ou mesa, ou ainda fixá-lo na parede.

Utilize o gabarito localizado na aba lateral deste manual para orientar a furação a ser feita na parede e faça o furo com broca nº 8. Os parafusos e buchas acompanham o aparelho e estão localizados dentro da pingadeira (Fig. 2).

a) O suporte aramado maior deverá ser fixado na parede através de buchas e parafusos (ambos acompanham o produto), conforme Fig. 3.

b) Encaixar o distanciador (suporte aramado menor) na base metálica, atrás do Purificador (Fig.1).

c) Encaixar o Purificador no suporte aramado maior (já fixado na parede, conforme item a). Este encaixe deverá ocorrer no condensador (grade preta localizada na parte traseira do Purificador). O encaixe não deve ocorrer no tampo plástico superior traseiro.

4 - Instalação - Montaje en pared

Usted puede utilizar su Purificador en una encimera, fregadero de la cocina o de la mesa, o ponerlo en la pared.

Utilice la plantilla se encuentra en la aleta lateral de este manual para guiar la perforación a realizar en la pared y perfere un agujero con buja de nylon nº 8. Los tornillos y tacos con el aparato y se encuentran dentro de la bandeja de goteo (Fig. 2).

a) El mayor apoyo del alambre debe ser fija en la pared a través de los bujes y tornillos, como se muestra en la Fig. 3 (los dos siguen junto al producto y se encuentran dentro de la bandeja de goteo).

b) Inserte el espaciador (apoyo de alambre menor) en base de metal detrás del Purificador, como se muestra en la Fig. 1.

c) Fije el Purificador en el apoyo de alambre mayor (ya fijada en la pared, según el punto "a"). Este enchufe se producirá en el condensador (rejilla negra situada en la parte trasera del Purificador). El ajuste no debe ocurrir en el tampo de plástico superior del dispositivo.

4 - Installation - Wall mounting

You can use your water Purifier on a countertop, kitchen sink or table, or set it on the wall. Use the template located on the side flap of this manual to guide the drilling to be made on the wall and drill a hole with no drill nº8. The screws (AACP 8X5/8") and nylon plug #8 with the appliance and are located within the drip tray (Fig.2).

a) The wire greater support must be fixed on the wall through bushings and screws, as shown in Fig.3 (both are inside the product and are located within the drip tray).

b) Insert the spacer (lower support wired) in metal base, behind the Purifier, as shown in (Fig.1).

c) Attach the Purifier in biggest wired support (already fixed on the wall according to item "a"). This fixing should occur in the condenser (black grid located at the rear of scrubber). Prevent the fitting occurs on the machine's top plastic cover.

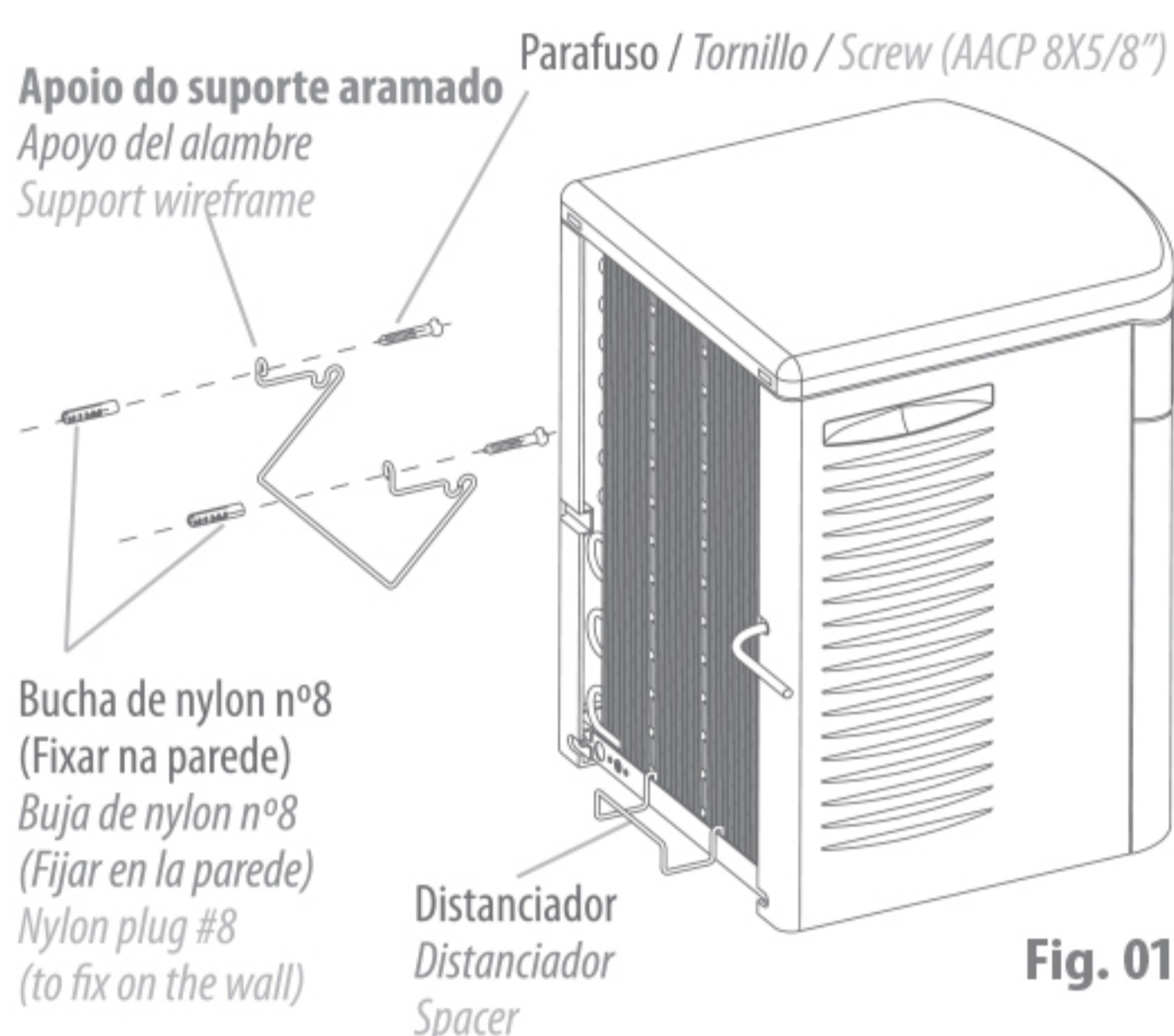

Fig. 01

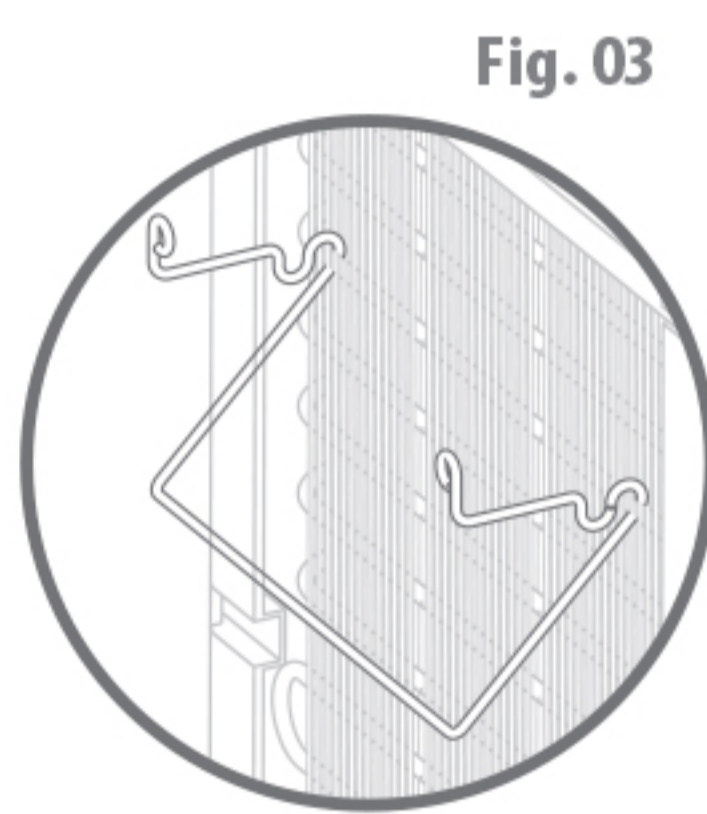

Fig. 03

Atenção: O encaixe deverá ocorrer no condensador (grade preta localizada na parte traseira do purificador).

¡Atención! Encajar el purificador en el condensador (rejilla negra situada en la parte trasera del purificador)

Attention: Fit the purifier in the condenser (black grid located at the rear of scrubber)

Distância mínima da parede:

Distancia mínima de la pared:

Minimum distance of the wall:

Fig. 02

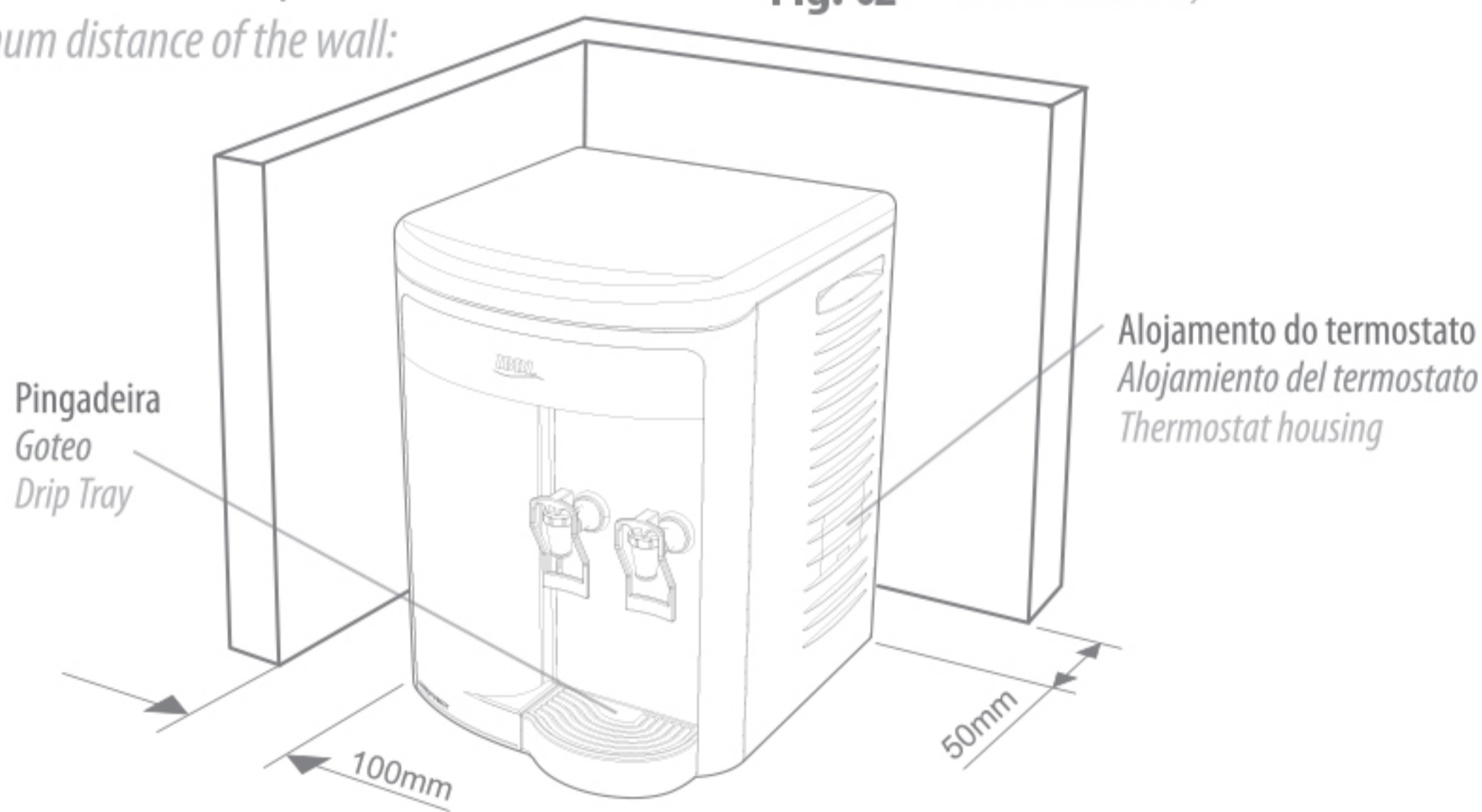

5 - Instalação Elétrica (Advertência)

• Antes de ligar o Purificador, verifique se a tensão do aparelho é a mesma da tomada. Este aparelho é vendido nas versões 127V e 220V separadamente.

• Desligue o Purificador da tomada sempre que fizer limpeza ou manutenção.

• Verifique sempre a voltagem e ligue em tomadas exclusivas. Nunca utilizar adaptador ou extensão para ligar o produto.

• Se o cordão de alimentação estiver danificado, ele deve ser substituído pelo fabricante, agente autorizado ou pessoas qualificadas a fim de evitar riscos e a perda da garantia.

• O plugue do cordão de alimentação deste aparelho respeita o novo padrão estabelecido pela norma NBR14136, da Associação Brasileira de Normas Técnicas – ABNT, e pela Portaria nº 02/2007, do Conmetro.

Sistema de Refrigeração

Este Purificador utiliza sistema de refrigeração por compressor. A temperatura da água gelada pode variar entre 5 °C a 10 °C dependendo da temperatura ambiente. O volume do reservatório de água gelada é de aproximadamente 1,25 litros. Caso esse volume seja esgotado totalmente, será necessário aguardar o reservatório encher novamente e o sistema de refrigeração atuar, para se obter água gelada novamente.

Obs.: Este aparelho não é destinado a ser usado por pessoas (incluindo crianças) com capacidades físicas, sensoriais ou mentais reduzidas, ou sem experiência e conhecimento, a menos que sejam dadas supervisões ou instruções relativas ao uso do aparelho por uma pessoa responsável pela sua segurança. Recomenda-se que as crianças sejam vigiadas para assegurar que elas não estejam brincando com o aparelho. Conforme norma NBR NM IEC 60335-1.

Após a instalação elétrica, aguarde 01:25:00 minutos para consumir água gelada na temperatura ideal.

5 - Instalación Eléctrica (Advertencia)

- Antes de conectar el Purificador, averigüe que la tensión del aparato es el mismo que en la toma. Este producto se vende en versiones de 127V y 220V por separado.
- Desenchufe el Purificador cada vez que la limpieza o el mantenimiento.
- Averigüe siempre el voltaje y conecte siempre en tomas exclusivas. Nunca use extensión o un adaptador para conectar el producto.
- Si el cordón de alimentación estuviere dañado él debe ser sustituido por el fabricante, agente autorizado o persona calificada, para que no ocurran riesgos y la pérdida de la garantía.

Sistema de refrigeración

Este Purificador utiliza compresor del sistema de refrigeración. La temperatura del agua refrigerada puede variar desde 5 °C a 10 °C dependiendo de la temperatura ambiente. El volumen del depósito de agua fría es de aproximadamente 1,25 litros. Si este volumen se agota, debe esperar a que el tanque y volver a llenar el sistema de refrigeración funcione para proporcionar agua enfriada de nuevo.

Nota: Este dispositivo no está diseñado para ser utilizado por personas (incluidos niños) con capacidades físicas, sensoriales o mentales reducidas, o con falta de experiencia y conocimiento, a menos supervisión dado o instrucciones relativas del uso del aparato por una persona responsable de su seguridad. Se recomienda que los niños sean supervisados para que no jueguen con el aparato. Como NBR NM IEC 60335-1. Después de cableado esperar 01:25:00 minutos para beber agua fría a la temperatura perfecta.

5 - Electrical Installation (Warning)

- Before connecting the water Purifier, check that the voltage is the same as the electric outlet. This product is sold in versions 127V and 220V separately.
- Unplug the water Purifier every time you cleaning or maintenance.
- Always check the voltage and connect the device to a dedicated electric outlet only. Never use extension or adapter to connect the product.
- If the power cable is damaged in order risks and the loss of the warranty, the manufacturer, dealer and/or another qualified person should replace it.

Refrigeration system

This Purifier uses cooling system compressor. The chilled water temperature can range from 5 °C to 10 °C depending on the ambient temperature. The volume of the cold water tank is approximately 1.25 liters. If this volume is depleted, you must wait for the tank and refill the cooling system operate to provide chilled water again.

Note: This device is not intended for use by persons (including children) with reduced physical, sensory or mental capabilities, or lack of experience and knowledge, unless given supervision or instruction concerning use of the appliance by a person responsible for their safety. It is recommended that children be supervised to ensure that they are not playing with the device. As NBR NM IEC 60355-1. After wiring wait 01:25:00 minutes to drink cold water at the perfect temperature.

6 - Instalação Hidráulica

Para a instalação hidráulica do Purificador de água IBBL, siga corretamente as instruções abaixo:

- O aparelho deve ser instalado em um plano horizontal.
- Ao instalar o aparelho, a distância mínima de instalação deve ser de 100mm nas laterais e 50 mm na profundidade (Fig. 2).
- O aparelho não deve ser instalado em áreas sujeitas a jato de água.
- Procure um ponto de água com rosca ½" para efetuar a ligação hidráulica.

Importante!

Acima de 490,33 kPa (50 m.c.a.*) é obrigatório o uso de um regulador de pressão. Este regulador não acompanha o produto e deve ser adquirido separadamente através de uma Assistência Técnica Autorizada IBBL, ou pelo tel.: 11 2118-2100 (vendas de peças).

- A pressão mínima de trabalho é de 49,03 kPa (5m.c.a.*).
- Feche o registro deste ponto de saída de água.
- Pegue a conexão (niple), passe fita tipo "VEDA ROSCA" na rosca e encaixe no ponto de saída de água.
- Conecte uma extremidade da mangueira na conexão "niple".
- Remova o adesivo de proteção do sistema hidráulico (Fig. 4).
- Conecte a outra extremidade da mangueira na parte traseira do aparelho (Fig. 5).
- Encaixe a mangueira ao máximo dentro da conexão (aproximadamente 2 cm).

Atenção! O travamento da mangueira não significa que a vedação foi realizada. Ao encaixar, você deve ultrapassar os anéis de vedação na parte interna da conexão.

- Para desencaixar, basta pressionar a trava na extremidade do conector e puxar a mangueira (Fig. 6).
- Após encaixar a mangueira na parte traseira do aparelho, abra o registro da rede para liberar o fluxo de água e certifique-se de que não existe vazamento nas conexões.

*m.c.a. (metros por coluna d'água) é a distância entre a altura da caixa d'água e a altura do produto.

6 - Instalación hidráulica

Para la instalación hidráulica del Purificador de agua IBBL, asegúrese de seguir las siguientes instrucciones:

- El aparato debe ser instalado en un plano horizontal.
- Al instalar el producto, la distancia mínima de instalación debe ser de 100 mm en las laterales y 50 mm de profundidad (Fig. 2).
- El aparato no debe ser instalado en áreas que estén sujetas a chorro de agua.
- Utilice un punto de agua con ½" para efectuar la conexión hidráulica.

Importante!

Más del 490,33 kPa (50 m.c.a.*) se requiere utilizar un regulador de presión. Este regulador no está incluido con el producto y debe adquirirse por separado a través de un distribuidor IBBL local.

- La presión mínima de funcionamiento es de 49,03 kPa (5m.c.a.*).
- Cierre el registro de este punto de salida de agua.
- Tome la conexión (pezón), pase el tipo de cinta "VEDA ROSCA" el hilo y encaje en el punto de salida de agua.

- Conecte uno de los extremos de conexión manguera en "Pezón".
- Remover la etiqueta de protección del sistema hidráulico (Fig. 4).
- Conecte el otro extremo de la manguera en la parte posterior de la unidad (Fig. 5).
- Conecte la manguera al máximo dentro de la conexión (unos 2 cm).

Aviso! El bloqueo de la manguera no significa que se llevó a cabo el sellado. En el montaje debe superar los anillos de sellado dentro de la conexión.

- Para liberar, simplemente presione el pestillo del extremo del conector y tire de la manguera (Fig. 6).
- Después de conectar la manguera en la parte posterior del Purificador, abra el registro de la red hídrica para liberar el flujo de agua y asegurarse de que no hay fugas en las conexiones.

*m.c.a. (En la columna de agua metros) es la distancia entre la altura del tanque de agua y la altura del producto.

6 - Hydraulic Installation

For hydraulic installation of water Purifier IBBL, make sure to follow the instructions below:

- The device must be installed in the horizontal plane.
- When installing the product, the minimum distance of installation should be 100 mm on the sides and 50 mm in depth (Fig. 2).
- The device must not be installed in areas that are close to gush of water.
- Look for a water point with 1/2" to effect the hydraulic connection.

Important!

Over 490,33 kPa (50 m.c.a.*) using a pressure regulator is required. This control is not included with the product and must be purchased separately through a local dealer IBBL.

- The minimum operating pressure is 49,03 kPa (5 m.c.a.*).
- Close the record of this water of the hydraulic net point.
- Take the connection (nipple), pass tape type "VEDA THREAD" the thread and snap at the exit point of water.
- Connect one end of the hose connection on the "nipple".
- Remove the protective label from the hydraulic system (Fig. 4).
- Connect the other end of the hose in the back of the unit (Fig. 5).
- Attach the hose to the maximum within the connection (about 2 cm).

Heads Up! The locking of the hose does not mean that the sealing was performed. When fitting you should overcome the sealing rings inside the connection.

- To release, simply press the latch on the end of the connector and pull the hose (Fig. 6).
- After attaching the hose on the back of the water Purifier, open the registry of the hydraulic net to release the flow of water and make sure that there is no leakage in the connections.

*m.c.a. (In meters water column) is the distance between the height of the water tank and the height of the product.

Fig. 04



Fig. 05

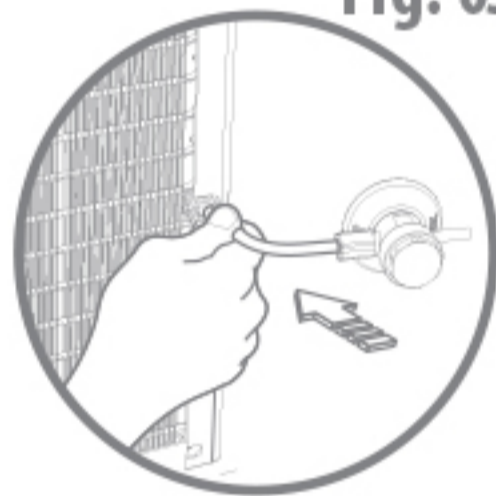

Fig. 06



7 - Procedimento após a instalação hidráulica

Após instalar o produto na parte hidráulica, acione a torneira de água natural escoando aproximadamente 5 litros para retirada de resíduos de carvão, para o modelo **FRQ600** após acionar a torneira de água natural, acione também a torneira de água quente até que a água escoe. Após certificar-se que está saindo água da caldeira, ligue o aparelho na tomada e o botão da caldeira (fig. 10) na "posição 1". Não movimentar o produto com o reservatório cheio de água.

ADVERTÊNCIA: Para acionar a torneira de água quente deve-se segurar as duas alavancas juntas e pressionar para baixo. Não ligar o aparelho na tomada antes de finalizar a instalação hidráulica.

7 - Procedimiento después del sistema hidráulico

Después de instalar el producto en hidráulica, haga funcionar el grifo de agua natural fugas alrededor de 5 litros para la eliminación de residuos de carbón, para el modelo **FRQ600** después de accionar el grifo de agua natural, accionar también el grifo de agua caliente para drenar el agua. Después de asegurarse de que el agua de la caldera está saliendo, gire la unidad en el botón de la caldera (fig. 10) en la posición "1" y toma. No mueva el producto con el depósito lleno de agua.

ADVERTENCIA: Para encender el grifo de agua caliente debe mantener unidas las dos palancas y presione hacia abajo. No conecte el aparato a la toma de corriente antes de finalizar el sistema hidráulico.

7 - Procedure after the hydraulic system

After installing the product in hydraulics, operate the natural water faucet leaking about 5 liters for removal of coal waste, for model **FRQ600** after operate the natural water faucet, operate the hot water faucet until the water comes out. After making sure that the boiler water is coming out, turn the unit into the outlet and the boiler button (Figure 10) in "position 1". Do not move the product with the reservoir full of water.

WARNING: To turn the hot water tap must hold together the two levers and press down. Do not connect the appliance into the outlet before finalizing the hydraulic system.

8 - Limpeza e Conservação

A limpeza externa do purificador deverá ser realizada apenas utilizando detergente neutro e um pano de microfibra úmido. O produto não deve ser limpo com jatos d'água, produtos abrasivos, álcool ou solventes, nem produtos que deixem gosto na água ou que danifiquem as peças plásticas.

A limpeza interna deve ser realizada sempre que substituir o refil do seu Purificador, ou a cada 6 meses. Esse serviço deve ser realizado por uma Assistência Técnica Autorizada e não é coberta pela garantia do produto.

Atenção! Examine as conexões de água frequentemente. Sob condições normais de uso, as peças de conexão hidráulica, como mangueiras, niples e/ou torneiras, devem ser substituídas uma vez ao ano.

8 - Limpieza y Conservación

La limpieza exterior del purificador sólo debe realizarse con un detergente suave y un paño de microfibra húmedo. El producto no se debe limpiar con chorros de agua, productos abrasivos, alcohol o solventes, o productos que dejan a gusto en el agua o dañan las piezas de plástico.

Limpieza interna debe realizarse siempre que se sustituya el rellene en su Purificador o cada 6 meses. Este servicio debe ser realizado por un proveedor de servicios autorizado y no está cubierto por la garantía del producto.

Aviso! Examine las conexiones de agua a menudo. En condiciones de uso normal, los conectores, mangueras hidráulicas y los pezones deben reemplazarse unavez al año.

8 - Cleaning and Conservation

The external cleaning of the purifier should be performed only using mild detergent and a damp microfiber cloth.

The product should not be cleaned with water jets, abrasive products, alcohol or solvents, or products that leave taste in water or damage plastic parts.

Internal cleaning should be performed whenever you replace the refill your water Purifier, or every 6 months. This service should be performed by your dealer and is not covered by the product warranty.

Heads Up! Examine the water connections often. Under normal use, the hydraulic connectors and hoses, nipples and/or taps should be replaced once a year.

9 - Troca do Refil

A vida útil do Refil "Girou, Trocou" é de 3.000 litros ou até 6 meses. Este tempo de vida útil do refil pode variar de acordo com o consumo e a qualidade d'água.

Troca do Refil no Purificador **FRQ600** e **FR600 Speciale**

- Girar o Refil "Girou, Trocou" para a esquerda para desencaixá-lo do produto (Fig. 7).
- Substituir por um novo Refil "Girou, Trocou" no produto, encaixá-lo para cima e girar para a direita para conectar no produto (Fig. 9).

Troca do Refil no Purificador **FR600 Exclusive**

Quando o refil estiver vencido, acenderá uma luz vermelha no painel indicando que a substituição será necessária.

- Girar o Refil "Girou, Trocou" para a esquerda para desencaixá-lo do produto (Fig. 7).
- Após retirar o refil usado, acionar durante 5 segundos o botão Reset localizado atrás do refil no painel. Esta operação deve ser feita a cada troca de Refil (Fig. 8).

Obs.: Ao acionar o botão RESET, o LED (luz do painel) deve voltar à cor azul, iniciando novamente a contagem de tempo ou litragem.

- Substituir por um novo Refil "Girou, Trocou" no produto, encaixá-lo para cima e girar para a direita para conectá-lo no produto (Fig. 9).

Importante! Se houver necessidade de troca do refil por problemas externos, exemplo sujeira excessiva na água devido a problemas na tubulação ou caixa d'água, bem como água fora do padrão estabelecido pela portaria 2914/2011, solicite a higienização à uma assistência técnica, e siga o mesmo procedimento acima para troca do refil.

9 - Cambio del Cartucho

La vida útil del cartucho "Giró, Cambió" es de 3.000 litros o hasta 6 meses. La vida útil del cartucho puede variar de acuerdo con el consumo y la calidad del agua.

Cambio del Cartucho en Purificador **FRQ600** y **FR600 Speciale**

- Desenrosque el cartucho "Giró, Cambió" hacia la izquierda para soltar del Purificador de agua (Fig. 7).
- Sustituir por un nuevo cartucho "Giró, Cambió" en Purificador, montar y girar hacia la derecha, como se muestra el diseño (Fig. 9).

Cambio del Cartucho en Purificador **FR600 Exclusive**

Cuando la recarga se gana se encenderá una luz roja en el tablero que indica que será necesario su reemplazo.

- Desenrosque el cartucho "Giró, Cambió" hacia la izquierda para soltar del Purificador de agua (Fig. 7).
- Pulse durante 5 segundos el botón de reinicio en el panel detrás del cartucho después de cambiarlo. Esto debe hacerse cada intercambio por un nuevo cartucho (Fig. 8).

Obs.: Al pulsar el botón RESET el LED (luz del panel) debe regresar a azul, a partir de la fecha o litragem de nueva.

- Sustituir por un nuevo cartucho "Giró, Cambió" en Purificador, montar y girar hacia la derecha, como se muestra el diseño (Fig. 9).

¡Importante! Si hay necesidad de cambio del filtro por problemas externos, ejemplo suciedad excesiva en el agua debido a problemas en la tubería o en la caja de agua, así como agua fuera de la norma establecida en la resolución 2914/2011, solicite la higienización a una asistencia técnica, y siga el mismo procedimiento anterior para el cambio del filtro.

9 - Replacement Cartridge

The life of cartridge "Turn and replace cartridge" is 3,000 liters or up to 6 months. This lifetime cartridge can vary according to consumption and quality of water.

Changing the cartridge in Purifier **FRQ600** and **FR600 Speciale**

- Turn cartridge "Turn and replace cartridge" to the left to disengage it from the product (Fig. 7).
- Replace with new cartridge "Turn and replace cartridge" in the product, snap it up and turn right to connect the product (Fig. 9).

Changing the cartridge in Purifier **FR600 Exclusive**

When the cartridge is won will light a red light on the dashboard indicating that the replacement will be necessary.

- Turn cartridge "Turn and replace cartridge" to the left to disengage it from the product (Fig. 7).
- After removing the cartridge used, trigger for 5 seconds the reset button located behind the cartridge in panel. This operation should be done at each change of cartridge (Fig. 8).

Obs.: When pressing the RESET button LED (light panel) should return to the blue color, starting again in time or litragem count.

- Replace with new cartridge "turn and replace cartridge" in the product, snap it up and turn right to connect the product (Fig. 9).

Important! If there is need of change of refill due to external problems, example excessive dirt in the water due to problems in the piping or water tank, as well as water outside the standard established by Ordinance 2914/2011, request for hygienization from a technical assistance, and follow the same foregoing procedure for change of refill.

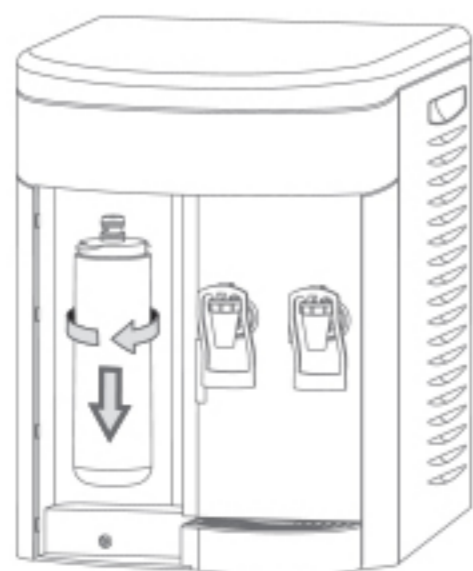

Fig. 07



Fig. 08

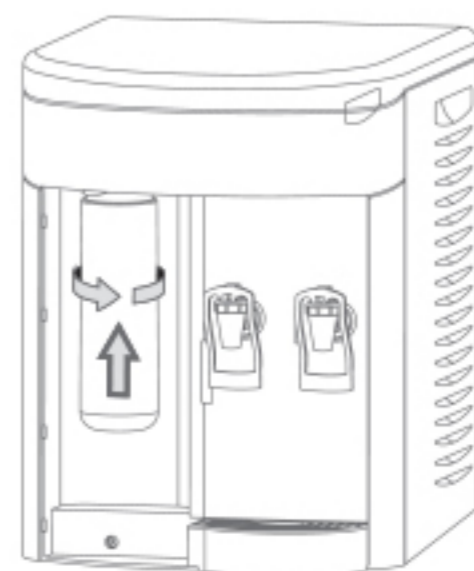

Fig. 09

10 - Informação Técnica

Informações do Refil / Información del Cartucho / Cartridge Information

Eficiência Bacteriológica - FR600 EXCLUSIVE Eficiencia bacteriológica - FR600 EXCLUSIVE Bacteriological efficiency - FR600 EXCLUSIVE	Com eficiência bacteriológica Con la eficiencia bacteriológica With bacteriological efficiency
Eficiência Bacteriológica - FRQ600 / FR600 SPECIALE Eficiencia bacteriológica - FRQ600 / FR600 SPECIALE Bacteriological efficiency - FRQ600 / FR600 SPECIALE	Sem eficiência bacteriológica No eficiencia bacteriológica No bacteriological efficiency
Retenção de Partículas (µm) Retención de partículas (µm) Particle retention (µm)	Classe C ≥ 5 até < 15µm (FRQ600/FR600 Speciale) Classe D ≥ 15 até < 30µm (FR600 Exclusive)
Redução de Cloro Livre % Reducción de cloro libre% No free chlorine reduction%	Com redução de cloro ≥75% Con la reducción de cloro ≥75% With the reduction of chlorine ≥75%
Capacidade para Retenção de Cloro e partículas Capacidad para Retención de Cloro y partículas Capacity Chlorine and particles Retention	3.000 litros ou 6 meses 3.000 litros o 6 meses 3.000 litros or 6 months

Informações do Produto/ Información del Producto/ Product Information

Dimensões do produto (larg.alt.prof) Dimensiones del producto (anc.alt.prof) Product Dimensions (width.height.depth)	FRQ600 / FR600 Speciale-312x410x357mm FR600 Exclusive- 312x410x357mm
Peso líquido Peso neto Net Weight	FR600Speciale / FR600 Exclusive - 10,6 kg FRQ600 - 13,7 kg
Vazão Máxima Recomendada (litros/hora) Flujo Maximo Recomendado (litros/hora) Maximum Recommended Flow (liters/hour)	60 (L/h)
Pressão de Trabalho Presión de Trabajo Working Pressure	5 a 50 m.c.a. (49,03 a 490,33kPa) 5 hasta 50 m.c.a. (49,03 hasta 490,33 kPa) 5 until 50 m.c.a. (49,03 until 490,33 kPa)
Temperaturas Mínima e Máxima da Água de Entrada no Aparelho (°C) Las Temperaturas Mínima y Máxima de la Entrada de Agua en el Aparato (°C) Minimum and Maximum Temperatures of the Water Inlet into the Appliance (°C)	2° a 27°C 2° hasta 27°C 2° to 27°C
Tensão Tensión Voltage	127V / 220V
Refrigeração (Litros/hora): Refrigeración (litros / hora): Refrigeration (liters / hour):	FRQ600/FR600 Speciale 1,24 (L/h) FR600 Exclusive 1,125(L/h)
Grau de Proteção Grado de Protección Degree of Protection	IPX4*
Potência do produto (W) Potencia del producto (W) Power Rating (W)	FR600 Speciale (90 W) FRQ600 (390 W) FR600 Exclusive (90 W)
Filtração Mecânica + Carvão Ativado Filtración Mecánica + Carbón Activado Mechanical Filtration + Activated Carbon	

*Pode ser utilizado em ambientes internos e externos. *Se puede utilizar en interiores y exteriores
* Can be used indoors and outdoors.

11 - Problemas e Soluções

Importante! Antes de acionar nosso Serviço de Atendimento ao Cliente, siga os procedimentos abaixo:

Problema	Causas mais Comuns	Soluções
Não liga / Não funciona	Falta de energia elétrica na tomada	Teste em outra tomada
	Tensão errada do aparelho	Verifique tensão adequada
	Tomada com problema	Chame um profissional para corrigir o defeito
	Botão do termostato desligado	Gire o botão do termostato no sentido horário
Faz barulho mas não parte (não liga)	Tensão da rede elétrica errada	Verifique a tensão da rede elétrica com um voltímetro
Deseja água mais fria	Botão do termostato desregulado	Regule o ponto do termostato girando o botão para o próximo ponto no sentido horário
Não sai água	Registro fechado	Abra o registro
	Congelamento da água	Diminua o ponto do termostato girando o botão no sentido anti-horário
Não sai água quente	Interruptor está desligado	Verifique se o interruptor está desligado e ligue-o
	Termostato de segurança desarmado	Acione uma assistência técnica
Sai pouca água na torneira	Pressão da rede hidráulica incorreta	Verifique a pressão mínima de trabalho que é de 49,03 kPa (5m.c.a.*).
	Refil saturado	Substitua o refil "Girou, Trocou"
	Reservatório de água incompleto	Aguarde o preenchimento total do reservatório
Vazamento de água	Refil mal posicionado	Recoloque o refil adequadamente
	Conexões mal feitas	Conecte adequadamente a conexão "niple" e bicos de mangueira
Vazando água no gabinete	Coletor de água (pingadeira) transbordando	Esvazie o coletor de água (pingadeira) removendo-o do aparelho

11 - Problemas y Soluciones

¡Atención! Antes de acionar el Servicio de Atención al Cliente de su país siga los procedimientos abajo:

Problema	Causa mas Comum	Soluciones
No asciende / No funciona	La falta de poder en la toma de energia	Pruebe en otra toma
	Voltaje incorrecto del dispositivo	Verifique que el voltaje apropiado
	Toma con problema	Llame a un electricista para corregir el defecto
	El botón de la temperatura está encendido	Gire el botón del termostato en sentido horario
Hace ruido, pero no parte	La tensión de red incorreta	Compruebe la tensión de la red con un voltímetro
Desea agua más fría	El botón de la temperatura está desregulado	Establecer el punto del termostato girando la perilla para el siguiente punto hacia la derecha
No sale agua	Inscripciones cerradas del agua	Abra el registro
	El agua congelada	Disminua punto del termostato girando el mando en sentido antihorario
No sale agua caliente	Interruptor está apagado	Verificar si el interruptor está apagado y encenderlo
	Termostato de seguridad desarmado	llame a la asistencia técnica
Saliendo poca cantidad de agua en el grifo de agua	Presión incorrecta del sistema hidráulico	Compruebe la presión mínima de funcionamiento que es de 49,03 kPa (5m.c.a.*).
	Cartucho Saturado	Reemplace el cartucho (filtro) "Giró, Cambió"
	Depósito de agua incompleto	Quedar en el aguardo del relleno total del depósito
Fuga de agua	Cartucho a llenar fuera de lugar	Reemplace el cartucho "Giró, Cambió"
	Las conexiones mal hechas	Conecte correctamente la conexión "pezón" y lanzas de manguera
Fugas de agua en gabinete	Trampa de agua (goteo) desbordante	Vaciar la trampa de agua (goteo) retirar el dispositivo

11 - Troubleshooting

Attention! Before contacting out customer service please follow the procedures below:

Problem	Most Common Causes	Solutions
No power / It does not work	Lack of power in decision	Test another outlet
	Wrong voltage of the device	Verify proper voltage
	Problems with plug	Call a professional to correct the defect
	Thermostat knob off	Turn the thermostat knob clockwise
It makes noise but non-party (non-turn on)	Mains voltage wrong	Check the mains voltage with a voltmeter
Want more cold water	Thermostat knob desregulated	Set the point of the thermostat by rotating the knob to the next point clockwise
Water does not come out	Record of water is closed	Open the record
	Freezing Water	Decrease the point of thermostat by turning the knob anticlockwise
Does not come out hot water	Switch is off	Check if the switch is off and turn it on
	Safety thermostat disarmed	Call technical assistance
Leaving little water in water faucet	Incorrect hydraulic system pressure	Check the minimum operating pressure which is 49,03 kPa (5m.c.a.*).
	Saturated cartridge	Replace cartridge "Girou, Trocou" (Turn and replace)
	Non complete water reservoir	Wait until the total filling of water inside the reservoir
Water leak	Cartridge Misplaced	Replace the cartridge properly
	Connections poorly done	Properly connect the connection "nipple" and hose nozzles
Leaking water at the office	Water trap (drip) overflowing	Clean the drip tray taking it off of the purifier

Assistência Técnica Autorizada

Se necessitar de serviços ou informações, ou tiver algum problema, visite a página da IBBL em www.ibbl.com.br/assistencia-tecnica. Em caso de qualquer dúvida ou sugestão, utilize nosso atendimento telefônico através do SAC: 0800 725 4225.

Cualquier duda o sugestión que tenga, utilice nuestro contacto telefónico: 55 11 2118-2143.

In case of any question or suggestion, please contact us at the number: 55 11 2118-2143.

Certificado de Garantia

Respeitamos o consumidor e a legislação brasileira, em particular o Código de Defesa do Consumidor, Lei nº 8.078 de 11/09/90. A IBBL garante este produto de uso exclusivamente doméstico contra eventuais defeitos de matérias-primas ou de fabricação pelo prazo de um ano, como segue: este produto possui validade de três meses de garantia legal e os nove meses adicionais como garantia complementar, **EXCETO peças como mangueiras, conexões hidráulicas e/ou torneiras plásticas** que são garantidas contra vícios de fabricação apenas pelo prazo legal de noventa dias. Já o elemento Filtrante (refil) é garantido contra vícios de fabricação apenas pelo prazo de trinta dias. Esses prazos serão contados a partir da emissão da nota fiscal de compra do produto.

Garantia Legal	3 meses
Garantia Contratual	9 meses
Garantia Mangueiras/Torneiras Conexões Hidráulicas	90 dias
Garantia do Refil	30 dias

A garantia concedida pela IBBL não cobrirá despesas obtidas com a instalação de produto e taxa de instalação do produto através de assistência técnica autorizada. Identificado e constatado o defeito de fabricação, o consumidor deverá manter contato imediatamente com a IBBL através do Serviço de Atendimento ao Consumidor: 0800 725 4225, munido da nota fiscal de compra e nº de série do aparelho. Se preferir, o consumidor poderá levar o produto defeituoso a qualquer Assistência Técnica Autorizada e, estando no prazo de garantia, o mesmo será restaurado desde que seja constatada pela IBBL a existência de vício/defeito de fabricação e/ou de componentes. Estando no prazo de garantia, a mão de obra e peças para esses serviços serão gratuitas. Nos casos atendidos pela garantia contratual, o frete e o seguro de envio do produto para a assistência técnica ou para a IBBL, bem como seu retorno/devolução, serão por conta do consumidor. Nos casos de produtos não cobertos pela garantia ou no caso de os vícios/defeitos relatados não serem constatados, o frete e o seguro do envio/retorno do produto também serão de responsabilidade do consumidor. Caso não seja constatado vício/defeito de fabricação e/ou componentes, será gerado um orçamento para o conserto e enviado ao consumidor para sua aprovação ou recusa.

Atenção! Este certificado de garantia será anulado e torna-se sem efeito na ocorrência de qualquer das seguintes eventualidades:

- Descumprimento das recomendações contidas no Manual de Instrução fornecido pela IBBL e que acompanha o produto.
- O produto for danificado em ocorrência de acidentes de transporte, armazenamento ou manuseio inadequado.
- Instalação inadequada do produto.
- Utilização de peças e elemento filtrante (refil) que não sejam originais de fábrica.
- O defeito apresentado for causado por desgaste natural, riscos e manchas das partes externas pelo uso de produtos químicos abrasivos ou similares que incidam sobre o produto.
- Utilização de componentes ou acessórios, para instalação ou uso, não recomendados pela IBBL ou em desacordo com as normas técnicas praticadas no país.
- Ficar evidenciado que o produto sofreu uso indevido, modificações ou ainda consertos por pessoal ou entidade não autorizada pela IBBL.
- Defeitos ocasionados por deficiência da instalação hidráulica ou pela companhia de abastecimento de água da rede pública.
- Remoção e/ou alteração do número de série ou da placa de identificação do produto.
- Defeitos decorrentes de causas naturais como raios, enchentes e vendaval.

Este Certificado de Garantia substitui todas as outras garantias sem reservas ou restrições e nenhum outro terceiro está autorizado a assumir qualquer obrigação relacionada à venda dos produtos IBBL. Este Certificado de Garantia tem validade somente no território nacional e para produtos adquiridos no Brasil. A IBBL não se responsabilizará por quaisquer danos diretos, indiretos ou resultantes de uso ou desempenho do produto ou outros prejuízos relativos a danos de propriedade ou prejuízos pecuniários.

*Qualquer dúvida ou sugestão, ligue para
o Serviço de Atendimento ao Consumidor
SAC: 0800 725 4225*

*Departamento de Vendas Nacionais
Tel.: 11 2118-2100
www.ibbl.com.br*

Departamento Exportación
Fone: 55 11 2118-2143 - export@ibbl.com.br



IBBL S.A.
*Waldomiro Corrêa de Camargo, km 52,5 - Vila Martins
CEP 13308-200 - Itu - SP - Brasil
CNPJ: 56.505.464/0001-04*