

Manual de Instruções

Forno de micro-ondas

Todas as figuras deste manual são ilustrativas

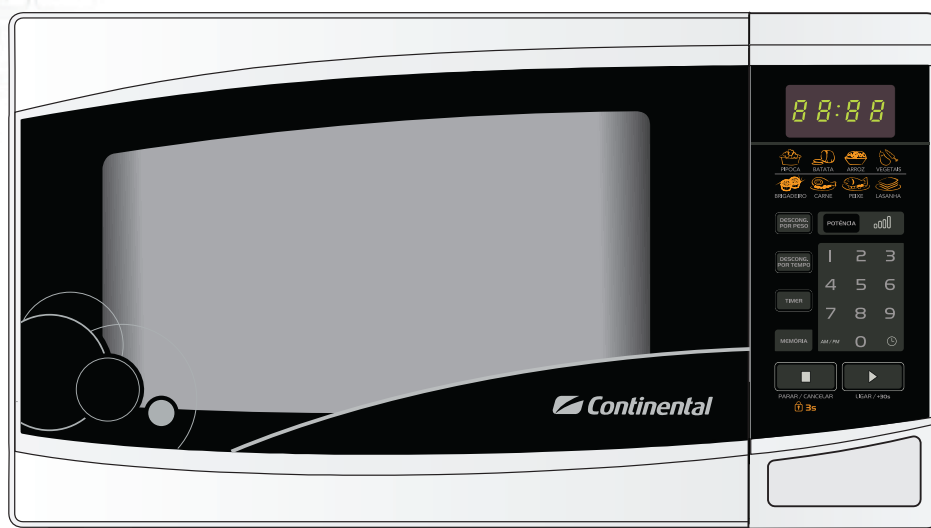

Rev. jan-11

 **Continental**
é de confiança



Índice

1 - Informações Úteis.....	3
2 - Conheça seu Produto.....	4
3 - Precauções de Segurança.....	5
4 - Instalação.....	9
5 - Instruções de Uso.....	11
Operação.....	12
Nível de Potência.....	12
Ajuste do Relógio.....	12
Timer.....	12
Cozinhando com Micro-ondas.....	13
Início Rápido.....	13
Função de Descongelamento por Peso.....	13
Função de Descongelamento por Tempo Programado.....	13
Pipoca.....	14
Batata.....	14
Arroz.....	14
Vegetais.....	14
Brigadeiro.....	15
Carne.....	15
Peixe.....	15
Lasanha.....	16
Função de Pré-programação.....	16
Função de Memória.....	17
Cozimento em Várias Etapas.....	17
Obtenção de Informações.....	18
Trava de Segurança para Crianças.....	18
6 - Limpeza e Manutenção.....	19
7 - Problemas e Soluções.....	21
8 - Especificações Técnicas.....	22
9 - Certificado de Garantia.....	23



1 - Informações Úteis

Leia atentamente esse manual de instruções e desfrute todos os recursos do seu novo Continental.

Serviço de Atendimento ao Consumidor

(0XX11) 2126-1953 (para grande São Paulo)
0800 702 0053 (demais localidades)

www.continental.com.br

Meio Ambiente

Nós da MABE BRASIL ELETRODOMÉSTICOS LTDA reconhecemos a nossa responsabilidade sócio-ambiental e tomamos ações que estão em conformidade com as legislações e com os nossos princípios Corporativos. Buscamos o desenvolvimento sustentável e correlacionamos as práticas sustentáveis do dia-a-dia realizadas na Mabe com as práticas ambientais e da comunidade, estimulando a prevenção à poluição, bem como a reutilização e reciclagem de resíduos de forma a incentivar a conservação do meio ambiente. Com inovações no processo de produção e desenvolvimento de produtos que racionalizam o uso dos nossos recursos naturais aliamos as nossas marcas ao conceito de "Tecnologia para Vida". Nossas atividades envolvem um grande cuidado com o meio ambiente, funcionários, comunidade, clientes, fornecedores e consumidores. Uma das práticas da MABE BRASIL ELETRODOMÉSTICOS LTDA é o uso de materiais recicláveis e/ou reutilizáveis na embalagem de seus produtos. Ao reciclar/reutilizar as embalagens de nossos produtos, geramos menos lixo, reduzindo assim o consumo de recursos naturais como o corte desnecessário de árvores.

Pedimos sua contribuição para descartar a embalagem do produto para a reciclagem/reutilização, evitando assim jogá-la no lixo comum.

A Natureza agradece!

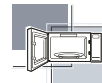

2 - Conheça seu Produto

- 1 Painel de Controle
- 2 Eixo giratório
- 3 Anel giratório
- 4 Prato de vidro
- 5 Janela para observação
- 6 Moldura da porta
- 7 Sistema interno de travas de segurança

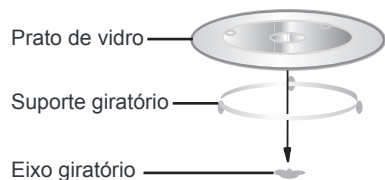
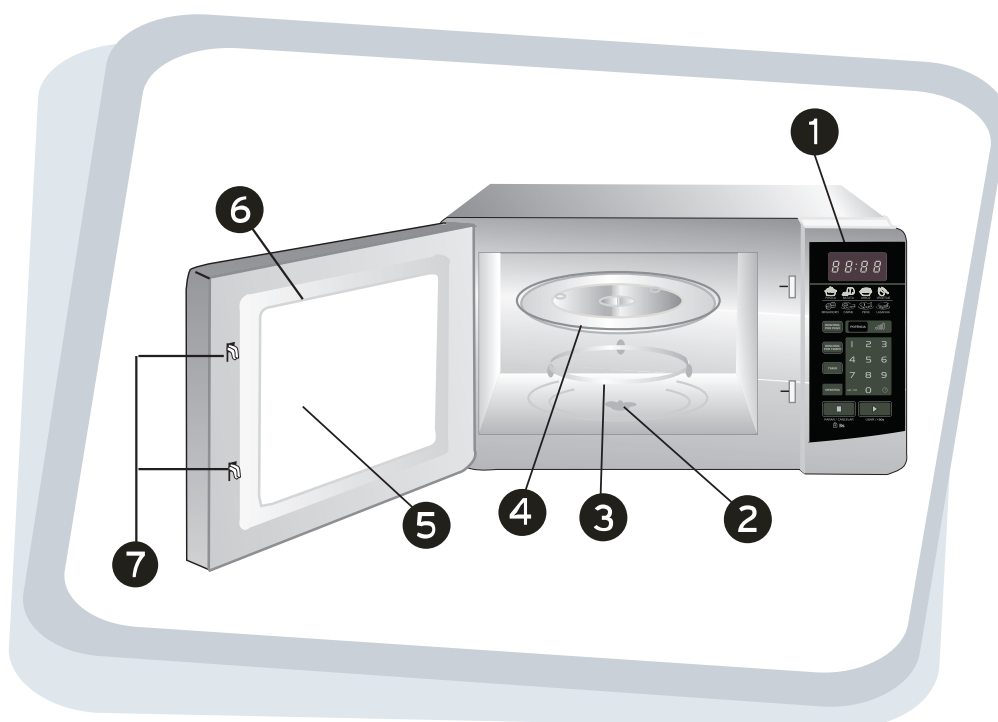

Instalação do prato de vidro

1. Nunca colocar o prato de vidro de cabeça para baixo. O prato de vidro não deve ficar preso.
2. Tanto o prato de vidro como o suporte giratório devem ser sempre usados.
3. Todos os alimentos e recipientes devem ser exclusivamente posicionados sobre o prato de vidro.



3 - Precauções de Segurança

Informações importantes de segurança

- Ler atentamente e guardar para futura referência



Advertência: Para sua segurança, as informações deste manual deverão ser seguidas para minimizar o risco de incêndio ou explosão, choque elétrico ou para evitar danos à propriedade, danos pessoais ou a perda da vida.



Cuidado:

Se a porta ou selo da porta estiverem danificados, o forno não deve ser operado até que os mesmos sejam reparados por uma pessoa qualificada;

É perigoso para pessoas não qualificadas executar qualquer serviço ou operação de reparo que envolva a remoção da cobertura que dá proteção contra exposição à energia de micro-ondas;

Líquidos ou outros alimentos não devem ser aquecidos em recipientes selados por serem suscetíveis à explosão;

O uso do forno por crianças sem supervisão só deve ser permitido quando as instruções adequadas tiverem sido dadas e quando esta for capaz de utilizá-lo com segurança e entender os riscos da utilização do mesmo de modo impróprio.

Precauções de segurança

- Este Forno de Micro-ondas não está aprovado e não foi testado para uso marinho.
- Este Forno de Micro-ondas deve estar aterrado. Conecte-o somente a tomada adequadamente aterrada. Veja a seção sobre Aterramento do Forno.
- Instale ou coloque este eletrodoméstico somente como indicado nas Instruções de instalação fornecidas.
- Certifique-se de colocar a superfície frontal da porta 7,5 cm ou mais afastada das bordas da superfície de apoio, para evitar um deslocamento acidental do Forno durante sua utilização normal.
- Use este Forno somente para a finalidade para a qual foi projetado como descrito neste manual.
- Não instale este Forno sobre um tanque de lavar roupa.
- Não instale o Forno de Micro-ondas sobre ou perto de qualquer parte de aquecedores ou de eletrodomésticos para cozinhar.
- Não armazene nada diretamente sobre a superfície da parte superior do Forno de Micro-ondas quando ele estiver em funcionamento.
- Não use este Forno se o cabo de alimentação ou o plugue estiverem danificados, se o Forno não estiver funcionando adequadamente, estiver danificado ou tenha sofrido queda.
- Não cubra ou bloqueie nenhuma abertura do Forno.
- Utilize este Forno apenas para o fim a que se destina, conforme o descrito neste Manual.
- Não use produtos químicos ou vapores corrosivos neste Forno. Ele foi projetado especificamente para cozinhar e aquecer alimentos. Ele não foi projetado para uso industrial ou de laboratório.
- Não armazene este Forno em ambientes externos. Não use este Forno próximo de água, por exemplo, próximo de tanques ou pias, locais úmidos, proximidade de piscina ou lugares semelhantes.
- Mantenha o cabo de alimentação afastado de superfícies quentes.
- Não coloque o cabo de alimentação ou seu plugue dentro da água.



3.1 - Precauções de Segurança

Para reduzir o risco de incêndio na cavidade do forno

- Não cozinhe demais os alimentos. Vigie atentamente o Forno se introduzir papel, plástico ou outro material combustível enquanto cozinha.
- Retire os arames recobertos de plástico ou fechos metálicos usados para fechar os recipientes ou sacos de papel ou plástico antes de colocá-los no Forno.
- Não utilize o Forno para armazenar. Não deixe produtos de papel, utensílios para cozinhar ou alimentos no Forno enquanto ele não estiver em uso.
- Se os materiais no interior do Forno incendiarem, mantenha a porta fechada, desligue o Forno e desconecte-o da tomada elétrica. Desligue a energia no painel de fusíveis ou disjuntores. Se abrir a porta o fogo poderá espalhar-se.
- Veja as instruções de limpeza para a superfície da porta na seção Cuidado e Limpeza do Forno de Micro-ondas neste manual.
- Todo e qualquer conserto, manutenção ou ajuste deve ser feito por técnico habilitado.
- Recomendamos que não tente fazer, você mesmo, a manutenção ou conserto do produto.
- Da mesma maneira que o recomendado para outros aparelhos, é necessária supervisão direta quando ele for usado por crianças.



Advertência: Ao ver a formação de arco elétrico, pressione a tecla "PARAR/CANCELAR" e corrija o problema. Arco elétrico é o nome para faíscas no interior do Forno. A formação do arco elétrico é causada por: Metal ou papel metálico tocando na lateral do Forno. Papel metálico não moldado aos alimentos (as abas dobradas para cima funcionam como antenas).

Metais como por exemplo os arames revestidos que se usam para fechar alguns pacotes, alfinetes em aves, ou pratos com molduras de ouro, dentro do Forno de Micro-ondas.

Toalhas de papel reciclado que contém traços pequenos de metal e que são usados no Micro-ondas.

Água super aquecida

- A água aquecida com Micro-ondas assim como outros líquidos nem sempre borbulha ao alcançar o ponto de ebulição, embora superaquecido.
- Um líquido superaquecido borbulhará fora do recipiente quando for movimentado ou quando se colocar algo como uma colher ou um saquinho de chá no seu interior.
- Para evitar que isso aconteça e possa causar lesões pessoais, não aqueça nenhum líquido por mais de 2 minutos por xícara. Depois de aquecê-lo, deixe que a xícara repouse no interior do Micro-ondas durante 30 segundos antes de retirá-la ou colocar qualquer coisa dentro do recipiente.

Alimentos

- Não cozinhe pipocas no Forno de Micro-ondas a menos que seja em um acessório especial para preparar pipocas em Micro-ondas ou pipocas em sacos especiais para uso em Micro-ondas.
- Alguns produtos como ovos inteiros e recipientes fechados (por exemplo frascos fechados) explodirão e não devem ser aquecidos neste Forno de Micro-ondas sob o risco de causar lesões pessoais.
- Não cozinhe ovos em um Forno de Micro-ondas. A pressão poderá acumular-se dentro da gema do ovo e fará que estoure, possivelmente causando lesões.



3.2 - Precauções de Segurança

- Utilizar o Forno sem alimentos no seu interior por mais de 1 minuto ou 2 poderá causar danos ao Forno e causar incêndio. Isso aumentará o calor ao redor do magnetron e poderá encurtar a vida do Forno.
- Os alimentos com pele externa não furadas como batatas, salsichas, maçãs, fígado de galinha e outras, assim como as gemas de ovo, devem ser perfuradas para permitir que o vapor escape durante o cozimento. Evite aquecer alimentos para bebês em frascos de vidro, mesmo sem a tampa.
- Certifique-se de que os alimentos para as crianças estejam cozinhados completamente. Misture os alimentos para distribuir uniformemente o calor. Tenha cuidado para evitar queimaduras quando aquecer os alimentos, pois o recipiente poderá ser sentido mais frio do que o seu conteúdo. Prove sempre o alimento antes de alimentar as crianças.
- Não descongele bebidas congeladas em garrafas de gargalo estreito (especialmente bebidas com gás carbônico). Embora o conteúdo esteja aberto, a pressão poderá se acumular. Isso poderá causar a quebra do recipiente, causando possíveis lesões.
- Ebulição espontânea: Em condições especiais, os líquidos poderão começar a ferver durante ou pouco após retirá-los do Forno de Micro-ondas. Para evitar queimaduras devido ao líquido que salpica, recomendamos que antes de retirar o recipiente do Forno, deixe que o recipiente repouse no interior do Micro-ondas durante 30 a 40 segundos após o término do aquecimento do líquido. Não ferva líquidos em recipientes de gargalo estreito como as garrafas de refrigerantes, garrafas de vinho e em xícaras para café especiais que tenham gargalo estreito. Mesmo que o recipiente esteja aberto, poderá se acumular um excesso de vapor causando a quebra ou que se derrame o líquido.
- Os alimentos quentes e o vapor poderão causar queimaduras. Tenha cuidado ao abrir qualquer recipiente com alimentos quentes, incluindo os sacos de pipocas ou bolsa especiais para cozinhar e caixas. Para evitar possíveis lesões, dirija o vapor para longe de seu rosto e mãos.
- Não cozinhe demasiadamente as batatas. Poderão desidratar e incendiar-se causando danos a seu Forno.
- Cozinhe completamente a carne vermelha e as aves. A carne vermelha até uma temperatura INTERNA de 72 °C e a carne de aves até uma temperatura INTERNA de pelo menos 83 °C. O cozimento até estas temperaturas usualmente protege contra enfermidades causadas pelos alimentos.
- Não utilizar o produto quando ele apresentar algum dano nos componentes. Para substituir qualquer peça danificada, procurar o Serviço Autorizado de Fábrica.
- O prato de vidro e o suporte giratório devem estar dentro do forno durante o seu funcionamento. Colocar o recipiente, com cuidado, sobre o prato de vidro para evitar quebras.
- O uso de louça inapropriada pode quebrar o prato de vidro.
- O forno possui vários dispositivos de segurança embutidos, para assegurar que o aparelho não seja ligado se a porta estiver aberta. Não modificar esses dispositivos.
- Não deixar o forno funcionar se estiver vazio. A operação do forno sem alimentos ou com alimentos com baixo teor de umidade pode causar incêndio ou faíscas.
- Não cozinhar diretamente no prato de vidro. O aquecimento excessivo em um determinado local, no prato de vidro, pode fazer com que ele se quebre.
- É perigoso para qualquer pessoa, que não tenha qualificações técnicas necessárias, fazer qualquer conserto ou reparo que envolva a remoção da cobertura que protege contra a exposição à energia das micro-ondas.
- Não usar a parte interna do forno para armazenamento. Não armazenar pães, biscoitos, produtos feitos de papel, etc. dentro do forno.



3.3 - Precauções de Segurança

Utensílios para o forno de micro-ondas

Materiais que podem ser usados

- Papel de alumínio: Somente para cobrir. Use tiras pequenas de papel de alumínio para cobrir partes finas de carne vermelha ou aves para evitar que cozinhem excessivamente. Afaste o papel de alumínio das paredes internas e porta do forno em pelo menos 2,5 cm para evitar que ocorram faíscas.
- Travessas (siga as instruções do fabricante): Use somente as travessas seguras para forno de micro-ondas e sem rachaduras ou lascas.
- Recipientes de vidro: Sempre retire a tampa. Use somente para amornar os alimentos. A maioria dos frascos não é resistente ao calor e poderá quebrar.
- Cristais: Use somente cristal resistente ao calor. Certifique-se de que não tenham bordas metálicas. Não use filetes metálicos rachados ou lascados.
- Sacos para cozinhar no forno (Siga as instruções do fabricante): Não use arame para fechar os sacos. Perfure-os para permitir que o vapor interno escape.
- Pratos e xícaras de papel: Use somente para aquecer ou cozinhar por pouco tempo e não deixe o forno sem supervisão.
- Toalhas de papel: Use-as para cobrir os alimentos, para reaquecer e para absorver a gordura. Não deixe o forno sem supervisão e use somente para cozinhar por pouco tempo.
- Plástico (siga as instruções do fabricante): Use somente plástico que seja seguro para forno de micro-ondas. Eles devem trazer uma indicação de que são próprios para uso no micro-ondas (Microwave Safe). Deve-se perfurar e ventilar os sacos como indicado na embalagem.
- Película plástica: Use somente a que seja segura para forno de micro-ondas. Use para cobrir os alimentos e para reter a umidade. Não permita que a película plástica entre em contato com os alimentos.
- Termômetros: Use somente os que sejam seguros para forno de micro-ondas (para carnes e açúcar).
- Papel encerado: Use como uma manta para evitar respingos e para reter a umidade.

Materiais que não podem ser usados

- Recipientes de alumínio: Poderão criar faíscas. Transfira os alimentos a um prato seguro para forno de micro-ondas.
- Recipientes de papel com alças metálicas: Poderão criar faíscas. Transfira os alimentos a um prato seguro para forno de micro-ondas.
- Utensílios de metal ou com molduras metálicas: O metal impede que a energia de micro-ondas chegue até os alimentos e molduras metálicas poderão criar faíscas.
- Fios metálicos: Poderão criar faíscas e incendiar-se no interior do forno.
- Sacos de papel: Poderão incendiar-se no interior do forno.
- Espuma de plástico: Ela poderá derreter ou contaminar o conteúdo se exposta à altas temperaturas.
- Madeira: A madeira torna-se seca no uso no forno de micro-ondas e é possível que rache ou parta.



4 - Instalação

Aterramento do Forno



Advertência: O aterramento inadequado poderá resultar em choque elétrico. Não conecte o Forno em um ponto de aterramento que não tenha sido adequadamente instalado e efetivamente aterrado.

Instruções de aterramento

- Este Forno de Micro-ondas deverá estar aterrado. Em caso de um curto-circuito, o aterramento reduzirá o risco de se receber um choque elétrico, pois fornecerá um caminho de escape para a corrente elétrica. Este produto dispõe de um cabo de alimentação com fio terra incorporado ao plugue.
- O fio-terra deverá conectar-se a um contato da tomada que esteja devidamente instalado e aterrado.
- Se você não possui um terra em sua residência ou tiver dúvidas, é de sua responsabilidade pessoal providenciá-lo; chame um eletricista de sua confiança para executar o serviço conforme norma NBR-5410, seção "Aterramento". Em nenhuma circunstância retire ou inutilize o pino terra do plugue do cabo de alimentação.
- Não recomendamos usar uma extensão elétrica com este eletrodoméstico. Se o cabo de alimentação for demasiadamente curto, peça a um eletricista qualificado que instale uma tomada perto do produto.
- Para obter o melhor desempenho, conecte este Forno a tomada separada para evitar flutuação de luzes, fusíveis queimados ou desarme de disjuntores de circuito.

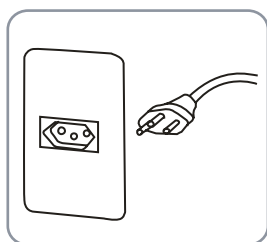

Plugue de 3 pinos e fio terra para aterramento.
Contato apropriadamente polarizado e aterrado.

Extensões Elétricas

- O cabo de alimentação é curto para reduzir os riscos resultantes de que ele possa se emaranhar ou que alguém tropece com um cabo maior.

GUARDE ESTAS INSTRUÇÕES !



4.1 - Instalação

- Remova toda a embalagem e os acessórios. Examine o forno à procura de danos, batidas e verifique se a porta não foi quebrada. Não instale o forno se estiver danificado.
- Não remova a camada Mica, marrom-clara, dentro do forno, que protege o magnetron (emissor de micro-ondas).
- Selecione uma superfície nivelada que ofereça espaço livre suficiente para o livre fluxo de ar pelas aberturas do forno.
- É necessária uma distância mínima de 10 cm entre o forno e as laterais, parte superior e traseira.
- Não remova os pés da parte de baixo do forno.
- Não bloqueie as entradas/saídas de ar, pois isso pode danificar o forno.
- Coloque o forno longe de rádios e Tvs. As micro-ondas podem interferir no funcionamento desses aparelhos.
- Ligue o forno a uma tomada exclusiva.

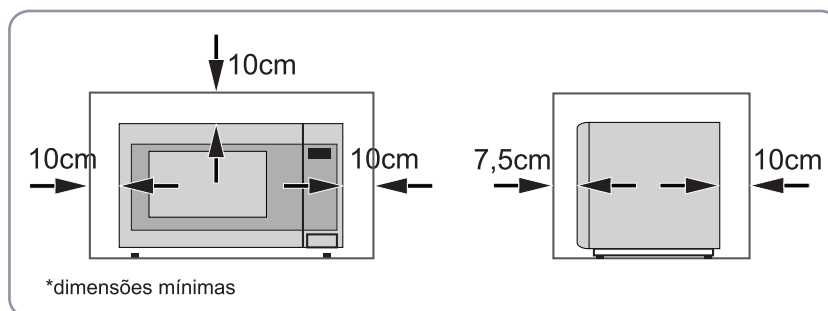

 **Advertência:** O forno de micro-ondas não deve ser instalado sobre uma estufa ou qualquer outro aparelho que produza calor, pois, isso poderá danificar o forno e anular a garantia.



5 - Instruções de Uso

Painel de Controle e Recursos





5.1 - Instruções de Uso

Operação



Nível de Potência

- O seu forno de micro-ondas permite operar em 10 níveis de potência (ver quadro abaixo):

Nível	10	9	8	7	6	5	4	3	2	1
Potência	100%	90%	80%	70%	60%	50%	40%	30%	20%	10%
Visor	PL10	PL9	PL8	PL7	PL6	PL5	PL4	PL3	PL2	PL1

- i Observações:** Quando se seleciona um nível de potência entre 10 e 8, a luz indicadora de nível alto de potência se acende e passa a piscar durante a operação do forno. Quando se seleciona um nível de potência entre 7 e 1, a luz indicadora de nível baixo de potência se acende e passa a piscar durante a operação do forno.

Ajuste do Relógio

- Quando o forno é ligado à tomada de eletricidade, o visor mostra “0:00”
- Pressione “” o **LED** do visor mostra “00:00”, o indicador do relógio se acende e os dígitos de hora começam a piscar; “:” e “0” se iluminam.
- Pressione as teclas numéricas e digite a hora certa. Por exemplo, se a hora for 10:12, pressione “1”, “0”, “1”, “2” nesta ordem.
- Pressione continuamente o botão “**AM/PM**” para selecionar o período de 0:00 às 12:00 hs ou das 12:00 às 24:00 hs.
- Pressione “” para encerrar o ajuste do relógio; o indicador do relógio se apaga, “:” começa a piscar e o relógio se ilumina.
- Números inseridos fora da faixa de 1:00 – 12:59 são inválidos e não permitem ajustar o relógio. Faça o ajuste utilizando números dentro da faixa de validade.



- i Nota:** Se o botão “**PARAR/CANCELAR**” for pressionado durante o processo de ajuste, ou se não houver qualquer operação dentro de 1 minuto, o forno retornará automaticamente à sua condição anterior.

Timer





- Pressione “**TIMER**” o **LED** do visor mostra “00:00”, o indicador do relógio se acende, o primeiro “0” começa a piscar, e “:” e o outro “0” se iluminam.
- Pressione as teclas numéricas e digite o tempo de cozimento desejado (o tempo máximo programável no timer é de 99 minutos e 99 segundos).
- Pressione “**LIGAR/+30s**” para confirmar o ajuste: o indicador do relógio se ilumina.
- Ao final do tempo programado no timer, o indicador do relógio se apaga. O sinal sonoro (bipe) toca 5 vezes.

- i Nota:** O timer é diferente do relógio no sistema horário de 12 horas: o timer desempenha o papel de despertador.



5.2 - Instruções de Uso

Cozinhando com Micro-ondas

- Pressione “**POTÊNCIA**” repetidamente para selecionar a potência do forno “” e “” ou “” se iluminam.
- Pressione as teclas numéricas para inserir o tempo de cozimento desejado (o tempo máximo programável no timer é de 99 minutos e 99 segundos).
- Pressione “**LIGAR/+30s**” para começar a cozinhar; o visor passa a mostrar o tempo de cozimento restante “:.”, “”, ou “” passam a piscar.





i Nota: Se o botão “**PARAR/CANCELAR**” for pressionado durante o processo de cozimento, ou se não houver qualquer operação dentro de 1 minuto, o forno retornará automaticamente à sua condição anterior.

Início Rápido

- No modo de espera (**standby**), é possível iniciar rapidamente a operação de cozimento com nível de potência de 100%; para isso, selecione um tempo de cozimento de 1 a 6 minutos pressionando as teclas numéricas 1 a 6. Se quiser aumentar o tempo de cozimento, pressione “**LIGAR/+30s**”. O tempo máximo de cozimento é de 99 minutos e 59 segundos..
- No modo de espera, é possível iniciar rapidamente a operação de cozimento com nível de potência de 100% durante 30 segundos; para isso, pressione “**LIGAR/+30s**”. Cada novo acionamento deste botão aumenta o tempo de cozimento em 30 segundos. O tempo máximo de cozimento é de 99 minutos e 59 segundos.



i Nota: Cada acionamento do botão “**LIGAR/+30s**” pode aumentar o tempo de cozimento em 30 segundos para o cozimento no modo micro-ondas e no modo “Auto Menu” (Menu Automático). No entanto, esta operação não funcionará para “Auto Defrost” (Descongelamento Automático), mas apenas para “Defrost by Time” (Descongelamento por Tempo).

Função de Descongelamento por Peso

- Pressione “**DESCONG. POR PESO**” o LED do visor mostra “**DEF1**”; ao mesmo tempo, os indicadores “” e “” se iluminam.
- Pressione as teclas numéricas para inserir o peso do alimento a ser descongelado. Digite o peso, que deve estar dentro da faixa de 100 a 2000 gramas. O indicador “**gr.**” acende.
- Se o peso digitado estiver fora da faixa de 100 a 2000 gramas, o forno não reconhece a operação, não emite qualquer sinal sonoro (bipe), e não funcionará até a inserção de um número válido.
- Pressione “**LIGAR/+30s**” para iniciar o descongelamento; o visor mostra o tempo de descongelamento restante “:.” e os indicadores, “:.”, “” e “” começam a piscar, e o indicador “**gr.**” se apaga.





Função de Descongelamento por Tempo Programado

- Pressione “**DESCONG. POR TEMPO**” o LED do visor mostra “**DEF2**”; ao mesmo tempo, os indicadores, “” e “” se iluminam.
- Pressione as teclas numéricas para inserir o tempo de descongelamento. A faixa de tempo operacional do forno é de 00:01 – 99:99.
- Se o tempo digitado estiver fora da faixa de 00:01 – 99:99, o forno não reconhece a operação, não emite qualquer sinal sonoro (bipe), e não funcionará até a inserção de números válidos.







5.3 - Instruções de Uso



- A potência pré-programada do forno de micro-ondas é de nível 3. Se quiser mudar o nível de potência, pressione **“POTÊNCIA”** uma vez: o **LED** do visor mostrará **“PL3”**; em seguida, pressione as teclas numéricas do nível de potência que desejar.
- Pressione **“LIGAR/+30s”** para iniciar o descongelamento; o visor mostra o tempo de descongelamento restante. “.” e os indicadores, “.”, “” e “” começam a piscar.

Pipoca

a) Pressione **“PIPOCA”** uma vez, o LED do visor mostra “100”. Ao mesmo tempo, os indicadores “”, “” e “gr.” se iluminam.

b) Pressione **“LIGAR/+30s”** para começar a cozinhar; o sinal sonoro soará uma vez ao final do tempo de cozimento, o sinal sonoro toca 5 vezes e o LED do visor mostrará a hora atual.

Batata



a) Pressione **“BATATA”** repetidamente até que o número desejado apareça no visor “”, “” “gr.” se iluminam.

Pressione **“BATATA”** uma vez, “200” se ilumina.

Pressione **“BATATA”** duas vezes, “400” se ilumina.

b) Pressione **“LIGAR/+30s”** para começar a cozinhar; o sinal sonoro soará uma vez ao final do tempo de cozimento, o sinal sonoro toca 5 vezes e o LED do visor mostrará a hora atual.

Arroz



a) Pressione **“ARROZ”** repetidamente até que o número desejado apareça no visor, “” e “” se iluminam.

Pressione **“ARROZ”** uma vez, “1” é exibido no visor (aproximadamente 180 gramas).

Pressione **“ARROZ”** duas vezes, “2” é exibido no visor (aproximadamente 360 gramas).

b) Pressione **“LIGAR/+30s”** para começar a cozinhar; o sinal sonoro soará uma vez, ao final do tempo de cozimento, o sinal sonoro toca 5 vezes e o LED do visor mostrará a hora atual.

Vegetais

a) Pressione **“VEGETAIS”** repetidamente até que o número desejado apareça no visor, “”, “” e “gr.” se iluminam.

Pressione **“VEGETAIS”** uma vez, “150” é exibido no visor.

Pressione **“VEGETAIS”** duas vezes, “250” é exibido no visor.



Pressione **“VEGETAIS”** três vezes, “450” é exibido no visor.

b) Pressione **“LIGAR/+30s”** para começar a cozinhar; o sinal sonoro soará uma vez ao final do tempo de cozimento, o sinal sonoro toca 5 vezes e o LED do visor mostrará a hora atual.



5.4 - Instruções de Uso

Brigadeiro

a) Pressione “**BRIGADEIRO**” uma vez, o LED do visor mostra “400” gramas. “”, “” e “gr.” se iluminam.

b) Pressione “**LIGAR/+30s**” para começar a cozinhar; o sinal sonoro soará uma vez, ao final do tempo de cozimento, o sinal sonoro toca 5 vezes e o LED do visor mostrará a hora atual.

Nota: Durante o uso da função “**BRIGADEIRO**”, o forno de micro-ondas trabalhará primeiro com potência máxima e depois com 50% de potência. Ao finalizar o processo com potência máxima, o sinal sonoro soará duas vezes para informar que o alimento deve ser retirado. O forno irá pausar o cozimento e o LED irá exibir o restante do tempo piscando, você deverá pressionar “**LIGAR/+30s**” para finalizar o preparo.

Sugestão de receita:



1 lata de leite condensado

4 colheres de sopa de chocolate em pó

1 colher de sobremesa de margarina

Misture muito bem todos os ingredientes em um tigela de vidro alta. Pressione a tecla “**BRIGADEIRO**” e em seguida, “**LIGAR/+30s**”. Quando o micro-ondas entrar em pausa, retire a tigela com luvas térmicas (estará muito quente) e misture novamente. Retorne ao micro-ondas e pressione a tecla “**Ligar/+30s**” para concluir o processo.

Carne



a) Pressione “**CARNE**” repetidamente até que o número desejado apareça no visor, “”, “” e “gr.” se iluminam.

Pressione “**CARNE**” uma vez, “200” é exibido no visor.

Pressione “**CARNE**” duas vezes, “400” é exibido no visor.

b) Pressione “**LIGAR/+30s**” para começar a cozinhar; o sinal sonoro soará uma vez ao final do tempo de cozimento, o sinal sonoro toca 5 vezes e o LED do visor mostrará a hora atual.

Peixe

a) Pressione “**PEIXE**” repetidamente até que o número desejado apareça no visor, “”, “” e “gr.” se iluminam.

Pressione “**PEIXE**” uma vez, “100” é exibido no visor.

Pressione “**PEIXE**” duas vezes, “200” é exibido no visor.



Pressione “**PEIXE**” três vezes, “300” é exibido no visor.

b) Pressione “**LIGAR/+30s**” para começar a cozinhar; o sinal sonoro soará uma vez ao final do tempo de cozimento, o sinal sonoro toca 5 vezes e o LED do visor mostrará a hora atual.



5.5 - Instruções de Uso

Lasanha

a) Pressione "**LASANHA**" repetidamente até que o número desejado apareça no visor, "", "", e "gr." se iluminam.

Pressione "**LASANHA**" uma vez, "350" é exibido no visor.

Pressione "**LASANHA**" duas vezes, "650" é exibido no visor.

Pressione "**LASANHA**" três vezes, "1500" é exibido no visor.

b) Pressione "**LIGAR/+30s**" para começar a cozinhar; o sinal sonoro soará uma vez ao final do tempo de cozimento, o sinal sonoro toca 5 vezes e o LED do visor mostrará a hora atual

Função de Pré-programação

- Primeiro ajuste o relógio (*Ver as instruções para ajustar o relógio*).
- A pré-programação é feita da mesma forma que as operações de cozimento aplicáveis.
- Por exemplo, se quiser cozinhar o alimento com 100% de potência durante 10 minutos, proceda da seguinte maneira:
- Pressione "**POTÊNCIA**" uma vez para selecionar 100% de potência.
- Pressione as teclas numéricas "1", "0", "0", "0" nesta ordem para ajustar o tempo de cozimento.



Atenção! Não pressione "**LIGAR/+30s**" para iniciar o cozimento.

- Pressione " " para exibir a hora atual; os dígitos das horas começam a piscar e o ícone " : " permanece iluminado.
- Pressione as teclas numéricas para inserir a hora do cozimento. Por exemplo, para programar o cozimento para as 12:12, pressione "1", "2", "1", "2" nesta ordem.
- Pressione continuamente o botão "**AM/PM**" para selecionar o período de 0:00 às 12:00 hs ou das 12:00 às 24:00 hs.
- Pressione "**LIGAR/+30s**" para confirmar o procedimento de pré-programação. Quando o procedimento tiver sido confirmado, a unidade voltará ao relógio.
- Na hora pré-programada, o sinal sonoro toca duas vezes e o forno começa a cozinhar os alimentos.



5.6 - Instruções de Uso

Função de Memória

- Pressione **"MEMORIA"** para selecionar os programas de memória 1 – 5; o **LED** do visor mostra 1, 2, 3, 4, 5.
- Se o programa tiver sido selecionado, pressione **"LIGAR/+30s"** para utilizá-lo. Caso contrário, continue ajustando o programa (só é possível ajustar uma ou duas etapas).
- Uma vez terminado o ajuste, pressione **"MEMORIA"** para salvar o programa e retornar ao modo de espera. Ao pressionar **"LIGAR/+30s"**, o ajuste pode ser salvo e utilizado.
- Por exemplo, para ajustar o seguinte programa como segunda memória (ou seja, Memória 2) para cozinhar os alimentos com 80% de potência durante 3 minutos e 20 segundos, siga os passos abaixo:
- No modo de espera, pressione **"MEMORIA"** duas vezes e pare de pressionar até o visor exibir o algarismo "2".
- Pressione **"POTÊNCIA"** três vezes até aparecer **"PL8"** no visor.
- Pressione as teclas numéricas "3", "2", "0", nesta ordem, para inserir o tempo de cozimento.
- Pressione **"MEMORIA"** para salvar o ajuste. O sinal sonoro toca uma vez e o forno retorna ao modo de espera. Se você pressionar **"LIGAR/+30s"** depois desta etapa, o programa será salvo como Memória 2 e entrará em funcionamento.
- Se não houver interrupção no fornecimento de energia, o programa será salvo em caráter permanente. Caso falte energia, o programa terá de ser reajustado.
- Se quiser rever o programa salvo, enquanto o forno se encontra no modo de espera, pressione **"MEMORIA"** duas vezes o visor mostrará o algarismo "2". Então pressione **"LIGAR/+30s"** para iniciar o programa.

Cozimento em Várias Etapas

- É possível programar no máximo 2 etapas de cozimento. Neste modo de operação, caso uma das etapas seja de descongelamento, ela será executada primeiro. Ao término da primeira etapa, o sinal sonoro soará uma vez e a etapa de cozimento seguinte entrará em operação.
- Por exemplo, se quiser cozinhar com 80% de potência durante 5 minutos + 60% de potência durante 10 minutos, siga os passos abaixo:
- Pressione **"POTÊNCIA"** tantas vezes quantas necessário para selecionar 80% de potência: o visor mostrará **"PL8"**.
- Pressione as teclas numéricas "5", "0", "0", nesta ordem, para inserir o tempo de cozimento.
- Pressione **"POTÊNCIA"** tantas vezes quantas necessário para selecionar 60% de potência o visor mostrará **"PL6"**.
- Pressione as teclas numéricas "1", "0", "0", "0", nesta ordem, para inserir o tempo de cozimento.
- Pressione **"LIGAR/+30s"** para iniciar o cozimento.



5.7 - Instruções de Uso

Obtenção de Informações

- No **modo de cozimento pré-programado**, pressione “” o LED do visor mostrará o relógio durante 3 segundos.
- No **modo de cozimento rápido com micro-ondas**, pressione “**POTÊNCIA**” o visor mostrará o nível de potência da operação em andamento. Depois de 3 segundos, o visor reverterá à condição anterior.
- No **modo de cozimento em várias etapas**, as informações acima podem ser obtidas com estes mesmos procedimentos.

Trava de Segurança para Crianças

- **Travar:** No modo de espera, pressione “**PARAR/CANCELAR**” por 3 segundos o forno emite um bipe longo, sinalizando que o aparelho se encontra travado para crianças. Enquanto isso, o LED do visor mostra .
- **Destruvar:** Quando o aparelho está travado, pressione “**PARAR/CANCELAR**” por 3 segundos: o forno emite um bipe longo, sinalizando que o aparelho se encontra destravado.



6 - Limpeza e Manutenção



Cuidados e Limpeza do Forno de Micro-ondas

Conselhos Úteis

- Uma limpeza completa ocasional usando uma solução de bicarbonato de sódio e água mantém o interior livre de odores.

Desconecte o cabo de alimentação antes de limpar qualquer parte deste Forno.

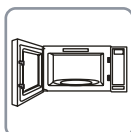

Como limpar o interior

- Paredes, piso, superfície interior do visor, partes de metal e plástico da porta.
- Alguns respingos se podem ser limpos com uma toalha de papel, outras poderão necessitar um pano úmido.
- Remova os respingos gordurosos usando um pano com espuma de sabão e depois finalize com um pano úmido. Não use produtos de limpeza abrasivos ou palhas de aço nas paredes do Forno.
- Para limpar a superfície da porta e a do Forno que faz contato ao fechar a porta, use somente sabão ou detergente neutro não abrasivo e uma esponja ou pano macio. Enxágue com um pano úmido e seque.



Advertência: Nunca utilize limpadores comerciais para Fornos em nenhuma parte de seu Forno de Micro-ondas.

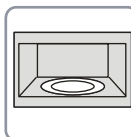

Prato giratório removível e suporte

- Para evitar que se quebre, nunca coloque o prato giratório em água imediatamente após ter cozinhado com ele. Lave-o cuidadosamente em água quente com sabão ou em lava-pratos. O prato giratório e o suporte poderão quebrar se caírem. Lembre-se de que não se deve ligar o forno se o prato giratório e o suporte não estiverem em seus respectivos lugares.
- Nunca utilize limpadores comerciais para Fornos em nenhuma parte de seu Forno de Micro-ondas.

Situações normais com seu Forno de Micro-ondas

- Vapor escapando ao redor da porta.
- Luz refletindo ao redor da porta ou gabinete.
- A luz do Forno reduz sua intensidade e o som do ventilador muda em níveis de potência diferentes.
- Golpes sonoros durante o funcionamento do Forno.
- Você poderá observar interferência em seu rádio ou televisor enquanto o Forno estiver em funcionamento. Semelhante à interferência causada por outros aparelhos portáteis, isso não indica um problema com o Forno de Micro-ondas. Conecte o Forno de Micro-ondas a um circuito elétrico diferente, afaste seu rádio e televisor o máximo possível do Forno ou mude a posição e o sinal da antena de rádio e televisão.



6.1 - Limpeza e Manutenção

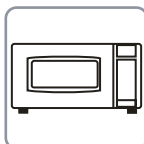

Como limpar o exterior

Gabinete

- Limpe o exterior do Micro-ondas usando um pano úmido e depois seque-o. Limpe o visor usando um pano úmido.

Painel de controles e porta

- Limpe com um pano úmido. Seque por completo. Não utilize, para o painel, limpadores em aerossol, grandes quantidades de sabão e água, abrasivos ou objetos com fios: poderá danificá-lo.
- Algumas toalhas de papel poderão também riscar o painel de controles.

Superfície da porta

- É importante manter limpa a área onde a porta fecha contra o Forno. Use somente detergentes neutros não abrasivos aplicados com uma esponja limpa ou um pano macio. Enxágue bem.

Cabo de alimentação

- Se o cabo de alimentação estiver sujo, desconecte-o da tomada e limpe-o com um pano úmido.



7 - Problemas e Soluções

Antes de chamar a Assistência Técnica

Dicas para a Solução de Problemas

- Poupe tempo e dinheiro! Leia antes, com atenção, a tabela abaixo pode nem ser preciso chamar a Assistência Técnica.

Problemas	Causas Possíveis	Ação / Orientação
O Forno não liga.	<ul style="list-style-type: none"> • O fusível queimou ou o disjuntor de alimentação de rede abriu. • Pico de tensão. • O cabo de alimentação de 3 pinos não foi introduzido completamente na tomada. • A porta não está bem fechada. 	<ul style="list-style-type: none"> • Substitua o fusível ou reative o disjuntor. • Desconecte o Forno e volte a conectá-lo. • Inserido na tomada. • Abra a porta e feche-a bem.
O painel de controles está iluminado, mas mesmo assim não se consegue fazer funcionar o Forno.	<ul style="list-style-type: none"> • A porta não está bem fechada. • A tecla “LIGAR/+30s” não foi pressionada depois da seleção de cozimento. • Há outra seleção já introduzida no Forno e não se pressionou a tecla “PARAR/CANCELAR” para cancelá-la. • A tecla “PARAR/CANCELAR” foi pressionada acidentalmente. 	<ul style="list-style-type: none"> • Abra a porta e feche-a bem. • Pressione “LIGAR/+30s”. • Pressione “PARAR/CANCELAR”. • Reintroduza o programa de cozimento e pressione “LIGAR/+30s”.
Os controles do Forno não funcionam.	<ul style="list-style-type: none"> • O controle está bloqueado. (Quando o painel de controle está bloqueado, o indicador de bloqueio estará aceso.) 	<ul style="list-style-type: none"> • Para desbloquear, mantenha pressionada a tecla “PARAR/CANCELAR” por 3 segundos.



8 - Especificações Técnicas

Código	MOCT022SD2A1BR	MOCT022SD2A2BR	MOCT022SD2A1MT	MOCT022SD2A2MT
EAN	7898491436254	7898491436261	7898491436278	7898491436285
Capacidade (litros)	22	22	22	22
Cor	Branco	Branco	Prata	Prata
Controle	digital	digital	digital	digital
Dimensões sem embalagem				
Comprimento (cm)	48,5	48,5	48,5	48,5
Altura (cm)	28,7	28,7	28,7	28,7
Profundidade (cm)	39,5	39,5	39,5	39,5
Diâmetro Prato Giratório (cm)	26,9	26,9	26,9	26,9
Profundidade com porta aberta (cm)	77,7	77,7	77,7	77,7
Dimensões com embalagem				
Comprimento (cm)	53,6	53,6	53,6	53,6
Altura (cm)	33,0	33,0	33,0	33,0
Profundidade (cm)	41,5	41,5	41,5	41,5
Peso líquido	13,2	13,2	13,2	13,2
Peso Bruto	14,2	14,2	14,2	14,2
Tensão/Frequência (V/Hz)	127/60	220/60	127/60	220/60
Potência de entrada (W)	1.300	1.300	1.300	1.300
Potência de saída do magnetron (W)	800	800	800	800
Corrente Elétrica Máx. (A)	11,5	7,0	11,5	7,0
Frequência Micro-ondas (MHz)	2.450	2.450	2.450	2.450
Plugue	tripolar com terra diâmetro 4.8 mm	tripolar com terra diâmetro 4.0 mm	tripolar com terra diâmetro 4.8 mm	tripolar com terra diâmetro 4.0 mm
Comprimento do cabo (m)	1,10	1,10	1,10	1,10
Dimensões da Cavidade				
Comprimento (cm)	31,4	31,4	31,4	31,4
Altura (cm)	20,6	20,6	20,6	20,6
Profundidade (cm)	33,5	33,5	33,5	33,5



9 - Certificado de Garantia

Este Certificado prevê os termos e condições da garantia aplicável do forno de Micro-ondas Continental. Para que a garantia aqui concedida tenha validade, é indispensável a apresentação deste Certificado e da respectiva Nota Fiscal de Venda do produto. A validade desta garantia também estará condicionada ao cumprimento de todas as recomendações constantes do Manual de Instruções do produto, motivo pelo qual é importante a sua leitura atenta antes da instalação e colocação em funcionamento. A **MABE BRASIL ELETROMÉSTICOS LTDA.**, garante ao comprador deste produto em caso de, qualquer defeito de fabricação, a substituição de componentes ou partes, bem como mão-de-obra necessária para eventuais reparos, devidamente constatados, durante o prazo de 12 meses, contados à partir da data de Emissão da Nota Fiscal ao Consumidor, sendo:

- 3 primeiros meses- garantia legal
- 9 últimos meses – garantia especial, concedida pela **MABE BRASIL ELETROMÉSTICOS LTDA.** Tanto a constatação dos defeitos, como os necessários reparos deverão ser promovidos pela Rede de Serviços Autorizada **MABE BRASIL ELETROMÉSTICOS LTDA.**, especialmente designada pela **MABE BRASIL ELETROMÉSTICOS LTDA.**, conforme constante do Manual de Instruções do Produto.

Casos em que cessa a garantia:

1. Havendo sinais de violação do produto, remoção e/ou alteração do número de série ou placa etiqueta/placa de identificação do produto.
2. Deixando-se de observar e seguir as especificações e orientações do Manual do Usuário na instalação e durante o uso do produto.
3. Se o aparelho for indevidamente utilizado, sofrer descuidos ou ainda for alterado, modificado ou sofrer reparos e consertos por pessoas ou entidades não credenciadas pela – **MABE BRASIL ELETROMÉSTICOS LTDA.**
4. Utilização do produto para fins comerciais, industriais ou outros, visto que a lavadora foi projetada única e exclusivamente para o uso doméstico;

Situações não incluídas na Garantia Legal e/ou Especial:

- Despesas de instalação do produto pela Rede Autorizada e/ou por entidades ou pessoas não credenciadas;
- Despesas com transporte do produto até local de instalação; peças e adaptações necessárias à preparação do local para a utilização do produto, ou seja, rede elétrica (componentes e acessórios), aterramento, rede de água e esgoto, alvenaria, bem como suas adaptações;
- Dano decorrente de acidente, ação de agentes da natureza, caso fortuito ou força maior, além de outras hipóteses previstas no Manual de Instruções;
- Peças sujeitas a desgaste natural pelo uso, descartáveis ou consumíveis, peças móveis ou removíveis, tais como: botões de comando, lâmpadas, puxadores, filtros, bem como mão-de-obra utilizada na aplicação das peças e as conseqüentes advindas dessas ocorrências.
- Falhas no funcionamento normal do produto, em função da falta de limpeza e excesso de resíduos, decorrentes da existência de objetos em seu interior, estranhos ao seu funcionamento e finalidade de uso;
- Chamadas relacionadas a orientação de uso constantes no Manual de Instruções ou no próprio produto serão passíveis de cobrança aos Consumidores.
- A garantia Especial não cobre: Despesas de deslocamento do Serviço Direto do Fabricante quando e se o produto estiver instalado fora do município sede do Serviço Direto do Fabricante.

Observações Gerais:

1. A **MABE BRASIL ELETROMÉSTICOS LTDA.** não autoriza nenhuma pessoa ou entidade a assumir em seu nome, qualquer outra responsabilidade relativa à garantia do produto além das aqui explicitadas.
2. As despesas decorrentes e conseqüentes de instalação de peças que não pertençam ao produto são de responsabilidade única e exclusiva do consumidor.
3. A **MABE BRASIL ELETROMÉSTICOS LTDA.** não se responsabiliza pelas conseqüências do não cumprimento das recomendações constantes neste Manual.
4. Este termo de Garantia é válido apenas para produtos vendidos e utilizados no território brasileiro.
5. Para sua comodidade e agilidade no processo de atendimento, tenha sempre em mãos o Manual de Instruções, o Certificado de Garantia e a Nota Fiscal de Compra deste produto.

Observações Finais:

Decorrido o prazo de garantia, todos os custos de reparos, peças e mão-de-obra relativos ao produto correrão exclusivamente por conta do consumidor. **MABE BRASIL ELETROMÉSTICOS LTDA.** reserva-se o direito de alterar as características gerais, técnicas e estéticas de seus produtos sem aviso prévio.

