



Você quer, você pode, você merece.

MANUAL DE INSTRUÇÕES

H-BUSTER
HBO-8948KI SPORTAGE

ADVERTÊNCIAS

NÃO UTILIZE O APARELHO COM VOLUME SUPERIOR A 85dB. POIS PODERÁ PREJUDICAR A SUA AUDIÇÃO.
LEI FEDERAL N. 11.291/2006

É PROIBIDO AO CONDUTOR DO VEÍCULO ASSISTIR VÍDEOS ENQUANTO DIRIGE.
RESOLUÇÃO N. 242 DE 22/06/2007 DO CONTRAN, QUE DISPÕE SOBRE O USO DE EQUIPAMENTOS GERADORES DE IMAGEM NO INTERIOR DE VEÍCULOS AUTOMOTORES.

ESTE PRODUTO ESTÁ HOMOLOGADO PELA ANATEL, DE ACORDO COM OS PROCEDIMENTOS REGULAMENTADOS PELA RESOLUÇÃO 242/2000. E ATENDE AOS REQUISITOS TÉCNICOS APLICADOS. PARA MAIORES INFORMAÇÕES, CONSULTE O SITE DA ANATEL. <http://www.anatel.gov.br>



Características.....	04
Acessórios.....	05
Precauções.....	06
Notas sobre o disco.....	07
Diagrama de conexões.....	08
Instalação da câmera ré.....	10
Instalação da antena GPS.....	10
Controles do painel.....	11
Funções do controle remoto.....	12
Bateria do controle remoto.....	14
Operações básicas.....	15
Funções.....	16
<i>Função RÁDIO</i>	16
<i>Função DVD</i>	17
<i>Função SD CARD</i>	21
<i>Função USB</i>	21
<i>Função Bluetooth</i>	24
<i>Função VIR. CDC</i>	28
<i>Função TV</i>	29
<i>Função iPod</i>	29
<i>Função AV</i>	31
<i>Função NAV</i>	32
<i>Função CAM</i>	33
Configurações.....	34
<i>Configuração de vídeo</i>	35
<i>Configuração de áudio</i>	35
<i>Configuração do relógio</i>	36
<i>Calibração toque na tela</i>	36
<i>Configuração modo de fábrica</i>	37
Soluções de problemas.....	39
Especificações técnicas.....	40
Certificado de garantia.....	43

CARACTERÍSTICAS

Tela 7,8" WIDESCREEN TFT digital de alta definição de imagem (800 x 480 pixels) e tecnologia touch screen.

Receptor de TV digital ONE-SEG integrado, com controle total das funções por toque na tela.

Navegador GPS com visualização 3D, orientação de rotas por voz e interface de navegação em português.

Função NAVI DUAL ZONE - você pode ouvir música ou assistir TV/DVD enquanto navega no GPS ou vice-versa.

Magazine virtual de 6 discos para armazenar arquivos de músicas MP3 convertidos a partir da compactação de discos CD-DA. Compatível com mídias DVD-R/DVD-RW/ VCD/CD/CD-RW/MP3/WMA/MP4/JPEG.

Entrada para dispositivo USB (PEN DRIVE).

Entrada para cartão micro SD.

Conexão para IPOD.

Rádio AM/FM - st com 30 memórias (18 FM e 12 AM), procura automática e manual.

Bluetooth - receba e efetue ligações de seu celular direto pela tela central.

Bluetooth - identificação de chamadas na tela e lista telefônica de chamadas.

Bluetooth audio streaming (A2DP) reproduz arquivos de áudio em estéreo de seu celular ou MP3 player, com controle via toque na tela da central multimídia.

Saída de áudio de 4 x 26W RMS.

Sistema multi-canal 5.1 de saída de áudio incluindo um canal central e um Subwoofer.

Função analisador gráfico de áudio com 13 bandas (exceto DVD e AV).

Entrada de áudio/vídeo auxiliar para conectar dispositivos externos.

Conexão para ativação automática de câmera traseira.

Conexão para sensor de estacionamento com funcionamento juntamente com a câmera traseira.

Conexão com o freio de mão, para habilitar a reprodução de vídeo somente com o carro estacionado, para atender as exigências do Contran.

Função REAR ZONE - utilize uma função na tela principal e outra diferente nas telas traseiras.

Função TPMS - monitore a pressão e a temperatura dos pneus através deste sistema.

Função JPEG - visualize fotos no formato JPEG e capture a favorita para o fundo de tela da função DVD.

Controle remoto infra-vermelho SLIM.

Chicote principal

Cabo de saída de áudio 5.1

Cabo de saída A/V

Cabo de entrada A/V

Cabo iPod

Antena GPS

Antena TV

Controle Remoto

Caneta para toque na tela

Câmera de ré traseira

Cabo extensão da câmera

Cabo conexão da câmera

Manual do usuário

Manual de instalação passo a passo

PRECAUÇÕES

1. Visto que a tela deste produto adota uma estrutura eletrônica de precisão, não bater ou colidir objetos na tela evitando danos no produto.
2. Ao engatar a marcha ré no veículo, este produto tem uma função que funciona apenas como uma ferramenta auxiliar ao sensor de estacionamento. Nossa companhia não se responsabiliza por nenhum acidente causado ao estacionar ou manobrar o veículo.
3. O TPMS (sistema de monitoramento de pressão dos pneus) pode monitorar a pressão e a temperatura dos pneus, ajudando a reduzir o risco de esvaziar os pneus. No entanto, isso pode ainda ocorrer. Portanto, os dados de monitoração do sistema é apenas para referência, você sempre deve verificar o estado dos pneus.
*Item não fornecido.
4. Não utilize diluente ou outros produtos químicos para limpar a superfície da tela. Utilize um pano limpo e macio.
5. Para evitar choque elétrico, danos ou fumaça resultante de um curto-circuito, não expor o produto a água ou lugares úmidos.
6. Nunca troque o fusível sem a orientação profissional, pois a utilização de um fusível inadequado poderá causar danos a esta unidade ou até mesmo incêndio.
7. Se algum dos seguintes sintomas ocorrerem no aparelho, desligue-o e leve-o a um serviço autorizado H-Buster:
 - (a) Caso cair algum líquido dentro da unidade.
 - (b) Caso algum objeto estranho for introduzido na unidade ou odor peculiar.
8. Nunca desmonte ou conserte o aparelho sem a ajuda de um profissional qualificado. Para maiores informações, consulte profissionais especializados da Rede Autorizada da H-BUSTER ou representantes de vendas.

NOTAS SOBRE O DISCO

Reproduzir um CD ou DVD sujo ou defeituoso poderá provocar falhas no som ou na imagem.

Segure o disco como indicado na ilustração abaixo.

Não toque o disco no lado da leitura (lado sem impressão).

Não coloque selo, etiqueta adesiva ou papel em qualquer um dos lados do disco.

Não exponha o disco diretamente ao sol ou ao calor excessivo.

Limpe o disco sujo, no sentido do centro para fora (não faça movimentos circulares) com um pano limpo e macio.

Nunca utilize solvente como benzina ou álcool para limpeza.

Esta unidade não pode reproduzir CDs de 3 polegadas (8 cm).

Nunca insira um CD com formato irregular; a unidade poderá não ser capaz de ejetar o CD.



DIAGRAMA DE CONEXÕES



DIAGRAMA DE CONEXÕES

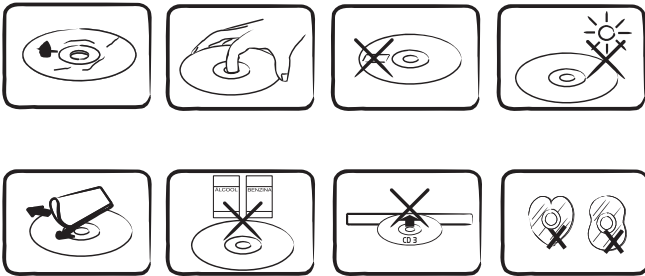

Observação: Entrada para AV e AUX (conexão G) são as mesmas, portanto, a escolha de uma das funções a ser utilizada fica a critério do consumidor.

INSTALAÇÃO DO FIO DE ESTACIONAMENTO E CÂMERA DE RÉ

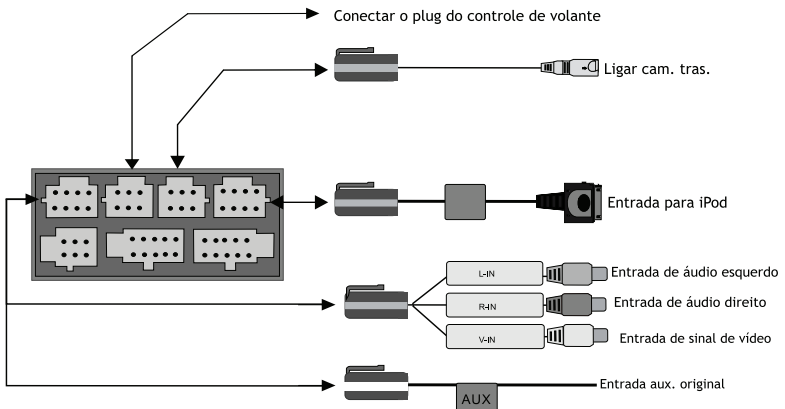
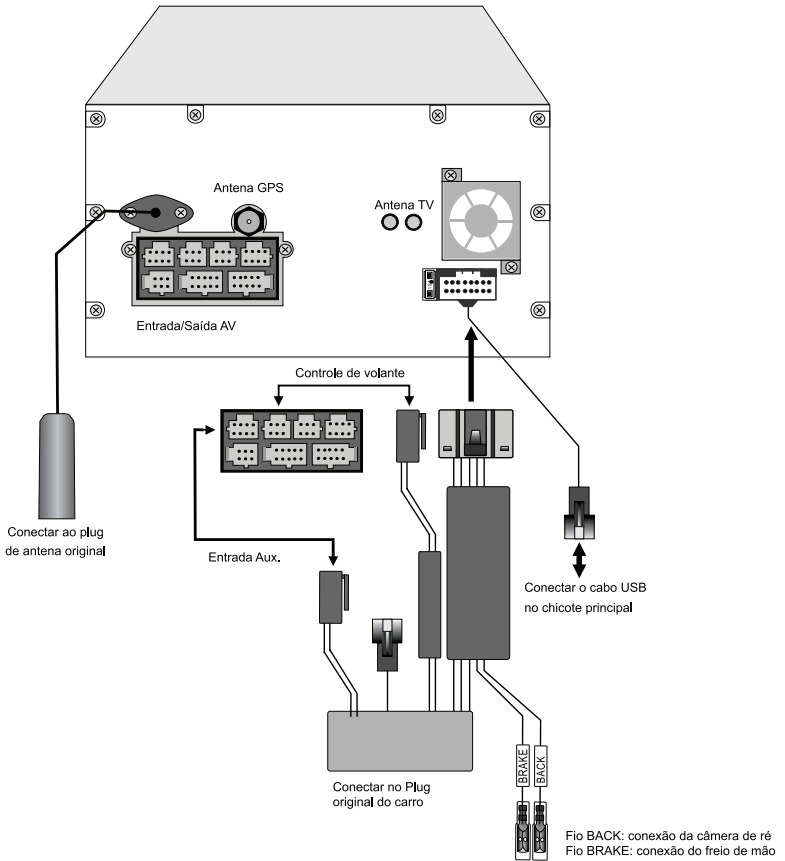
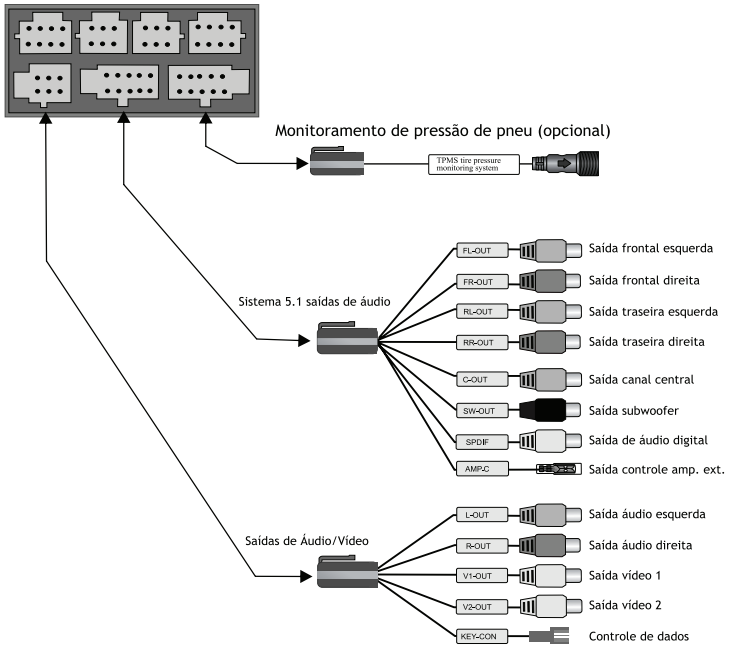
Conexão do fio de estacionamento (PARKING/BRAKE)

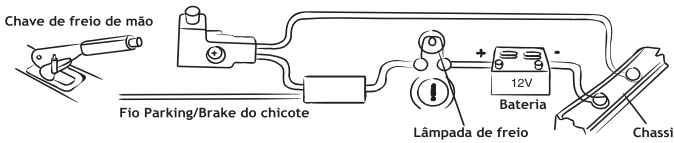

Conexão do fio da câmera de ré (REVERSE/BACK)

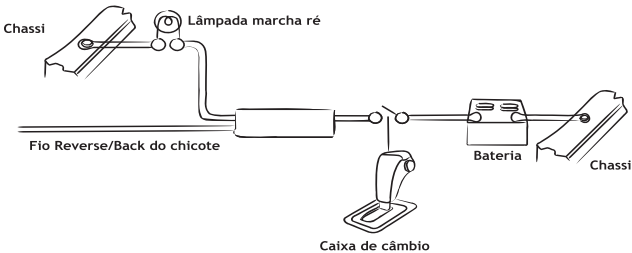

INSTALAÇÃO DA CÂMERA DE RÉ

Retire o suporte de iluminação da placa e instale a câmera de ré PH-3397, conforme mostra a ilustração abaixo.

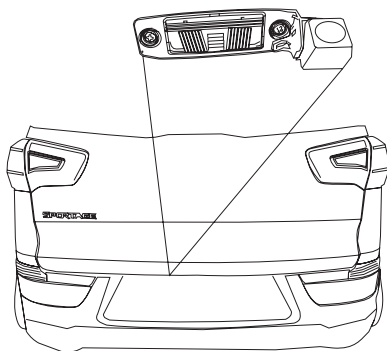

RECOMENDAÇÕES E PRECAUÇÕES DE SEGURANÇA

A câmera de ré deve ser instalada no modelo (SPORTAGE) devido ao seu exclusivo design.

Para a sua segurança e operação correta do produto, este deve ser instalado por um profissional qualificado (se necessário solicite orientações ao serviço de atendimento ao consumidor da H-BUSTER).

Ao engatar a marcha ré do veículo, este produto funciona apenas como uma ferramenta auxiliar ao condutor, a H-BUSTER não se responsabiliza por nenhum acidente ou dano causado ao estacionar ou manobrar o veículo.

INSTALAÇÃO DA ANTENA GPS

Você pode instalar a antena do GPS dentro ou fora do carro. Fixe a antena do GPS em um lugar adequado e o mais próximo possível do vidro e tenha certeza de que não haja nenhum obstáculo que obstrua o sinal do GPS. Exemplos de locais para instalação da antena GPS.

Antena GPS, sentido de recepção de sinal

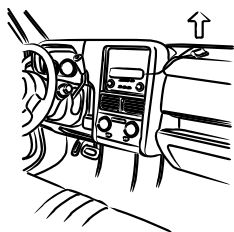

Antena GPS, sentido de recepção de sinal

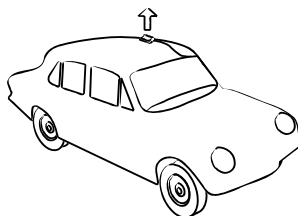

No exemplo acima a antena está instalada próximo aos vidros do veículo. A antena pode ser instalada também no teto do veículo do lado de fora conforme a ilustração.

CONTROLES DO PAINEL

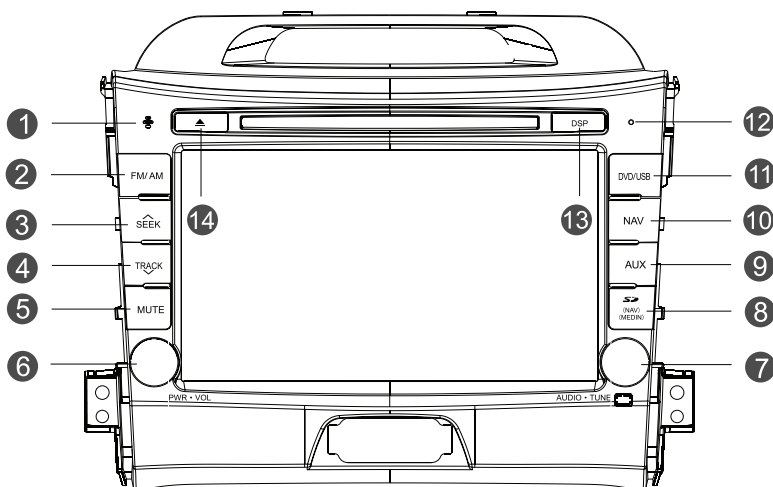

1. Microfone para comunicação quando usar a função Bluetooth.
2. Pressione o botão para acessar o modo de rádio se estiver em outra função. No modo rádio, pressione o botão para alterar as bandas FM1, FM2, FM3, AM1, AM2.
3. No modo rádio, pressione e segure o botão para sintonizar manualmente as estações de alta frequência ou pressione o botão para avançar as estações memorizadas. No modo DVD, pressione o botão para reproduzir a próxima música ou capítulo.
4. No modo rádio, pressione e segure o botão para sintonizar manualmente as estações de baixa frequência ou pressione o botão para retroceder as estações memorizadas. No modo DVD, pressione o botão para reproduzir a música ou capítulo anterior.
5. Pressione o botão para ativar/desativar o volume.
6. Gire o botão para ajustar o volume. Pressione o botão uma vez para ligar ou pressione e segure por 2 segundos para desligar o aparelho. Pressione o botão pausadamente para entrar no modo NIGHT/BLACK.
7. No modo rádio, gire o botão para sintonizar manualmente as estações. No modo DVD, gire o botão para reproduzir a próxima/anterior música ou capítulo. Pressione o botão para selecionar entre AGUDOS/MÉDIOS/GRAVES/BBE, então gire o botão para ajustar.
8. Entrada do cartão de mapa (GPS) e cartão micro SD.
9. Pressione o botão para acessar a função AV.
10. Pressione o botão para entrar/sair do modo de navegação.
11. Pressione o botão para acessar o modo DVD. No modo DVD, pressione pausadamente para reproduzir entre micro SD/USB/CD/DVD.
12. Pressione o botão para reiniciar o aparelho.
13. Pressione o botão para selecionar entre JAZZ/POP/ROCK/CLASSIC/FLAT.
14. Pressione o botão para ejetar o disco.

FUNÇÕES DO CONTROLE REMOTO

DESCRIÇÃO DOS BOTÕES DO CONTROLE REMOTO

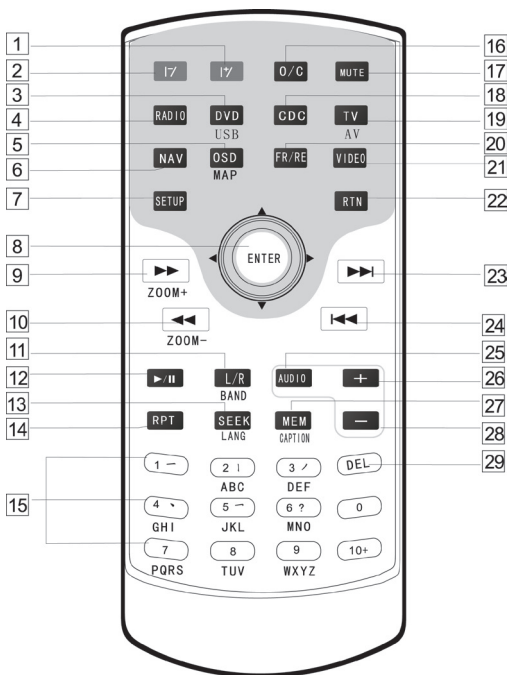

01. Sobe o monitor (indisponível para monitor fixo).
02. Desce o monitor (indisponível para monitor fixo).
03. Acessa a função DVD.
Pressionado repetidamente altera as funções USB/SD/DVD.
04. Acessa a função rádio.
05. No modo DVD, mostra a informação de reprodução.
06. Acessa a função navegação.
Pressionando este botão no modo navegação pode acessar o menu principal de navegação.
07. Ativa/Desativa o menu configuração.
08. No modo rádio, procura a estação anterior/próximo.
No menu configuração, ajusta os parâmetros.
No modo DVD, seleciona os itens do menu principal.
No modo rádio, ajusta a estação anterior/próxima.
No modo TV, seleciona a estação anterior/próxima.
Na configuração do DVD, seleciona o item do menu.
Pressione verticalmente para confirmar a função.

FUNÇÕES DO CONTROLE REMOTO

09. No modo rádio, pressione para busca automática de emissora.
Na reprodução de disco, pressione para avançar a música.
10. No modo rádio, pressione para busca automática de emissora.
Na reprodução de disco, pressione para retroceder a música.
11. No modo rádio, alterna as bandas FM1, FM2, FM3 e AM1, AM2.
Durante a reprodução do VCD alterna os canais de áudio.
Durante a reprodução disco DVD troca o idioma (necessita informação no disco).
12. No modo DVD, alterna entre reproduzir ou pausar.
13. No modo TV e RÁDIO, procura estação automaticamente.
Durante a reprodução do disco DVD troca o idioma (necessita informação no disco).
14. No modo DVD repete a música atual ou todas as músicas do disco.
15. Durante a reprodução DVD, selecione a música diretamente.
16. Abrir/Fechar o monitor (indisponível para monitor fixo).
17. Ativa/Desativa o volume.
18. Seleciona a função VIR.CDC.
19. Seleciona a função TV.
20. Acessa a função Rear Zone.
21. Acessa a função AV.
22. Durante a reprodução de DVD, retorna ao menu principal.
23. Seleciona a próxima estação de RÁDIO/TV.
No modo VIR.CDC, DVD seleciona a próxima música/capítulo.
24. Seleciona a estação anterior de RÁDIO/TV.
No modo VIR.CDC, DVD seleciona a música/capítulo anterior.
25. Seleciona equalização entre FLAT/CUSTOM/POP/ROCK/CLASSIC/JAZZ.
26. Aumenta o volume.
27. Armazena a estação de rádio.
No modo DVD ativa a função legenda.
28. Diminui o volume.
29. Apaga palavras no modo navegação.

BATERIA DO CONTROLE REMOTO

Substituindo a bateria de Lítio do controle remoto

Quando a faixa de operação do controle remoto se tornar pequena ou se, durante a operação, as funções não responderem corretamente, substitua a bateria por uma nova de Lítio

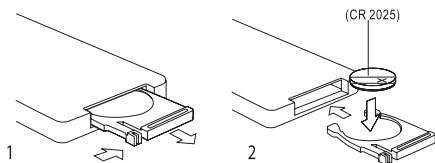

1. Enquanto pressiona a trava, puxe para fora o suporte da bateria.
2. Insira a bateria no suporte, com a face marcada com o sinal (+) voltada para cima. Empurre o suporte da bateria para dentro do controle remoto até travar.

CUIDADOS

Utilize somente bateria de reposição de Lítio (CR2025);

Armazene a bateria longe do alcance de crianças. Se uma criança acidentalmente engolir a bateria consulte um médico imediatamente.

Não recarregue, coloque em curto-circuito, desmonte, esquente ou exponha a bateria ao fogo.

Não exponha a bateria em contato com outros materiais metálicos, pois isso poderá causar aquecimento, explosão ou iniciar um incêndio.

Quando armazenar a bateria envolva-a com fita isolante para evitar os mesmos acidentes acima mencionados.

Retire a bateria se o controle remoto não for utilizado por um longo período. Faça o descarte da bateria somente em locais apropriados, seguindo as regulamentações governamentais ou as normas públicas de meio ambiente.

LIGAR/DESLIGAR O APARELHO

Pressione por 2 segundos o botão Power no painel para ligar ou desligar o aparelho.

ACESSANDO O MENU DA PÁGINA PRINCIPAL



Rádio é o estado padrão ao ligar o aparelho, então se quiser acessar o menu da página principal toque levemente na tela no canto superior esquerdo acima do ícone rádio.

Toque o ícone de cada função para acessar a operação da função correspondente. Atenção: Se ao selecionar um dos ícones da figura, for exibida a mensagem “sem dispositivo”, isto significa que o dispositivo não está conectado.

GRÁFICOS

Se a função Gráficos estiver acionado, na tela automaticamente aparecerá o gráfico se não houver operação enquanto estiver tocando rádio, CD, iPod, etc. (exceto DVD e AV).

Toque o ícone “GRÁFICOS” para trocar os diferentes modelos de gráficos (conforme figura abaixo).

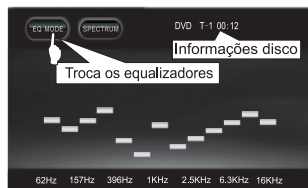
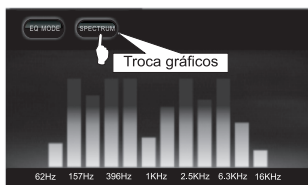

EQUALIZADOR

Durante o modo espectro (gráfico), toque o ícone “DSP” para trocar os diferentes tipos de equalizador.



AJUSTE DE VOLUME

Gire o botão “VOL” no painel para ajustar o volume do som.

Pressione o botão Mute no painel para executar a função mudo e o ícone  indicará o estado mute.

FUNÇÕES

RÁDIO

INICIAR/SAIR

No Menu principal toque o ícone “RÁDIO” para executar a função rádio.

Para mostrar o modo espectro toque o botão  localizado no canto superior direito da tela e para retornar a função rádio apenas toque na tela. Toque o ícone “RÁDIO” para acessar o Menu principal.

BUSCA AUTOMÁTICA

Toque o ícone “BUSCAR” para entrar no modo busca automática e salvar as estações automaticamente. Para parar a busca automática toque o ícone “BUSCAR” novamente.

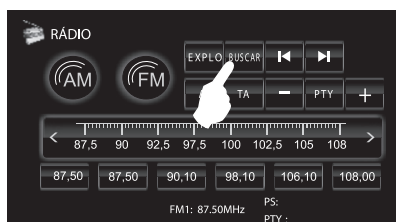

Observação: 18 estações de rádio FM podem ser gravadas (6 estações para FM1, 6 estações para FM2 e 6 estações para FM3) e 12 estações de rádio AM (6 estações para AM1 e 6 estações para AM2).

BUSCA SEMI AUTOMÁTICA

Pressione por 2 segundos o ícone  para retroceder ou avançar a busca de estações disponíveis, a busca irá parar quando sintonizar uma estação, então pressione e segure uma das seis memórias para salvar a estação sintonizada.

SELEÇÃO BANDA

Toque o ícone “FM” para alternar entre FM1, FM2, FM3. Toque o ícone “AM” para alternar entre AM1, AM2.



SELECIONAR ESTAÇÃO DE RÁDIO GRAVADA

Primeiro selecione a banda desejada (FM1, FM2 e FM3), então toque em uma das seis memórias onde estão gravadas as rádios ou toque nos botões \wedge / \vee do painel frontal para trocar as rádios gravadas.

BUSCA EXPLO

Toque o ícone “EXPLO” para iniciar. Cada estação sintonizada tocará cinco segundos, após isso, começará a buscar a próxima e tocará por cinco segundos, assim sucessivamente. Pressione o ícone “EXPLO” novamente para parar.

BUSCA POR PONTO DE FREQUÊNCIA

Toque num ponto de frequência para buscar estações de acordo com o ponto de frequência escolhido e as estações sintonizada serão salvas na banda FM3.

DVD

Este aparelho suporta as mídias CD-R/RW e DVD-R/RW nos formatos (DVD, VCD, MPEG, JPEG, MP3, WMA e CD-DA).
(Não reproduz discos de 8 cm).

INICIAR/SAIR

No menu principal toque no ícone “DVD” para iniciar.

Toque o ícone “DVD” para acessar o menu principal e então toque outra função para sair da função DVD.

EJETAR/INSERIR DISCO

No modo DVD, quando “ABRIR” é mostrado na tela insira o disco no compartimento. Quando o sistema detectar o disco, será automaticamente lido e reproduzido.

Se houver um disco no compartimento, pressione o botão \blacktriangle no painel para ejetar o disco. Se o disco não é removido dentro de doze segundos, o sistema puxará o disco novamente e o reproduzirá.

TECLADO NUMÉRICO

















Toque o ícone $\begin{matrix} 1 & 2 \\ 3 & 4 \end{matrix}$ na tela para abrir o teclado numérico (como mostra a figura). Toque o número no teclado numérico para selecionar uma faixa diretamente. Observação: Enquanto DVD/VCD/CD toca, se você quer selecionar uma faixa maior que 10, aperte “10+”, em seguida clique o segundo dígito (botão 1 a 9). Por exemplo, para selecionar a faixa 58, primeiro clique o botão “10+” cinco vezes, em seguida, clique o botão 8 e OK.

Enquanto MP3/MP4 toca, se você quer selecionar uma faixa maior que 10, primeiro clique diretamente dois dígitos no teclado numérico e clique em OK para confirmar. Por exemplo, para selecionar a faixa 12, primeiro clique o botão “1”, em seguida clique o botão 2, finalmente o botão “OK” para tocar.

FUNÇÕES

DESCRIÇÃO DAS FUNÇÕES TOUCH DO MENU

 Retrocede	 Próxima página do MENU
 Próxima faixa	 Página anterior do MENU
 Avança	 Ativa e desativa a função do MENU
 PLAY/PAUSE	 Troca a legenda (necessário auxílio do disco)
 Faixa anterior	 Parar/Voltar para o MENU TÍTULO
 Repete faixa/pasta	 Áudio pode ser salvo dentro VIR.CDC enquanto toca disco CDDA
 ZOOM	 Imagem pode ser capturada quando toca
 Troca o idioma do DVD (necessário auxílio do disco)	

Se o DVD não tem Menu, o sistema irá automaticamente reproduzir o disco.

Se o disco tem Menu, toque no ícone para reproduzir.

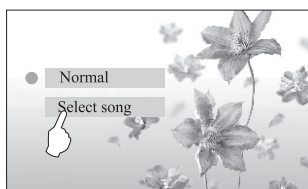

Durante a reprodução do disco, pressione o botão OSD do controle remoto para mostrar a informação de reprodução.

REPRODUZINDO VCD

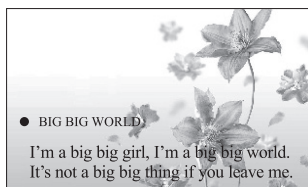

Insira um VCD, o disco será lido e automaticamente reproduzido na ordem normal.



Durante a reprodução do disco, clique  para retornar ao conteúdo do Menu (necessário auxílio do disco).

REPRODUZINDO DISCO



FAIXA	03 / 17	00:34
	FAIXA ATUAL / TOTAL	TEMPO REPRODUÇÃO

Insira um CD, o disco será lido e automaticamente reproduzido na ordem normal. Toque e mantenha pressionado o dedo na tela por 2 segundos para acessar o menu das funções (ver página 18).

REPRODUZINDO MÍDIA FORMATO MP3

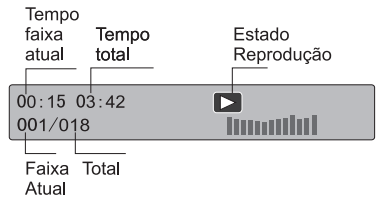

Insira uma mídia e o sistema reproduzirá o primeiro arquivo automaticamente. Toque diretamente no nome da música para reproduzir ou toque no cursor ▲ / ▼ para mover a barra de rolagem.

REPRODUZINDO MÍDIA FORMATO MPEG4

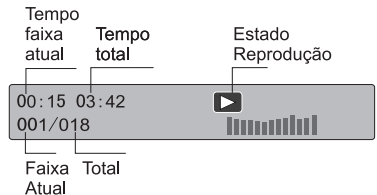

Insira uma mídia e o sistema reproduzirá o primeiro arquivo automaticamente. Toque diretamente no nome da música para reproduzir ou toque no cursor ▲ / ▼ para mover a barra de rolagem.

FUNÇÕES



REPRODUZINDO MÍDIA FORMATO JPEG

ESTADO REPRODUÇÃO

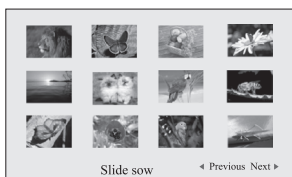

INTERFACE NAVEGAÇÃO



- 1- Toque diretamente na figura para começar a reproduzir.
- 2- Durante a reprodução, clique  uma vez para retornar a tela de interface navegação.
- 3- Toque “PREVIOUS” ou “NEXT” para mudar de página.
- 4- Toque no ícone “slide show” para reproduzir as figuras da pasta automaticamente.
- 5- Toque  mais uma vez para retornar ao menu catálogo.

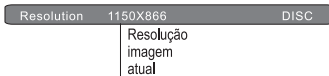

Toque ▲/ ▼ para subir/descer a barra de rolagem para ver a lista de arquivo. Enquanto estiver na interface navegação, toque “JPEG” para obter a imagem atual e usar como imagem de apresentação para o modo DVD.

Observação: Quando você capturar uma imagem novamente, a imagem capturada antes será substituída automaticamente.

FUNÇÃO SD CARD

INSERIR/RETIRAR O SD CARD

Insira o cartão micro SD dentro do slot até que seja travado.

Para retirar, pressione-o levemente para destravar e ejetar automaticamente.

INICIAR O MODO REPRODUÇÃO

Toque o ícone “DVD” no menu principal para iniciar a reprodução do cartão micro SD.

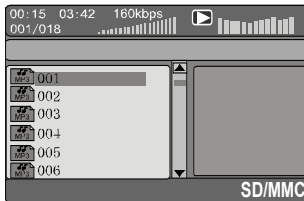

Toque diretamente no nome da música para reproduzir ou toque no cursor ▲ / ▼ para mover a lista de pastas/músicas.

FUNÇÃO USB

INSERIR/RETIRAR

O dispositivo pen drive deve ser conectado através do cabo USB.

Para retirar, desconecte-o do cabo USB.

Observação: A conexão micro-USB localizada na parte traseira do produto é uma conexão de serviço, portanto sua função não é para leitura de Pen Drive.

INICIAR O MODO REPRODUÇÃO

Toque o ícone “DVD” no menu principal para iniciar a reprodução do dispositivo pen drive.

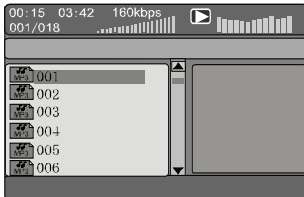

Toque diretamente no nome da música para reproduzir ou toque no cursor ▲ / ▼ para mover a lista de pastas/músicas.

NOTA: Se o aparelho está conectado com cartão SD e USB simultaneamente durante a função DVD, toque o ícone “DVD” para acessar o menu principal e então toque “DVD” para iniciar a reprodução do cartão SD, assim sucessivamente para reproduzir USB e disco.

FUNÇÕES

CONFIGURAÇÃO SISTEMA DVD

Durante a função DVD mantenha o dedo pressionado na tela por 2 segundos para abrir o menu, toque no ícone “AJUSTAR” para abrir o setup. Toque novamente para finalizar.

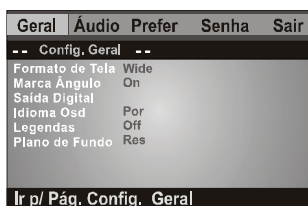

Observação: Toque diretamente na tela o ícone de cada função do menu para confirmar a configuração. Clique no ícone “SAIR” para finalizar.

PÁGINA GERAL

FORMATO DE TELA

Normal/Ps = imagens terão formato “Panorama”.
Normal/LB = imagens terão formato “Mensagem de caixa”.
Wide = Imagens terão formato “Wide screen (16:9)”.

MARCA ÂNGULO

On/Off = Mostra outro ângulo da cena (necessita informação do disco).

IDIOMA OSD

Seleciona o idioma das configurações.

LEGENDA

On/Off = Seleciona exibir ou não a legenda (necessita informação do disco).

PLANO DE FUNDO

Restaurar = Mostra o logo padrão.
Capturada = Mostra a imagem capturada pelo usuário através da função “JPEG” no Menu do modo DVD.

SAÍDA DIGITAL

Output/off = Significa que o sinal saída é um sinal analógico.
SPIDF/RAW = Sinal de áudio digital multicanal.
PCM = Converte o sinal de áudio multicanal para 2 canais.

ÁUDIO



SAÍDA ÁUDIO

- Estéreo = Saída sinal de áudio estéreo dos canais esquerdo e direito.
- Es/Di = Dolby estéreo, distribuindo o som a partir do centro e os canais estéreo surround para esquerda e para direita.
- Surround = Os canais esquerdo e direito criam efeito de som espacial.
- OFF = Saída sinal de áudio do canal 5.1 (somente para DVD com canal 5.1).

MONO DUPLO

Estéreo/Mono Esquerdo/Mono Direito/Mono Mistura = Configuração do canal digital Dolby.

PREFERÊNCIA

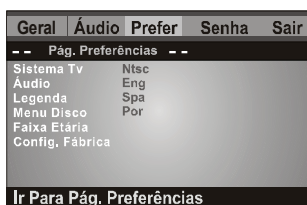

Página Prefer: Pode somente ser configurado quando não tiver disco no compartimento.

SISTEMA TV

PAL/MULTI/NTSC = Configuração do tipo de sistema de vídeo (recomendado configurar o sistema NTSC).

ÁUDIO

Selecione o idioma do áudio quando um disco é reproduzido. (necessita informação do disco).

LEGENDA

Selecione o idioma da legenda (necessita informação do disco).

MENU DISCO

Selecione o idioma do menu (necessita informação do disco).

FAIXA ETÁRIA

Define a faixa etária do conteúdo do disco (necessita informação do disco).

CONFIGURAÇÃO DE FÁBRICA

Restaurar = Configura as funções para o padrão original de fábrica.

FUNÇÕES

CONFIGURAÇÃO DE SENHA

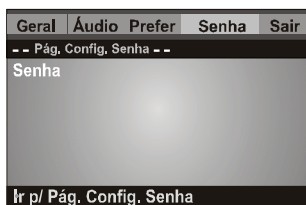

Ao definir o parental (faixa etária) uma senha será exigida, use o teclado do controle remoto ou toque no teclado numérico para entrar com a senha correta e confirmar.

SENHA



Selecione o sub item “ALTERAR” na opção “SENHA” para acessar a tela da mudança de senha. Como a figura mostra, entre com a antiga e a nova senha respectivamente, pressione OK para finalizar.

- A senha original do sistema é “1379”.

Pressione “SAIR” para confirmar e sair do menu de configuração.

FUNÇÃO BLUETOOTH

Se seu celular possui a função Bluetooth é possível estabelecer uma conexão com o aparelho, fornecendo lista de chamada, números discados, números recebidos e reprodução de músicas.

Observação: Algumas funções do BT podem não funcionar corretamente devido a incompatibilidade do “SOFTWARE” dos diferentes modelos de telefones celulares.

INICIAR/SAIR

No menu principal, toque no ícone “BT” para entrar no modo Bluetooth.



Toque no ícone  para sair do modo Bluetooth.

DESCRIÇÃO DAS FUNÇÕES DO MENU

TELEFONE - Interface do teclado numérico.

CHAMADAS - Listas de chamadas.

AJUSTAR - Configuração do Bluetooth.

MÚSICA - Interface do Bluetooth para reproduzir música.



- Fazer uma chamada.



- Desligar a chamada.



- Troca o áudio da ligação entre o telefone celular e os falantes.



- Deleta os números discados em caso de erro.

PAREAR/CONECTAR



Para usar a função Bluetooth primeiro estabeleça uma conexão entre o telefone celular e o aparelho, toque no ícone “AJUSTAR” para acessar a interface do Bluetooth.



Certifique se o seu telefone celular está com a função Bluetooth ativada. Toque no ícone “PAREAR” para iniciar a conexão do aparelho com o telefone celular e ao mesmo tempo no telefone celular na função Bluetooth também inicie a busca por dispositivo, deve aparecer no display do seu telefone celular o nome do aparelho. Ao conectar, será pedido uma senha no seu telefone celular, digite 1234 senha padrão de fábrica do aparelho. Depois de conectar será exibido na tela o termo “Conectado” e o ícone  no canto superior direito.

“CONECTAR” - Para conexão manual, se o pareamento foi bem sucedido, toque neste botão para restabelecer a conexão depois de ter cancelado a conexão com o telefone celular.

“CONECTAR AUTO” - Para conexão automática, se o pareamento foi bem sucedido, a conexão pode ser restabelecida se desligar o aparelho e ligá-lo novamente ou caso a conexão falhar por algum motivo.

“ATENDER AUTO” - Atendimento automático, depois de tocar três vezes a chamada recebida é atendida automaticamente.

FUNÇÕES

ALTERAR NOME E SENHA

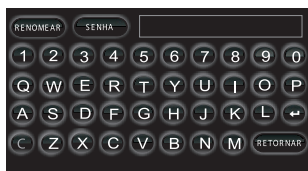

Toque no ícone “MODIFICAR” para acessar a interface de modificação.

Toque no ícone “RENOMEAR” para modificar o nome do aparelho, você pode digitar um novo nome utilizando o teclado virtual e depois toque no ícone  para confirmar.

Em caso de erro ao digitar o novo nome toque no ícone  para deletar.

Toque no ícone “RETORNAR” para sair da interface de modificação.

Você pode alterar a senha padrão de fábrica (1234) do Bluetooth, o procedimento é idêntico ao de alteração de nome, toque no ícone “SENHA” para modificar a senha, insira a nova senha e toque no ícone  para confirmar.

DISCAGEM



Você pode discar um número através do telefone celular ou pelo teclado virtual. Conforme for digitando o número, os mesmos serão mostrados no canto superior direito, em caso de erro, toque no ícone  para deletar um por um.

Depois de digitar o número, toque no ícone  para fazer a chamada.

Toque no ícone  para desligar a chamada.

ATENDER CHAMADA

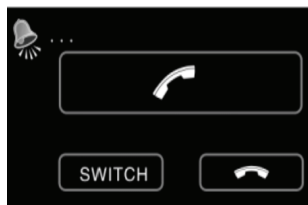

Toque no ícone  ou  para escolher atender ou recusar a ligação.

Durante a ligação, toque no ícone  para alterar a comunicação entre os alto-falantes do veículo e o telefone celular.

Durante a ligação, é possível alterar a comunicação entre os auto-falantes do veículo e o telefone celular tocando no ícone “SWITCH”.

CHAMADAS



Toque no ícone “CHAMADAS” para acessar a interface da lista de chamadas. A lista de chamadas mostra chamadas feitas, recebidas e perdidas.

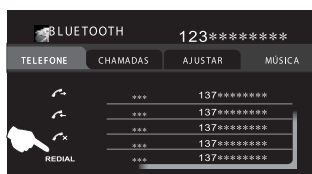

Escolha um número entre chamadas feitas, recebidas ou perdidas e toque no ícone “REDISCAR” para fazer a ligação.

REPRODUZINDO MÚSICA ATRAVÉS BLUETOOTH

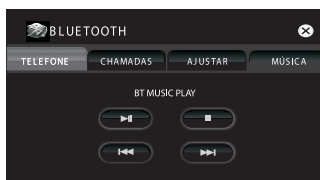

Se o telefone celular suportar a função Bluetooth music play, o áudio do telefone celular pode ser direcionado para os alto-falantes do veículo. Toque no ícone “MÚSICA” para acessar a interface do MÚSICA BT.

Quando o telefone estiver conectado com o aparelho, ative a função Bluetooth Music Play do seu telefone. Você deve ouvir o áudio através dos alto-falantes do veículo.

▶▶ Play/Pause

■ Stop

◀◀ Tocar faixa anterior

▶▶ Tocar próxima faixa

Observações: Músicas do telefone celular podem ser reproduzidas somente enquanto estiver na interface do Bluetooth music play.

FUNÇÕES

FUNÇÃO VIR. CDC

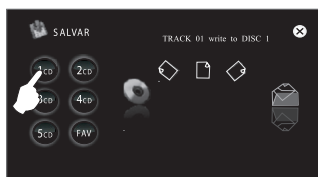

É possível enquanto reproduz o CD, salvar o conteúdo do mesmo no aparelho em formato MP3 dentro de um “CD virtual”.

INICIAR/SAIR

Enquanto tocar o CD, toque na tela para acessar a configuração do modo DVD, então toque no ícone “SALVAR”. Toque em “um dos cinco discos” e a cópia do CD iniciará da primeira música.

Se preferir copiar somente uma música do CD, por exemplo a que mais gosta, selecione a música para reproduzir e então toque no ícone “SALVAR”, ao abrir a interface toque no ícone “FAV”.

Durante a cópia, toque duas vezes no ícone  para cancelar a cópia.

REPRODUZINDO VIR. CDC



Depois que o conteúdo do CD é copiado para o disco virtual CDC, automaticamente a central retorna para função DVD e reproduz o disco da primeira faixa e então toque no ícone “DVD” para sair e acessar a função do “VIR. CDC”.

Toque no ícone  para selecionar e reproduzir a faixa anterior/próxima ou também você pode tocar diretamente no nome para reproduzir.

Para deletar uma música do “VIR.CDC” selecione a música e toque no ícone “APAGAR” duas vezes.

FUNÇÕES DOS BOTÕES

 Play/Pause

 Faixa Anterior

Faixa Posterior

 Deletar

 Cursor Anterior

 Cursor Posterior

FUNÇÃO TV

INICIAR/SAIR



No menu principal toque no ícone “TV” para acessar a função. Toque no ícone “TV” no canto superior esquerdo para retornar ao menu principal e então toque em outra função para sair.

SINTONIZANDO CANAIS DE TV

Toque na tela para mostrar o menu da TV, em seguida no ícone “BUSCAR” para iniciar a sintonização dos canais.

DESCRIÇÃO FUNÇÃO TOUCH DO MENU

MUDAR - Seleciona os itens

CANAL ▲ - Muda para o canal posterior

ENTRAR - Acessa a função desejada

CANAL ▼ - Muda para o canal anterior

MENU - Acessa o menu da TV

BUSCAR - Sintoniza os canais da TV

FUNÇÃO iPod

Quando o aparelho está conectado com um iPod, arquivos de áudio são armazenados no iPod player.

INICIAR/SAIR



No menu principal toque no ícone “iPod” para acessar a interface do iPod. Para retornar ao menu principal toque no ícone “iPod” no canto superior esquerdo e então toque em outra função para sair do modo iPod.

FUNÇÕES

FUNÇÕES DOS BOTÕES

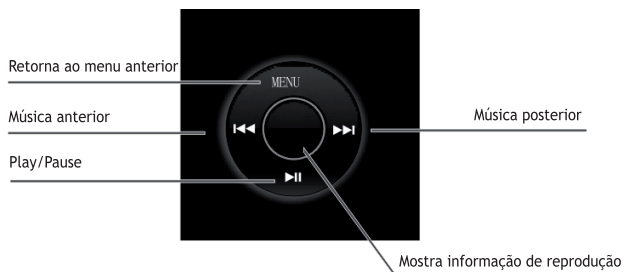

TECLADO - Abrir/fechar o teclado numérico.

REPETIR - Repete a música atual.

EXPLORAR - Reproduz dez segundos de cada música da pasta atual.

ALEATÓRIO - Reproduz música aleatoriamente da pasta atual.

SUBIR LISTA - Subir página.

DESCER LISTA - Descer página.

TECLADO NUMÉRICO

Toque no ícone “TECLADO” e digite o número da música pelo teclado virtual para reproduzir.

REPRODUZINDO ARQUIVO DE ÁUDIO



Toque diretamente na música para reproduzir ou toque no ícone ⏮/⏭ para selecionar e reproduzir música anterior/posterior.

INFORMAÇÃO DO ARQUIVO DE ÁUDIO



Toque no centro do círculo e a informação da música aparecerá numa caixa a direita.

Toque no ícone “MENU” para retornar ao menu.

FUNÇÃO AV

INICIAR/SAIR

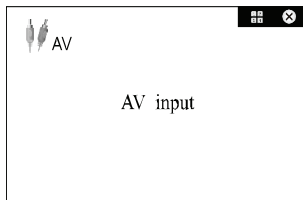

No menu principal toque no ícone “AV” para acessar a interface AV. Para sair do modo AV, retorne ao menu principal tocando no ícone “AV” e então toque em outra função.

FUNÇÃO CDC

Esta função é válida somente quando conectada com disqueteira.

ÁUDIO E VÍDEO

Quando se acessa a navegação NAV da função AV/DVD/CDC/TV/Video Playing, você pode desfrutar da música/vídeo no caso de não indicação da voz na navegação (ver pag. 34).

FUNÇÃO REAR ZONE

O motorista pode ouvir música/vídeo enquanto o passageiro pode assistir DVD/TV/AV através de uma tela no banco traseiro sem interferência.

INICIAR/SAIR

No menu principal toque no ícone “TELA TRASEIRA” para acessar a interface e para sair toque no ícone .

OPERAÇÃO

Toque em um ícone “TV/AV/DVD” para selecionar a função na TELA TRASEIRA.

Observação:

- 1-) Na função TV, não é possível selecionar a função AV e vice-versa.
- 2-) Na função VIR.CDC, não é possível selecionar a função DVD.

TPMS

Esta função é válida somente quando o aparelho está conectado a um dispositivo de monitoração de pressão dos pneus. Ajuste limite superior e inferior de pressão, assim como a variação de temperatura para cada pneu, quando esses limites são ultrapassados um alerta irá tocar.

Observação: Dispositivo não acompanha o produto.

FUNÇÃO CAM

Neste modo, é possível ver a imagem no aparelho se você conectar uma câmera traseira.

INICIAR/SAIR

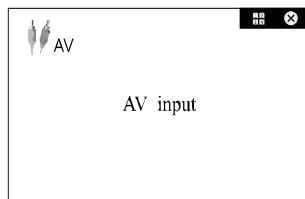

No menu principal toque no ícone “CAM” para acessar a interface CAM. Toque no ícone “AV” para retornar ao menu principal e então toque em outra função para sair do modo CAM.

Observação: Ao engatar a marcha ré para visualizar automaticamente a imagem da câmera a função ré (pág. 34) tem que estar ativada.

CONFIGURAÇÕES

INICIAR/SAIR

No menu principal, toque no ícone “AJUSTAR” para acessar a interface da configuração do sistema.

Toque no ícone  para sair.

AJUSTAR SISTEMA



Toque no ícone “AJUSTAR SISTEMA” para acessar a interface.

Toque no ícone  para sair.

CONFIGURAÇÃO HORA

Toque no ícone HORA DISP para ativar e desativar a função relógio, e a hora aparecerá no canto inferior direito da tela.

GRÁFICOS

Toque no ícone “DESL.” para ativar/desativar a função gráfico de equalização.

FUNÇÃO RÉ

Toque no ícone “LIGADO/DESL.” para ativar/desativar a função ré, que permite aparecer na tela a imagem da câmera traseira ao engatar a marcha ré.

BEEP

Toque no ícone “DESL.” para ativar/desativar a função “BEEP”, que permite emitir um som “BEEP” quando você tocar em algum ícone na tela ou pressionar um botão.

MÚSICA DURANTE A NAVEGAÇÃO - NAV ADO

Toque no ícone “DESL.” para ativar/desativar o áudio durante a navegação. Enquanto navega, o sistema automaticamente reproduzirá somente a música e quando necessário alterará para o áudio da voz de navegação por alguns segundos.

VÍDEO DURANTE A NAVEGAÇÃO - NAV VDO

Toque no ícone “LIGAR” para ativar/desativar a função navegação AV. Enquanto navega, o sistema automaticamente reproduzirá o áudio e o vídeo, quando necessário alterará para o áudio da voz de navegação por alguns segundos. Observação: Não é possível habilitar as duas funções ao mesmo tempo.

IDIOMA

Toque no ícone “PORTUGUÊS” ou “INGLÊS” para alterar o idioma.

CONFIGURAÇÃO DE VÍDEO





Toque no ícone “AJUSTAR VÍDEO” para acessar a interface de configuração do vídeo. Toque no ícone - / + para ajustar o brilho, cor e contraste da imagem.

CONFIGURAÇÃO DE ÁUDIO



Toque no ícone “AJUSTAR ÁUDIO” para acessar a interface de configuração do áudio. Toque no ícone - / + correspondente “AGUDO/MÉDIOS/GRAVES” para ajustar. Toque no ícone “RESETAR” para configurar os valores no padrão de fábrica. Toque no ícone “BAL.&FAD” para acessar a interface do campo de som.



Toque no ícone  e o ícone  correspondente aparecerá no canto esquerdo, então toque no ícone - / + para ajustar o volume do alto-falante. Toque no ícone “RESETAR” para configurar os valores no padrão de fábrica. Toque no ícone  para sair.

Observação: O ajuste de volume do canal central é permitido somente quando o canal 5.1 está ativado. Para ativá-lo acesse a função DVD e depois acesse a interface “AJUSTAR ÁUDIO” e toque no ícone “5.1CH”.

CONFIGURAÇÕES

CONFIGURAÇÃO DO RELÓGIO

Toque no ícone “AJUSTAR HORA” para acessar a interface da configuração do relógio.



Toque para selecionar hora ou minuto, toque no ícone - / + para ajustar e então toque no ícone “CONFIRMAR” para salvar.

Toque no ícone 24H / 12H para selecionar o sistema 12/24hrs.

CALIBRAÇÃO DO TOQUE NA TELA

Toque no ícone “AJUSTAR CONTROLE” para acessar a interface de calibração, se ocorrer desvio do toque na tela você pode corrigir as coordenadas.

CONFIGURAÇÃO DO MODO FÁBRICA



No menu principal, toque no ícone “AV” e para abrir o teclado numérico toque no ícone , então digite a senha “7253” e confirme “OK”.

MODO DE FÁBRICA



Toque no ícone “AJUSTE FÁBRICA” para acessar a interface de configuração. Toque no ícone  para sair.

ANTENA (RÁDIO)

Quando o fio da antena do rádio (ANT-C) for usado como fio de alimentação da antena original do carro, a configuração deve ser “ATIVADO”.

FREIO DE MÃO (Desl./Nível/Pulso)

ATENÇÃO

Para atender a regulamentação, o seu equipamento deve ser configurado conforme a seguir, de acordo com as características técnicas do veículo (Resolução CONTRAN nº242/2007).

Quando o controle freio de mão utiliza alimentação “DC”, a configuração deve ser “Nível”.

Quando o controle freio de mão utiliza tensão de “Pulso”, a configuração deve ser “Pulso”.

ILUMINAÇÃO (Desl./Nível/Pulso)

Quando não é necessário controlar a iluminação dos botões, a configuração é “Desl.”.

Quando o controle de iluminação dos botões usa alimentação DC, a configuração é “Nível”.

Quando o controle de iluminação dos botões usa tensão de pulso, a configuração é “Pulso”.

Nº DE TELAS

Quando o carro tem tela traseira é preciso configurar a quantidade de tela para ativar o sinal de vídeo.

GANHO MIC

Ajuste da sensibilidade do microfone.

RESET

Toque no ícone “AJUSTE FÁBRICA” para configurar os valores de fábrica.

INFORMAÇÃO DO SISTEMA

Toque no ícone “INFORMAÇÃO DO SISTEMA” para mostrar a configuração do sistema do aparelho.

AJUSTAR ÁREA

Toque no ícone “ÁREA” para configurar o sistema padrão de rádio do Brasil = USA4.

CONFIGURAÇÕES

INTERFACE DO SENSOR DE ESTACIONAMENTO

Se o sensor está conectado mas a câmera traseira não, a tela mostra:



Se ambos estão conectados, a tela mostra imagem da câmera traseira:

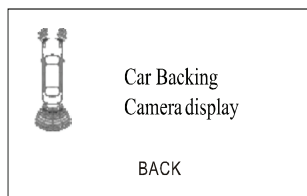

SOLUÇÕES DE PROBLEMAS

PROBLEMA	CAUSAS	SOLUÇÕES
Sem imagem na tela	Fusível queimado	Trocar o fusível por um novo igual
	Fio solto	Reconectar corretamente
	Falha na comunicação entre o aparelho e o sistema controle do veículo	Reconecte-o e pressione a tecla reset do aparelho
	Falha na comunicação do sistema controle do aparelho	Pressione a tecla reset do aparelho
	Bateria com carga baixa o sistema automaticamente ativa proteção	Carregar a bateria com 12v
Sem som	Sistema está no modo mute	Pressione a tecla mute para sair do modo mute
	Fio solto do gabinete de som	Reconectar corretamente
	Gabinete de som danificado	Trocar o gabinete de som por um novo
Sem imagem na reprodução	Posição disco errado	Superfície com rótulo para cima na bandeja
	Disco danificado ou sujo	Tente outro disco
	Conexão do fio solto/mal contato	Reconectar corretamente
	Utilizando entrada AV errada	Verifique na função AV como selecionar a entrada
Som pulando	Disco danificado ou sujo	Tente outro disco
Som pulando durante vibração	Instalação errada do aparelho	Garantir a fixação segura do aparelho
Função bluetooth inválido	Coincidindo errado com o aparelho	Verifique na função Bluetooth como parear com o produto
Falha bluetooth ou incapaz parear	Problemas de compatibilidade existem entre alguns modelos de celulares com bluetooth e o produto	Desligue e ligue a chave do contato para inicializar o produto e tente novamente
Toque falha/ação lenta	Toque na tela fora de coordenada	Recalibre as coordenadas de toque
	Erro na comunicação do sistema controle do produto	Pressione a tecla reset do aparelho
Falha na imagem ao engatar marcha ré	Conexão do fio solto/mal contato	Reconectar corretamente
	Conexão do sensor e câmera errado/mal contato	Reconectar corretamente
	Configuração da função não está ativada	Acesse a configuração e ative a função
Sem som ao teclar	A configuração "BEEP" não está ativada	Acesse a configuração e ative a função
Há música mas não acompanha o som durante reprodução DVD	Configuração errada do idioma	Resetar o idioma
	Configurado o falante para 5.1ch e o gabinete de som do veículo como 2ch/4ch.	Configura o falante como estéreo e configuração de Audio"5.1" como "off".
Backlight não acende	A configuração do modo fábrica não corresponde com a do fio de controle do backlight ou com a alimentação conexão	Resetar a forma de controle do backlight
Freio de mão inválido	Conexão do freio de mão solta/mal contato	Reconectar corretamente
	Sob a modalidade de fábrica, o controle de aderência é criado para desativar o modo	Configura o controle de freio para ativar "on".
Controle do volante inválido	Conexão errada entre o fio do controle do volante e o fio do controle	Reconectar corretamente
	Do volante do aparelho falha na conexão entre o controle do volante e o aparelho	Refazer teste dos botões no set (menu principal)

ESPECIFICAÇÕES TÉCNICAS

CARACTERÍSTICAS GERAIS

Alimentação: +12 Vcc (faixa permissível: 11 Vcc - 15 Vcc) negativo ao chassi.

Consumo em standby (pós chave): ≤ 6 mA

Fusível de proteção: 15 A

Peso líquido: 2,5 Kg

CARACTERÍSTICAS DA TELA

Diagonal visual: 19,8cm/7,8"

Formato: 16:9

Resolução: 800 x 480

SEÇÃO AMPLIFICADORA

Potência média na saída, com alimentação 14,4 Vcc:

Potência RMS com DHT de 10 % e cargas de 4 Ω : 26W x 4 canais

SEÇÃO RÁDIO AM

Faixa de sintonia: 530 kHz a 1710 kHz

SEÇÃO RÁDIO FM

Faixa de sintonia: 87,5 MHz a 108,0 MHz

SEÇÃO DVD

Suporta discos com diâmetro = 120 mm

Mídias suportadas: DVD VIDEO, DVD-R, DVD-RW, CD-DA, CD-R, CD-RW

Formatos de decodificação WMA: Ver.8 e 9

Formatos de decodificação MP3: MPEG3, Taxa de compressão: 8 a 320kbps

Formatos de vídeo suportados: MP4, VCD e SVCD (MPEG)

Formatos de imagem suportados: JPEG

SEÇÃO MICRO SD CARD

Suporta 2.0

Sistema de arquivos suportados: FAT32

Formatos de decodificação WMA: Ver.8 e 9

Formatos de decodificação MP3: MPEG3, Taxa de compressão: 8 a 320kbps

Formatos de vídeo suportados: MP4, VCD e SVCD (MPEG)

Formatos de imagem suportados: JPEG

SEÇÃO USB

Suporta USB 2.0

Sistema de arquivos suportados: FAT32

Formatos de decodificação WMA: Ver.8 e 9

Formatos de decodificação MP3: MPEG3, Taxa de compressão: 8 a 320kbps

Formatos de vídeo suportados: MP4, VCD e SVCD (MPEG)

Formatos de imagem suportados: JPEG



Fabricado sob a licença dos Laboratórios Dolby. Os símbolos "Dolby" e o D duplo são marcas registradas dos Laboratórios Dolby.

ESPECIFICAÇÕES TÉCNICAS DA CÂMERA TRASEIRA

SISTEMA DE VÍDEO	NTSC
ÂNGULO DE VISÃO PANORÂMICA	170°
RESOLUÇÃO DE IMAGEM	688(H)x488(V)
ILUMINAÇÃO MÍNIMA NECESSÁRIA	0.5 LUX
ALIMENTAÇÃO	DC 12V
TEMPERATURA DE ARMAZENAMENTO	-40°C ~ 85°C, RH95%
TEMPERATURA DE OPERAÇÃO	-20°C ~ 70°C, RH95%
GRAU DE PROTEÇÃO	Ip 67
OBSERVAÇÕES	ESTRUTURA RESISTENTE A CHOQUE E NÍVEL DE IMPERMEABILIDADE 6-7



CERTIFICADO DE GARANTIA ÁUDIO E VÍDEO

A **H-Buster do Brasil Ind. e Comércio Ltda.**, concede garantia a este produto pelo período de **275 dias**, contados a partir do término do prazo legal de 90 dias da data da emissão da Nota Fiscal de venda ao consumidor, perfazendo-se um total de **365 dias**, desde que o mesmo tenha sido instalado e utilizado conforme orientações contidas no Manual de Instruções.

1. A garantia terá validade pelo prazo acima especificado, contado a partir da data de aquisição pelo primeiro comprador/consumidor, mesmo que a propriedade do produto tenha sido transferida.
2. Durante o período estipulado, a garantia cobre totalmente a mão-de-obra e peças no reparo de defeitos devidamente constatadas como sendo de fabricação. Somente um técnico do **Serviço de Assistência Técnica H-Buster** está habilitado a reparar defeitos cobertos pela garantia, mediante apresentação da Nota Fiscal de venda original ao primeiro comprador/consumidor.
3. A GARANTIA PERDE SEU EFEITO SE:
 - A instalação ou utilização do produto estiver em desacordo com as recomendações do Manual de Instruções.
 - O produto sofrer qualquer dano provocado por acidente, queda, agente da natureza, maus-tratos ou ainda alterações e consertos realizados por pessoas não-autorizadas pelo fabricante.
 - A Nota Fiscal e/ou número de série do produto estiver adulterado, rasurado ou danificado.
 - Os defeitos ou desempenho insatisfatório forem provocados pela utilização de acessórios, dispositivos de leitura (discos e fitas em geral) em desacordo com as especificações técnicas da H-Buster ou norma técnicas oficiais.

1

ANO DE GARANTIA

SAC: 0800-724-8882

Visite nosso site www.hbuster.com.br para conhecer a **Relação de Postos Autorizados H-Buster**. Qualquer dúvida ou esclarecimento, sobre produtos e serviços, ligue para **Serviço de Atendimento ao Cliente (SAC)**.



H-BUSTER SÃO PAULO INDÚSTRIA E COMÉRCIO LTDA.

CNPJ: 09.119.618/0002-20 - I.E. 90513385-34

SAC: 0800-724-8882

Visite nosso site: www.hbuster.com.br