



# G40/G50/Z40/Z50

## Guia do usuário



Leia os avisos de segurança e dicas importantes nos manuais inclusos antes de usar o computador.

### Observações

- Antes de usar o produto, certifique-se de ler o *Guia de informações gerais e de segurança* da Lenovo primeiro.
- Algumas instruções neste guia podem considerar que você está usando o Windows® 8.1. Se você estiver usando outros sistemas operacionais Windows, algumas operações poderão ser ligeiramente diferentes. Se você estiver usando outros sistemas operacionais, algumas operações poderão não ser aplicáveis.
- Os recursos descritos neste guia são comuns para a maioria dos modelos. Alguns recursos podem não estar disponíveis no seu computador ou seu computador pode incluir recursos que não são descritos neste Guia do usuário.
- As ilustrações usadas neste manual são relativas ao Lenovo Z50-70, exceto se indicado de outra forma.
- As ilustrações neste manual podem apresentar diferenças em relação ao produto. Por favor, consulte o produto atual.

### Aviso regulamentar

- Para saber mais detalhes, consulte **Guides & Manuals** no endereço <http://support.lenovo.com>.

Primeira edição (Setembro de 2014)

© Copyright Lenovo 2014.

# Lenovo

## G40/G50/Z40/Z50

## Guia do usuário

As instruções e informações técnicas contidas neste manual são aplicáveis aos seguintes notebooks Lenovo, salvo indicação contrária.

Nome do modelo	MT
Lenovo G40-30	20417, 80FY
Lenovo G40-45	20374, 80E1
Lenovo G40-70	20369, 80DX
Lenovo G40-70m	20422, 80G3
Lenovo G40-80	80JE
Lenovo G50-30	20418, 80G0
Lenovo G50-45	20375, 80E3
Lenovo G50-70	20351, 80DY
Lenovo G50-70m	20423, 80G4
Lenovo G50-80	80L0, 80E5
Lenovo G50-80 Touch	80KR, 80L4
Lenovo Z40-70	20366, 80E6
Lenovo Z40-75	20360, 80DW
Lenovo Z50-70	20354, 80E7
Lenovo Z50-75	20356, 80EC



# Conteúdo

<b>Capítulo 1. Conhecendo seu computador .....</b>	<b>1</b>
Vista de cima.....	1
Visão lateral esquerda .....	9
Visualização lateral direita .....	12
Vista frontal.....	15
Vista do fundo .....	16
<b>Capítulo 2. Começando a usar o Windows 8.1 .....</b>	<b>17</b>
Configurando o sistema operacional pela primeira vez .....	17
Interfaces do sistema operacional.....	17
Os botões .....	18
Colocando o computador em suspensão ou desligando-o .....	20
Operação de Tela de toque (G50-80 Touch).....	21
Conectar a uma rede sem fio .....	25
Ajuda e suporte .....	26
<b>Capítulo 3. Sistema Lenovo OneKey Recovery.....</b>	<b>27</b>
<b>Capítulo 4. Resolução de problemas .....</b>	<b>29</b>
Perguntas mais frequentes.....	29
Resolução de problemas .....	31
<b>Apêndice A. Instruções CRU.....</b>	<b>35</b>
Trocando as baterias.....	35
Trocando o drive do disco rígido .....	36
Trocando a memória.....	42
Trocando a placa da LAN wireless .....	45
Trocando o ventilado térmico (Lenovo G50-30/G50-45/G50-70/ G50-70m/G50-80/G50-80 Touch/Z50-70/Z50-75).....	48
Trocando o teclado.....	50
Removendo o drive óptico .....	55
<b>Marcas comerciais .....</b>	<b>57</b>



# Capítulo 1. Conhecendo seu computador

## ■ Vista de cima

---

■ Lenovo G40-30/G40-45/G40-70/G40-70m/G40-80/Z40-70/Z40-75

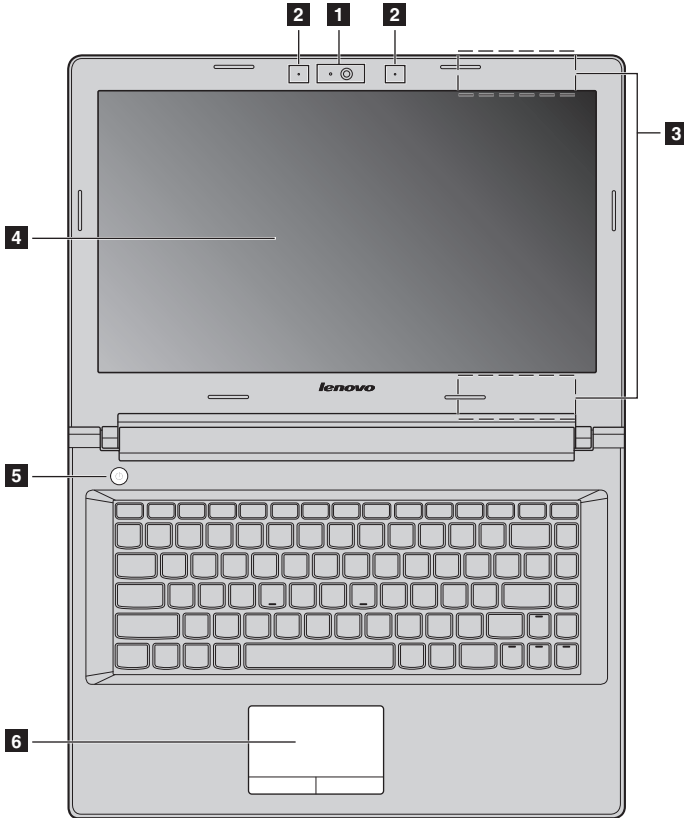

## Capítulo 1. Conhecendo seu computador

### ■ Lenovo G50-30/G50-45/G50-70/G50-70m/G50-80/G50-80 Touch/ Z50-70/Z50-75

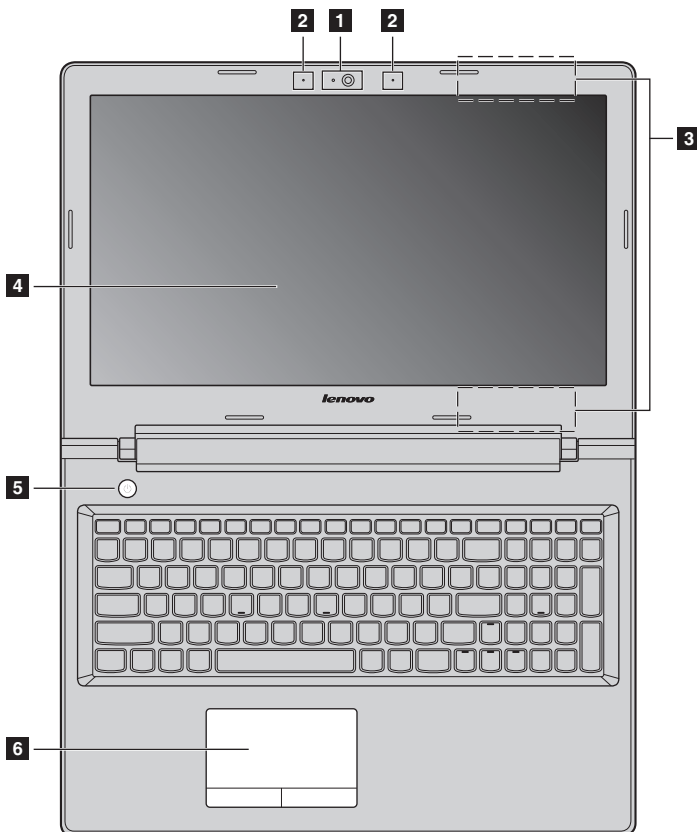

**Observação:** As áreas tracejadas indicam as partes que não são visíveis externamente.

#### ⦿ **Atenção:**

- Não abra o painel da tela além de 130 graus. Ao fechar o painel da tela, tome cuidado para não deixar canetas ou quaisquer outros objetos entre a tela e o teclado. Do contrário, a tela pode ser danificada.

## Capítulo 1. Conhecendo seu computador

- 1 Câmera integrada** Utilize a câmera para comunicação de vídeo ou para tirar fotos.
- 2 Microfone integrado** Captura o som que pode ser usado para vídeo conferência, narração de voz ou gravação de áudio.

**Observação:** Modelos selecionados podem ter apenas um microfone, por favor, consultar o produto atual.

- 3 Antenas de rede local sem fio** Conecta-se ao adaptador de rede LAN sem fio para enviar e receber sinais do rádio sem fio.
- 4 Tela do computador** Fornece saída visual brilhante.
- 5 Botão de energia** Pressione este botão para ligar o computador.
- 6 Tela sensível ao toque**

O teclado de toque funciona como um mouse convencional.

**Tela sensível ao toque:** Para mover o ponteiro na tela, deslize a ponta de seu dedo sobre o pad na direção na qual deseja que o ponteiro se mova.

**Botões do tela sensível ao toque:** As funções do lado esquerdo/direito correspondem ao do botão de esquerda/direita em um mouse convencional.

**Observação:** Você pode ativar/desativar o tela sensível ao toque pressionando .

# Capítulo 1. Conhecendo seu computador

## ■ Utilizando o teclado

### Teclado numérico

(Lenovo G50-30/G50-45/G50-70/G50-70m/G50-80/G50-80 Touch/Z50-70/Z50-75)

O teclado possui um teclas numéricas separadas. Para habilitar ou desabilitar o teclado numérico, pressione a tecla **Num Lock**.

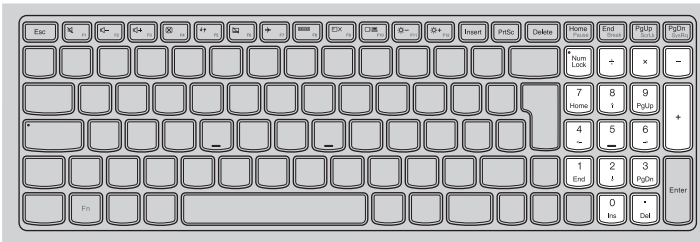

### Combinações da tecla Função

Através do uso das teclas de função, você pode alterar recursos operacionais de forma instantânea. Para usar esta função, pressione e segure **Fn 1**; em seguida, pressione uma das teclas de função **2**.

**Lenovo G40-30/G40-45/G40-70/G40-70m/G40-80/Z40-70/Z40-75**

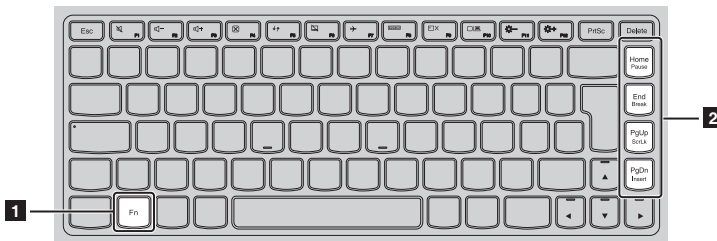

A seguir, são descritos os recursos de cada tecla de função.

**Fn + Home:** Ativa a função de pausa.

**Fn + End:** Ativa a função de interrupção.

**Fn + PgUp:** Habilita/Desabilita a rolagem.

**Fn + PgDn:** Ativa a função de inserção.

## Capítulo 1. Conhecendo seu computador

### Lenovo G50-30/G50-45/G50-70/G50-70m/G50-80/G50-80 Touch/ Z50-70/Z50-75

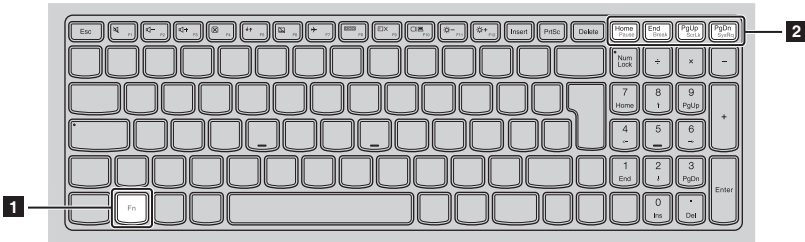

A seguir, são descritos os recursos de cada tecla de função.

**Fn + Home:** Ativa a função de pausa.

**Fn + End:** Ativa a função de interrupção.

**Fn + PgUp:** Habilita/Desabilita a rolagem.

**Fn + PgDn:** Ativa a solicitação do sistema.

# Capítulo 1. Conhecendo seu computador

## Teclas de acesso direto





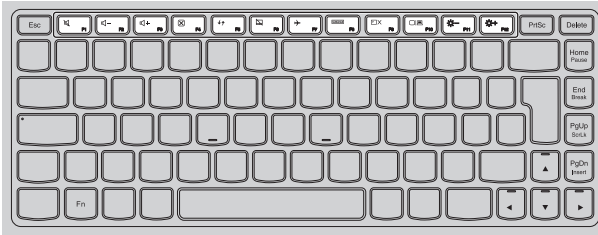



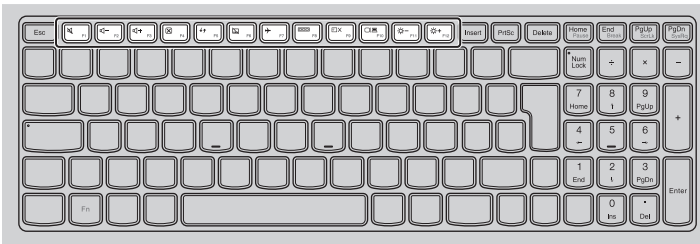



Você pode acessar determinadas configurações do sistema rapidamente apertando a tecla de acesso direto adequada.

### Lenovo G40-30/G40-45/G40-70/G40-70m/G40-80/Z40-70/Z40-75



### Lenovo G50-30/G50-45/G50-70/G50-70m/G50-80/G50-80 Touch/ Z50-70/Z50-75



- |  |   |
|--|---|
|  : Silencia/repõe o som.                            |  : Ativa/desativa o modo avião.                                    |
|  : Diminui o nível de volume.                       |  : Mostra todas as aplicações ativas no momento.                   |
|  : Aumenta o nível de volume.                       |  : Liga/Desliga a luz de fundo da tela LCD.                        |
|  : Fecha a janela ativa no momento.                 |  : Alterna a exibição entre o computador e um dispositivo externo. |
|  : Atualiza o desktop ou a janela ativa no momento. |  : Diminui o brilho da tela.                                       |
|  : Ativa/desativa o teclado de toque.               |  : Aumenta o brilho da tela.                                       |

## Configurando o modo de tecla de acesso

Por padrão, as funções das teclas de acesso estão disponíveis pressionando a tecla de acesso adequada. Entretanto, é possível desabilitar o modo de tecla de acesso no utilitário de configuração do BIOS. Para desabilitar o modo de tecla de acesso:

- 1 Desligue o computador.
- 2 Pressione o botão Novo e selecione **BIOS Setup (Configuração do BIOS)**.

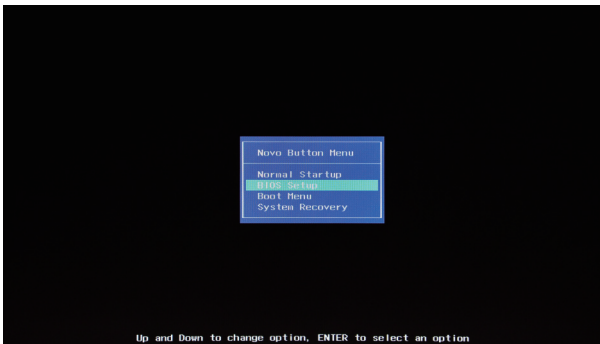

- 3 No utilitário de configuração do BIOS, abra o menu **Configuration (Configuração)** e altere a configuração do **HotKey Mode (Modo de tecla de acesso)** de **Enabled (Habilitado)** para **Disabled (Desabilitado)**.

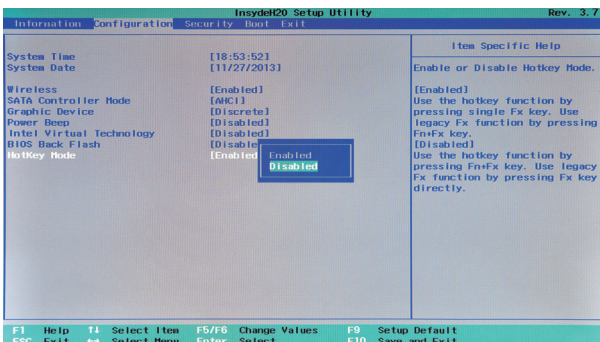

## Capítulo 1. Conhecendo seu computador

- 4 Abra o menu **Exit (Sair)** e selecione **Exit Saving Changes (Salvar alterações e sair)**.

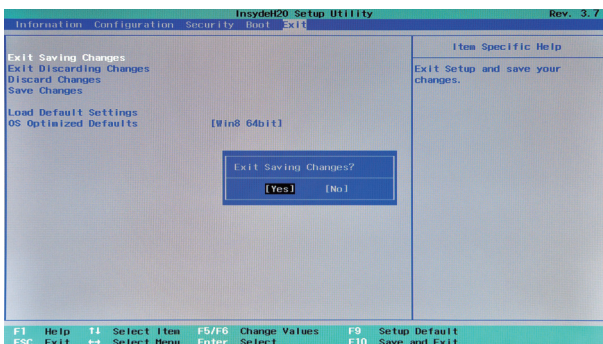

**Observação:** Quando o modo de tecla de acesso estiver desabilitado, pressione a tecla **Fn** e a tecla de acesso adequada para acessar a função da tecla de acesso correspondente.

### ■ ■ Visão lateral esquerda

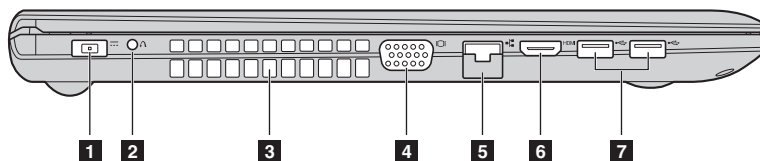

**1 Conector do adaptador de energia CA**

Conecte o adaptador de energia CA aqui.

**2 Botão Novo**

Quando o computador está desligado ou no modo adormecido, pressione este botão para iniciar o Sistema Lenovo OneKey Recovery, o programa utilitário de configuração do BIOS ou para entrar no menu de boot.

**Observação:** Para obter detalhes, consulte "Sistema Lenovo OneKey Recovery" na página 27.

**3 Espaços de ventilação**

Dissipam o calor interno.

**Observação:** Certifique-se que os espaços de ventilação não estejam bloqueados, do contrário o computador pode sobre-aquecer.

**4 Porta VGA**

Conecta dispositivos de tela externos.

**5 Porta RJ-45**

Conecta o computador a uma rede Ethernet.

**6 Porta HDMI**

Conecta a dispositivos com entrada HDMI como uma TV ou uma tela externa.

**7 Porta USB**

Conecta a dispositivos USB.

**Observações:**

- A porta azul é uma porta USB 3.0.
- Para obter detalhes, consulte "Conectando dispositivos USB" na página 10.

## Capítulo 1. Conhecendo seu computador

### ■ Conectando dispositivos USB

Seu computador vem com três portas USB compatíveis com dispositivos USB.

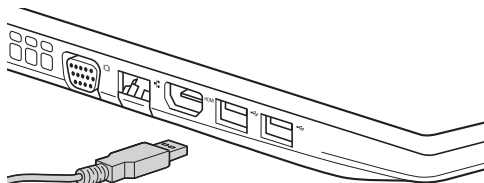

Na primeira vez que você ligar um dispositivo USB em uma porta USB específica de seu computador, o Windows instala automaticamente um driver para aquele dispositivo. Após a instalação do driver, você pode desconectar e reconectar o dispositivo sem executar quaisquer etapas adicionais.

**Observação:** Normalmente, o Windows detecta um novo dispositivo após ele ser conectado e, em seguida, instala o driver de forma automática. No entanto, alguns dispositivos podem exigir que você instale o driver antes de conectar. Verifique a documentação fornecida pelo fabricante do dispositivo antes de conectar o mesmo.

Antes de conectar um dispositivo de armazenamento USB, certifique-se que o computador finalizou a transmissão de dados para aquele dispositivo. Clique no ícone **Remover o hardware com segurança e ejetar mídia** na área de notificação do Windows para remover o dispositivo antes de desconectá-lo.

**Observação:** Se o seu dispositivo USB utiliza um fio de energia, ligue o dispositivo a uma fonte de energia antes de conectá-lo. Do contrário, o dispositivo podem não ser reconhecido.

### ■ Conectando os cabos de rede

Para instalar um cabo de rede, siga as etapas abaixo:

- 1 Segure um conector do cabo de rede para pressionar a tampa RJ-45 para baixo delicadamente **1**.
- 2 Insira o conector na porta RJ-45 **2**.

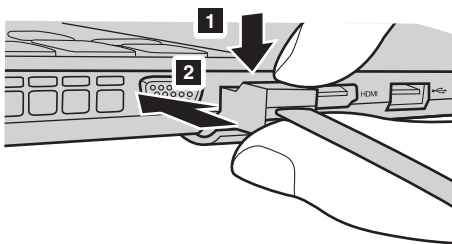

### Configuração de software

Consulte seu Provedor de Serviços de Internet (ISP) para obter detalhes sobre como configurar seu computador.

### ■ ■ Visualização lateral direita

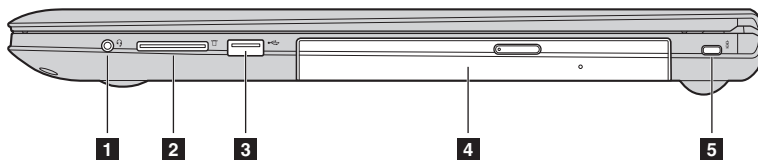

#### 1 Conector de áudio

Se conecta a fones.

##### Observações:

- O combo de áudio não suporta microfones convencionais de forma pré-definida.
- A função de gravação não pode ser suportada se fones de ouvido terceirizados estiverem conectados, devido aos diferentes padrões da indústria.

#### 2 Espaço para cartão de memória

Insira cartões de memória (não fornecidos) aqui.

**Observação:** Para obter detalhes, consulte "Utilizando cartões de memória (não fornecidos)" na página 14.

#### 3 Porta USB

Conecta a dispositivos USB.

##### Observações:

- A porta azul é uma porta USB 3.0.
- Para obter detalhes, consulte "Conectando dispositivos USB" na página 10.

#### 4 Unidade óptica

Lê/grava discos ópticos.

### 5 Espaço para trava Kensington

Afixe uma trava de segurança (não fornecidos) para ajudar a proteger seu computador de roubo e uso não autorizado. Você pode afixar uma trava de segurança ao seu computador para ajudar a evitar que ele seja removido sem a sua permissão. Para obter detalhes sobre a instalação da trava de segurança, consulte as instruções enviadas com a trava de segurança que você adquiriu.

#### **Observações:**

- Antes de comprar qualquer produto de segurança, verifique se ele é compatível com este tipo de orifício de segurança.
- Você é responsável por avaliar, selecionar e implementar dispositivos de travamento e recursos de segurança. A Lenovo não oferece comentário, opinião ou garantia referentes à função, qualidade ou desempenho de dispositivos de travamento e recursos de segurança.

## Capítulo 1. Conhecendo seu computador

### ■ Utilizando cartões de memória (não fornecidos)

O seu computador suporta os seguintes tipos de cartão de memória:

- Cartão Secure Digital (SD)
- Cartão multimídia (MMC)

#### **Observações:**

- Insira *apenas* um cartão no espaço de cada vez.
- Este leitor de cartão não suporta dispositivos SDIO (como Bluetooth SDIO e assim por diante.).

### **Inserindo um cartão de memória**

Deslize o cartão de memória para dentro até ele encaixar no lugar.

### **Removendo um cartão de memória**

- ① Empurre o cartão de memória para dentro até ouvir um clique.
- ② Puxe gentilmente o cartão de memória para fora do espaço do cartão de memória.

**Observação:** Antes de remover o cartão de memória, desabilite-o utilizando o hardware de remoção com segurança do Windows e o utilitário de ejeção de mídia para evitar corrupção de dados.

## ■ Vista frontal

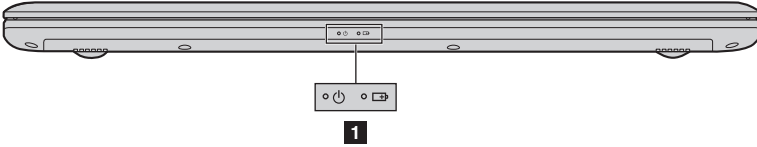

### 1 Indicadores de status do sistema

Símbolo	Indicador	Status do indicador	Status de carga	Significado
⏻	Ligar/ Desligar	Ligado (branco sólido)	---	O computador está ligado.
		Piscando	---	O computador está em modo de suspensão.
		Desligado	---	O computador está ligado.
🔋	Bateria	Ligado (branco sólido)	Carregando	A bateria possui mais de 80% de carga.
		Ligado (âmbar sólido)	Descarregando	A bateria possui mais de 20% de carga.
		Piscando devagar (branco)	Descarregando	A bateria possui entre 5% e 20% de carga.
		Piscando devagar (âmbar)	Carregando	A bateria possui entre 20% e 80% de carga. Quando a bateria atinge 80% de carga, a luz irá parar de piscar. Entretanto, a carga continuará a acontecer até que a bateria esteja carregada por completo.
		Piscando rapidamente (âmbar)	Carregando	A bateria possui menos de 20% de carga. Quando a carga da bateria atinge 20%, a cor piscando mudará para branco.
		Piscando rapidamente (âmbar)	Carregando/ Descarregando	A bateria possui menos de 5% de carga.

### ■ Vista do fundo

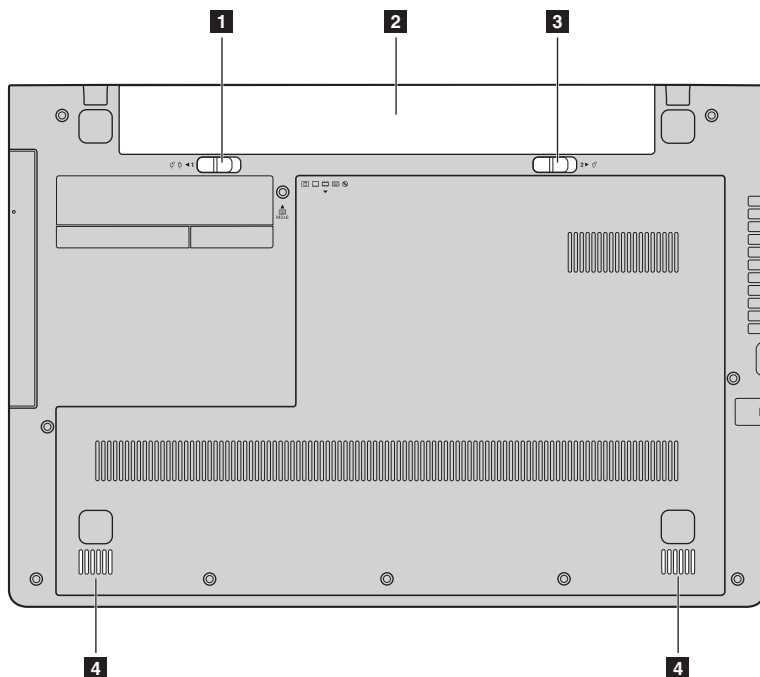

- |          |   |  |
|----------|---|--|
| <b>1</b> | <b>Tranca da bateria - manual</b>             | A tranca da bateria manual é usada para manter a bateria firme no lugar. |
| <b>2</b> | <b>Bateria</b>                                |  |
| <b>3</b> | <b>Tranca da bateria - carregada por mola</b> | A tranca da bateria carregada por mola mantém a bateria firme no lugar.  |
| <b>4</b> | <b>Auto-falantes</b>                          | Os auto-falantes stereos fornecem um som limpo e forte.                  |

**Observação:** Para conhecer efeitos sonoros e locais dos auto-falantes específicos ao seu modelo, consulte o produto real.

## Capítulo 2. Começando a usar o Windows 8.1

### ■ ■ Configurando o sistema operacional pela primeira vez

---

Talvez seja necessário configurar o sistema operacional quando ele for usado pela primeira vez. O processo de configuração pode incluir os procedimentos abaixo:

- Aceitar o contrato de licença de usuário final
- Configurar a conexão de Internet
- Registrar o sistema operacional
- Criar uma conta de usuário

### ■ ■ Interfaces do sistema operacional



---

O Windows 8.1 vem com duas interfaces do usuário principais: a tela Iniciar e a Área de Trabalho do Windows.

Para mudar da tela Iniciar para a área de trabalho do Windows, escolha uma destas opções:

- Selecione o ícone área de trabalho do Windows na tela Iniciar.
- Pressione a tecla Windows  + D.

Para mudar da área de trabalho para a tela Iniciar, escolha uma das opções a seguir:

- Selecione **Iniciar**  na barra de botões.
- Pressione a tecla Windows .
- Mova o cursor ao canto inferior esquerdo e, em seguida, selecione o botão **Inicial**.

#### Tela Iniciar

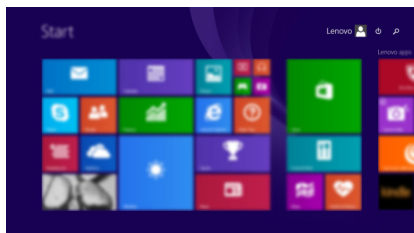

#### Área de trabalho

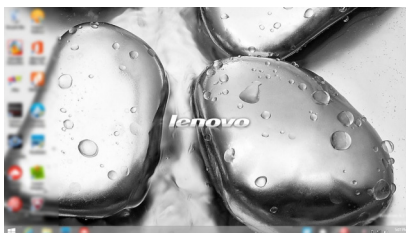

## Capítulo 2. Começando a usar o Windows 8.1

### Os botões

Os **botões** são para navegação, permitindo que você controle sua experiência com o Windows® 8.1. Os botões incluem Pesquisar, Compartilhar, Iniciar, Dispositivos e Configurações. A **Barra de botões** é o menu que contém os botões.

As cinco opções oferecem maneiras novas e rápidas de executar diversas tarefas básicas, estando sempre disponíveis independentemente do aplicativo utilizado.

Para exibir as opções, escolha uma destas opções.

- Mova o cursor para o canto superior ou inferior direito até que a barra de opções seja exibida.
- Use um dedo para deslizar a partir da borda direita da tela até que a barra de botões seja exibida. (G50-80 Touch)
- Pressione a tecla Windows  + C.

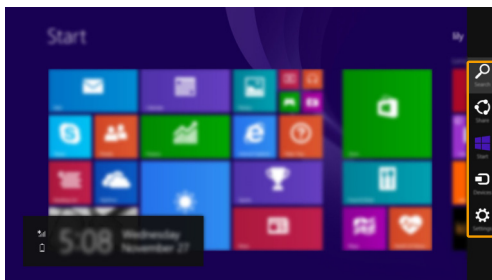

#### Botão Pesquisar

O botão **Pesquisar** é uma maneira nova e poderosa de encontrar o que você está procurando, inclusive configurações, arquivos, imagens e vídeos da Web etc.

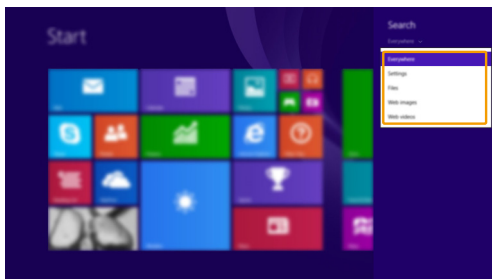

## Capítulo 2. Começando a usar o Windows 8.1

### **Botão Compartilhar**

O botão **Compartilhar** permite que você envie vínculos, fotos e muito mais a amigos e redes sociais sem sair do aplicativo em que você está.

### **Botão Iniciar**

O botão **Iniciar** é uma forma rápida de acessar a tela Iniciar.

### **Botão Dispositivos**

O botão **Dispositivos** permite que você se conecte ou envie arquivos aos dispositivos externos, inclusive os dispositivos de reprodução, impressão e projetos.

### **Botão Configurações**

O botão **Configurações** permite que você execute tarefas básicas, como configurar o volume ou desligar o computador. Além disso, é possível acessar o Painel de Controle por meio do botão **Configurações** na tela Área de Trabalho.



### ■ ■ Colocando o computador em suspensão ou desligando-o

---



Ao terminar de trabalhar com o computador, você pode colocá-lo em estado de suspensão ou desligá-lo.

#### ■ Colocando o computador em modo de suspensão

Se você for ficar distante do computador por um curto período, coloque-o em estado de suspensão.

Quando o computador está no modo de suspensão, você pode rapidamente retomar o seu uso e evitar o processo de inicialização.

Para colocar o computador em suspensão, escolha uma destas opções:

- Feche o painel da tela.
- Pressione o botão Liga/Desliga.
- Abra os botões e selecione **Configurações**  → **Energia**  → **Suspensão**.

**Observação:** Aguarde até que a luz indicadora de energia comece a piscar (indicando que o computador está no modo Suspend) antes de mover o computador. Mover o computador enquanto o disco rígido está rodando pode danificá-lo, causando perda de dados.

Para ativar o computador, escolha uma destas opções.

- Pressione qualquer tecla do teclado.



**Observação:** Se o computador não despertar após pressionada uma tecla do teclado, significa que o computador entrou em modo melhorado de economia de energia.

- Pressione o botão Liga/Desliga.

#### ■ Desligando o computador

Se você não for usar o computador por um longo período, desligue-o.

Para desligar o computador, faça um dos passos a seguir:

- Abra os botões e selecione **Configurações**  → **Energia**  → **Desligar**.
- Pressione e segure ou clique com o botão direito no botão **Iniciar**, no canto inferior esquerdo da tela da área de trabalho, e selecione **Desligar ou sair** → **Desligar**.
- Selecione  → **Desligar**, no canto superior direito da tela inicial.

**Observação:** A operação depende da configuração do BIOS. Por favor, consulte o produto atual.

### ■ ■ Operação de Tela de toque (G50-80 Touch)

O visor pode aceitar entradas como um tablet, usando a tela multitoque, ou como um notebook tradicional, usando o teclado e tela sensível ao toque.

#### ■ Gestos multitoque

Você pode tocar na tela com um ou mais dedos para executar uma variedade de tarefas.

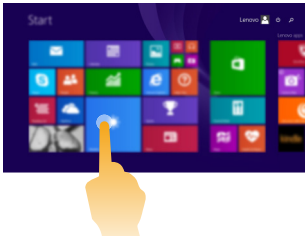
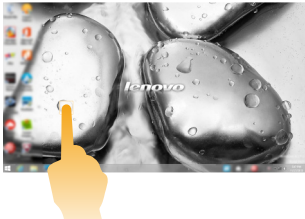
Gestos frequentemente usados	Tarefas realizadas
<p><b>Tocar</b> Tocar uma vez no item.</p> 	<p>Executar uma ação, como iniciar um aplicativo, abrir um link ou executar um comando. Similar a clicar à esquerda com um mouse.</p>
<p><b>Pressionar e segurar</b> Pressionar com o dedo e segurar por um instante.</p> 	<p>Permite ver informações detalhadas antes de selecionar uma ação. Pode também abrir um menu com mais opções. Semelhante a clicar à direita com um mouse.</p>

## Capítulo 2. Começando a usar o Windows 8.1

(continua)

Gestos frequentemente usados	Tarefas realizadas
<p><b>Zoom</b> Mover dois dedos juntos ou separados ao tocar na tela.</p>  An illustration showing a hand with two fingers touching a document. Two orange arrows point outwards from the fingers, indicating the zoom-in action.	<p>Reduzir ou ampliar em aplicativos visuais, tais como imagens e mapas. Também pode pular para o início ou fim de uma lista.</p>
<p><b>Girar</b> Coloque dois ou mais dedos em um item e, em seguida, gire a sua mão.</p>  An illustration showing a hand with two fingers touching a colorful, abstract object. Two orange curved arrows indicate the rotation of the object.	<p>Girar um objeto. (Atenção: Nem todos os itens podem ser girados, dependendo do aplicativo.)</p>
<p><b>Deslizar o dedo</b> Arraste seu dedo pela tela.</p>  An illustration showing a hand with one finger touching a stack of papers. Two orange arrows point vertically along the stack, indicating the sliding gesture.	<p>Girar (panoramicamente) ou percorrer listas e páginas. Também é possível mover um objeto ou ser usado para desenhar ou escrever, dependendo do aplicativo. Semelhante a pressionar e segurar o giro panorâmico e rolagem com um mouse.</p>

(continua)

Gestos frequentemente usados	Tarefas realizadas
<p data-bbox="140 323 308 347"><b>Passar o dedo</b></p> <p data-bbox="140 355 576 435">Iniciar a partir de qualquer canto da tela, em seguida, passe para dentro em direção ao centro.</p> 	<p data-bbox="610 448 1024 619">Passando o dedo para baixo a partir da borda superior ou a partir da borda inferior exibe uma barra de tarefas na parte inferior da tela com comandos de aplicativos, incluindo salvar, editar e excluir.</p> <p data-bbox="610 655 1013 711">Se você tiver um aplicativo que esteja aberto, você também pode:</p> <ul data-bbox="610 715 1024 1094" style="list-style-type: none"><li data-bbox="610 715 1024 946">• Deslizar o dedo da borda superior para no meio da tela, sem levantar o dedo para encaixar esse aplicativo no lado esquerdo ou direito da tela. Isto permite-lhe manter dois aplicativos abertos simultaneamente em um formato de tela dividida.</li><li data-bbox="610 949 1024 1094">• Passar da borda superior em linha reta até a borda inferior da tela continuamente, sem levantar o dedo para fechar o aplicativo aberto no momento.</li></ul>

## Capítulo 2. Começando a usar o Windows 8.1

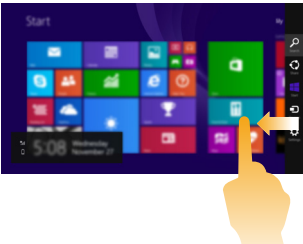

(continua)

Gestos frequentemente usados	Tarefas realizadas
	<p>Deslizando o dedo a partir da borda esquerda você pode:</p> <ul style="list-style-type: none"><li>• Trazer e abrir um aplicativo em execução no momento na tela de fundo.</li></ul> <p>Se houver mais de um aplicativo aberto no momento, você pode:</p> <ul style="list-style-type: none"><li>• Deslizar o dedo da esquerda para trazer um aplicativo e, sem levantar o dedo, empurrar esse aplicativo rapidamente de volta para fora da borda esquerda da tela. Isso exibe uma lista dos aplicativos atualmente em execução na tela de fundo.</li></ul>
	<p>Deslizando o dedo a partir da borda direita da tela exibe os botões.</p>

### ■ ■ Conectar a uma rede sem fio

#### Habilitar uma conexão sem fio

Para habilitar as funções sem fio, escolha uma destas opções:

- Pressione  para desabilitar o modo avião.
- Abra os botões e selecione **Configurações**  →  para abrir a página de configuração de rede. A seguir, altere o seletor do modo avião para **desligado**.

#### Conectar a uma rede sem fio

Depois que o recurso sem fio estiver habilitado, o computador buscará automaticamente as redes sem fio disponíveis e as exibirá na lista de redes sem fio. Para se conectar a uma rede sem fio, clique no nome da rede na lista e clique em **Conectar**.

**Observação:** Algumas redes exigem uma chave de segurança de rede ou senha para conexão. Para conectar-se a uma dessas redes, solicite a chave de segurança ou senha ao administrador de rede ou ao provedor de serviço de internet (ISP).

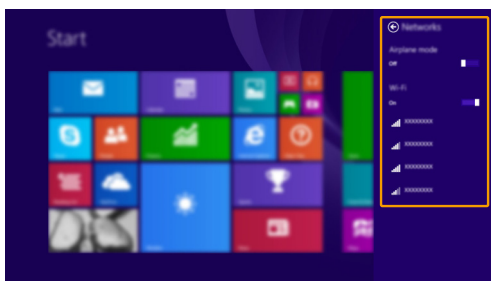

## Capítulo 2. Começando a usar o Windows 8.1

### ■ ■ Ajuda e suporte

---

Se você tiver um problema com o sistema operacional, consulte o arquivo Ajuda e Suporte do Windows. Para abrir o arquivo Ajuda e Suporte do Windows, escolha uma destas opções:

- Selecione o botão **Configurações** e selecione **Ajuda**.
- Pressione **F1** ou **Fn + F1** (dependendo da configuração de seu teclado).

É possível ler o arquivo Ajuda e Suporte do Windows no computador.

Também é possível obter ajuda e suporte online clicando em um dos dois links em **Explorar mais**.

**Observação:** Windows 8.1 também possui um aplicativo, **Help + Tips (Ajuda + Dicas)**. Clique nele na tecla Inicial para saber mais informações sobre os novos recursos do Windows 8.1.

# Capítulo 3. Sistema Lenovo OneKey Recovery

O sistema Lenovo OneKey Recovery é um software criado para fazer backup e restaurar seu computador. Você pode usá-lo para restaurar a partição do sistema ao status original em caso de falha no sistema. Também é possível criar backups do usuário para obter uma fácil restauração, conforme o necessário.

## Observações:

- Se seu computador estiver pré-instalado com um sistema operacional GNU/Linux, o sistema OneKey Recovery não estará disponível.
- Para utilizar os recursos do sistema OneKey Recovery, o seu disco rígido já inclui uma partição padrão oculta que armazena o arquivo de imagem do sistema e os arquivos de programas do sistema OneKey Recovery. Essa partição padrão está oculta por razões de segurança e é a causa para que o espaço disponível em disco seja menor do que a capacidade indicada.

## ■ Fazendo backup da partição do sistema

É possível fazer backup da partição do sistema em um arquivo de imagem. Para fazer backup da partição do sistema:

- 1 Pressione o botão Novo para iniciar o sistema Lenovo OneKey Recovery.
- 2 Clique em **Backup do sistema**.
- 3 Selecione um local para armazenar o backup e clique em **Avançar** para iniciar o backup.

## Observações:

- Você pode escolher um local para o backup na unidade de disco rígido local ou em um dispositivo de armazenamento externo.
- Remova o disco rígido removível antes de iniciar o Sistema Lenovo OneKey Recovery. Caso contrário, os dados do disco rígido removível poderão ser perdidos.
- O processo de backup pode demorar.
- O processo de backup está disponível apenas quando o Windows pode ser iniciado normalmente.

## ■ Restauração

Você pode optar por restaurar a partição do sistema ao status original ou a um ponto de backup criado anteriormente. Para restaurar a partição do sistema:

- 1 Pressione o botão Novo para iniciar o sistema Lenovo OneKey Recovery.
- 2 Clique em **Recuperação do sistema**. O computador será reiniciado no ambiente de recuperação.
- 3 Siga as instruções na tela para restaurar a partição do sistema ao status original ou a um ponto de backup criado anteriormente.

## Observações:

- O processo de recuperação é irreversível. Não se esqueça de fazer backup de todos os dados que você deseja salvar na partição do sistema antes de iniciar o processo de recuperação.
- O processo de recuperação pode demorar. Conecte o adaptador de energia CA ao computador durante o processo de recuperação.
- As instruções acima devem ser seguidas quando for possível iniciar o Windows normalmente.

### Capítulo 3. Sistema Lenovo OneKey Recovery

Se não for possível iniciar o Windows, siga as etapas abaixo para iniciar o sistema Lenovo OneKey Recovery:

- ❶ Desligue o computador.
- ❷ Pressione o botão Novo. No menu do botão Novo, selecione o sistema Lenovo OneKey Recovery e pressione Enter.

# Capítulo 4. Resolução de problemas

## ■ Perguntas mais frequentes

---

Esta seção lista as perguntas mais frequentes por categoria.

### ■ Localizando informações

#### **Quais precauções de segurança devo seguir ao utilizar meu computador?**

O *Guia de informações gerais e de segurança* da Lenovo que veio com seu computador possui precauções de segurança para utilizar o computador. Leia e siga todas as precauções ao usar o computador.

#### **Onde posso encontrar as especificações de hardware para o meu computador?**

As especificações de hardware do computador estão nos folhetos impressos que acompanham o equipamento.

#### **Onde posso encontrar informações sobre a garantia?**

Para a garantia aplicável ao seu computador, incluindo o período de garantia e o tipo de serviço de garantia, consulte o *Guia de Segurança, Garantia e Configuração (SWSG)* que vem com seu computador.

### ■ Drivers e software pré-instalado

#### **Onde estão os discos de instalação do software pré-instalado da Lenovo (software da área de trabalho)?**

Seu computador não vem com discos de instalação do software pré-instalado da Lenovo. Se você precisar reinstalar qualquer software pré-instalado, você pode encontrar o programa de instalação na partição D de seu disco rígido. Se você não consegue encontrar o programa de instalação lá, você também pode baixá-lo do site de suporte ao consumidor da Lenovo.

#### **Onde posso encontrar drivers para os vários dispositivos de hardware do meu computador?**

Se o seu computador está pré-instalado com um sistema operacional Windows, a Lenovo fornece drivers para todos os dispositivos de hardware que você precisa na partição D de seu disco rígido. Você também pode baixar os drivers mais recentes a partir do site de suporte ao consumidor da Lenovo.

### ■ Sistema Lenovo OneKey Recovery

#### **Onde estão os discos de recuperação?**

O computador não veio com discos de recuperação. Use o sistema Lenovo OneKey Recovery para restaurar o sistema para seu status original.

## Capítulo 4. Resolução de problemas

### O que posso fazer se o processo de backup falhar?

Se você consegue iniciar o backup, mas há uma falha durante o processo, siga as etapas abaixo:

- 1 Feche todos os programas abertos e reinicie o processo de backup.
- 2 Cheque para ver se a mídia de destino está danificada. Selecione outro caminho e tente novamente.

### Quando preciso restaurar o sistema para o status de fábrica?

Use esse recurso quando houver falha na inicialização do sistema operacional. Se houver dados críticos na partição do sistema, faça backup desses dados antes de iniciar a recuperação.

## ■ Utilitário da configuração do BIOS

### O que é o Utilitário da configuração do BIOS?

O Utilitário da configuração do BIOS é um software baseado em ROM. Ele exibe informações básicas do computador e fornece opções para configurar dispositivos de inicialização, segurança, modo de hardware e outras preferências.

### Como iniciar o Utilitário da configuração do BIOS?

Para iniciar o Utilitário da configuração do BIOS:

- 1 Desligue o computador.
- 2 Pressione o botão Novo e selecione **BIOS Setup (Configuração do BIOS)**.

### Como alterar o modo de inicialização?

Existem dois modos de inicialização: **UEFI** e **Legacy Support (suporte herdado)**. Para alterar o modo de inicialização, inicie o utilitário de configuração do BIOS e defina o modo de inicialização para **UEFI** ou **Legacy Support (suporte herdado)** no menu de inicialização.

### Quando é necessário modificar o modo de inicialização?

O modo de inicialização padrão do seu computador é o modo **UEFI**. Se você precisar instalar um sistema operacional herdado, como o Windows, Linux ou Dos, etc (ou seja, qualquer sistema operacional anterior ao Windows 8) no seu computador, você deve mudar o modo de inicialização para **Legacy Support (suporte herdado)**. O sistema operacional herdado, como Windows, Linux ou Dos, etc, não pode ser instalado se você não mudar o modo de inicialização.

## ■ Recebendo ajuda

### Como posso contactar o centro de apoio ao cliente?

Veja o "Capítulo 3. Obtendo ajuda e assistência técnica" do *Guia de Informações gerais e de Segurança* da Lenovo.

### ■ ■ Resolução de problemas

#### Problemas na tela

Quando eu ligo o computador, não aparece nada na tela.

- Se a tela estiver vazia, certifique-se que:
  - A bateria está instalada corretamente.
  - O adaptador de energia CA está conectado ao computador e o cabo de energia está conectado em uma tomada elétrica que esteja funcionando.
  - A energia do computador está ligada. (Pressione o Botão Liga/Desliga novamente para confirmação.)
  - A memória está instalada corretamente.
- Se esses itens estiverem definidos corretamente e a tela continuar em branco, faça a manutenção do computador.

Quando eu ligo o computador, apenas um cursor branco aparece em uma tela vazia.

- Restaure arquivos dos quais foi realizado back up para o seu ambiente Windows ou todos os conteúdos de seu disco rígido ao seu conteúdo original de fábrica usando o Sistema Lenovo OneKey Recovery. Se você ainda vê apenas o cursor na tela, envie o computador para assistência.

A tela fica vazia enquanto o computador está ligado.

- O seu protetor de tela ou gerenciamento de energia devem estar habilitados. Realize uma das seguintes opções para sair do protetor de tela ou para continuar do modo Hibernar:
  - Toque na tela sensível ao toque.
  - Pressione qualquer tecla do teclado.
  - Pressione o botão Liga/Desliga.
  - Pressione F9 (  ) para confirmar se a luz de fundo da tela LCD foi desligada.

#### Problemas com a senha do BIOS

Esqueci minha senha.

- Se você esqueceu sua senha de usuário, você deve pedir que o administrador do sistema redefina sua senha de usuário.
- Se você esquecer sua senha do disco rígido, uma assistência autorizada da Lenovo não poderá redefinir sua senha ou recuperar dados de seu disco rígido. Você deve levar seu computador a uma assistência autorizada da Lenovo ou um representante de marketing para que seu disco rígido seja substituído. O comprovante da compra é necessário e será cobrada uma taxa referente a peças e serviço.
- Caso não lembre a senha de administrador, o centro de serviço autorizado Lenovo não poderá redefinir sua senha. Você deve levar seu computador a uma assistência autorizada da Lenovo ou um representante de marketing para que a placa do sistema substituída. O comprovante da compra é necessário e será cobrada uma taxa referente a peças e serviço.

## Capítulo 4. Resolução de problemas



### Problemas em hibernar

- A mensagem de erro de bateria baixa crítica aparece e o computador desliga imediatamente.
- A energia da bateria está acabando. Conecte o adaptador de energia CA ao computador ou substitua a bateria por uma carregada.
- O computador entra no modo hibernar imediatamente após o auto teste de energia ligada (POST).
- Certifique-se que:
  - A bateria esteja carregada.
  - A temperatura de funcionamento esteja dentro da faixa aceitável. Consulte o "Capítulo 2. Informações de uso e cuidado" no *Guia de informações gerais e de segurança* da Lenovo.

**Observação:** Se a bateria estiver carregada e a temperatura dentro da faixa, envie o computador para manutenção.

- O computador não retorna do modo hibernar e o computador não funciona.
- Se o seu computador estiver no modo hibernar, ligue o adaptador de energia CA ao computador e, em seguida, pressione qualquer tecla ou o Botão Liga/Desliga.
- Se o sistema ainda não voltar do modo hibernar, parar de responder ou não puder ser desligado, reinicie o computador. Dados não salvos podem ser perdidos. Para reiniciar o computador, pressione e segure o Botão Liga/Desliga por 4 segundos ou mais. Se o computador ainda não for reiniciado, remova o adaptador de energia CA e a bateria.

### Problemas na tela

- A tela está vazia.
- Faça o seguinte:
  - Se você estiver usando o adaptador de energia e o indicador de status da bateria estiver ligado, pressione **F12** (  ) para aumentar o brilho da tela.
  - Se o indicador de energia estiver piscando, pressione o Botão Liga/Desliga para continuar a partir do modo hibernar.
  - Se o problema persistir, siga a solução no problema seguinte "A tela está ilegível ou distorcida."
  - Pressione **F9** (  ) para confirmar se a luz de fundo da tela LCD foi desligada.
- A tela está ilegível ou distorcida.
- Certifique-se que:
  - O driver do dispositivo da tela esteja instalado corretamente.
  - A resolução da tela e a qualidade da cor estejam ajustadas corretamente.
  - O tipo de monitor está correto.
- Caracteres incorretos aparecem na tela.
- O sistema operacional e os programas estão instalados corretamente?  
Se eles estiverem instalados e configurados corretamente, envie o computador para assistência.

### Problemas de som

Nenhum som pode ser ouvido do alto-falante mesmo quando o volume está alto.

- Certifique-se que:
  - A função Mudo esteja desligada.
  - O conector de áudio combinado não está sendo usado.
  - Os alto-falantes estejam selecionados como dispositivo de playback.

### Problemas com a bateria

O seu computador desliga completamente antes que o indicador do status da bateria mostre como vazio.

-OU-

O seu computador funciona depois que o indicador do status da bateria mostre como vazio.

O computador não funciona com uma bateria completamente carregada.

- Descarregue e carregue a bateria.
- O protetor de oscilação de voltagem na bateria pode estar ativo. Desligue o computador por um minuto para redefinir o protetor; em seguida, ligue o computador novamente.

### Problema com unidade de disco rígido

A unidade de disco rígido não funciona.

- Certifique-se de que o drive do disco rígido está incluído no menu **Boot (Inicialização)** no utilitário de configuração do BIOS corretamente.

### Problemas do sistema OneKey Recovery

O backup não pode ser feito.

Falha ao restaurar a partição do sistema para o padrão de fábrica.

- Certifique-se que esteja usando atualmente um sistema operacional Windows.
- Pode não haver espaço suficiente para armazenar os dados de backup. Você precisará liberar mais espaço no disco rígido em sua partição de backup.
- A partição do sistema (ou seja, o tamanho de partição ou capacidade da unidade C) foi modificada.

## Capítulo 4. Resolução de problemas

### Outros problemas

O seu computador não responde.

- Para desligar seu computador, pressione e segure o Botão Liga/Desliga por quatro segundos ou mais. Se o computador ainda não responder, remova o adaptador de energia CA e a bateria.
- O seu computador pode travar quando entrar no modo hibernar durante uma operação de comunicação. Desabilite o temporizador de hibernação quando estiver trabalhando na rede.

O computador não inicia a partir de um dispositivo que você quer.

- Consulte o menu **Boot (Inicialização)** do Utilitário de configuração da BIOS. Certifique-se de que o utilitário de configuração do BIOS está definido e que o computador inicia a partir do dispositivo que você quer.
- Certifique-se também que o dispositivo a partir do qual o computador inicia esteja habilitado. Certifique-se de que o dispositivo está incluído no menu **Boot (Inicialização)** no utilitário de configuração do BIOS corretamente.
- Enquanto estiver desligado, pressione o botão Novo para selecionar o dispositivo a partir do qual você deseja que o computador inicie.

O dispositivo externo conectado não funciona.

- *Não* conecte ou desconecte quaisquer cabos de dispositivos externos que não sejam USB enquanto a energia do computador estiver ligada. Do contrário, você poderá danificar o seu computador.
- Quando estiver usando dispositivo externo de alto consumo de energia como uma unidade de disco óptico USB, utilize um adaptador de energia do dispositivo externo. Do contrário, o dispositivo pode não ser reconhecido ou o sistema pode desligar como resultado.

# Apêndice A. Instruções CRU

## Observações:

- As ilustrações utilizadas neste apêndice são para o Z50-70 da Lenovo, a não ser que, a não ser que esteja indicado o contrário.
- As etapas a seguir sobre a atualização e substituição de dispositivos são iguais para o G40-30/G40-45/G40-70/G40-70m/G40-80/G50-30/G50-45/G50-70/G50-70m/G50-80/G50-80 Touch/Z40-70/Z40-75/Z50-70/Z50-75 da Lenovo.
- Certifique-se que as baterias tenham sido removidas antes de substituir quaisquer dispositivos.

## ■ ■ Trocando as baterias

**Observação:** Utilize apenas baterias fornecidas pela Lenovo. Qualquer outro tipo de bateria pode incendiar ou explodir.

Para substituir as baterias, faça o seguinte:

- ❶ Desligue o computador. Desligue o adaptador de energia CA e todos os cabos do computador.
- ❷ Feche a tela e vire o computador.
- ❸ Destrave a trava manual da bateria **1**. Deslize a trava com mola para a posição destravada para retirar a bateria **2**. Levante a parte interna da bateria, girando-a na parte exterior **3**. Levante com cuidado a bateria na direção indicada para removê-la **4**.

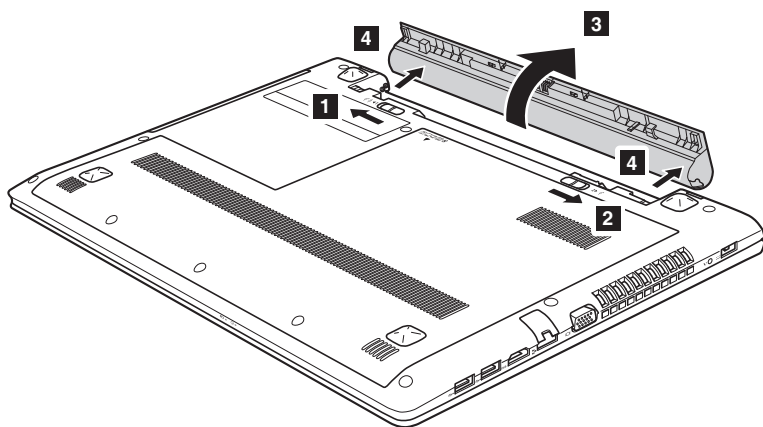

- ❹ Instale uma bateria completamente carregada.
- ❺ Deslize a trava manual da bateria para a posição travada.
- ❻ Vire o computador novamente.
- ❼ Ligue o adaptador de energia CA e todos os cabos ao computador.

### ■ ■ Trocando o drive do disco rígido

Você pode aumentar a capacidade de armazenamento do seu computador, trocando o drive do disco rígido por um de maior capacidade. Você pode comprar um novo drive de disco rígido de um revendedor ou de representante de marketing da Lenovo.

#### **Observações:**

- Só troque o drive do disco rígido se você o melhorou ou se foi consertado. Os conectores e o compartimento do drive do disco rígido não se destinam a trocas frequentes ou a trocas do drive.
- Os softwares pré-instalados não são inclusos em um drive de disco rígido opcional.

#### **Manuseando o drive do disco rígido**

- *Não* deixe o drive cair nem submetá-o a choques físicos. Coloque o drive sobre um material como uma toalha macia que absorva o choque físico.
- *Não* aplique pressão à capa do drive.
- *Não* toque o conector.

O drive é muito sensível. Manuseio incorreto pode causar danos e perda de dados permanente no disco rígido. Antes de remover o drive de disco rígido, faça uma cópia reserva de todas as informações do disco rígido e então desligue o computador. Nunca remova o drive enquanto o sistema estiver operando ou em modo adormecido.

## Apêndice A. Instruções CRU

Para trocar o drive de disco rígido, faça o seguinte:

- ❶ Desligue o computador. Desligue o adaptador de energia CA e todos os cabos do computador.
- ❷ Feche a tela e vire o computador.
- ❸ Remova o pacote de baterias.
- ❹ Remova o Unidade óptica/Unidade de disco rígido/Memória/Unidade de processamento central/Tampa do compartimento da ranhura do mini cartão PCI Express.

a. Remova os parafusos que seguram a tampa do compartimento **❶**.

b. Remova a tampa do compartimento **❷**.

### Lenovo G40-30/G40-45/G40-70/G40-70m/G40-80/Z40-70/Z40-75

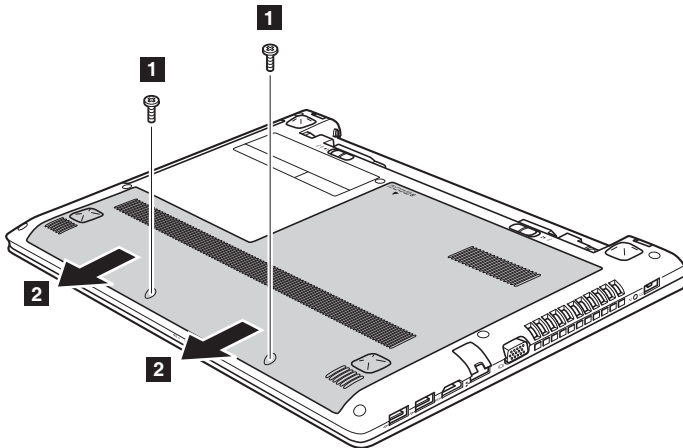

## Apêndice A. Instruções CRU

### Lenovo G50-30/G50-45/G50-70/G50-70m/G50-80/G50-80 Touch/ Z50-70/Z50-75

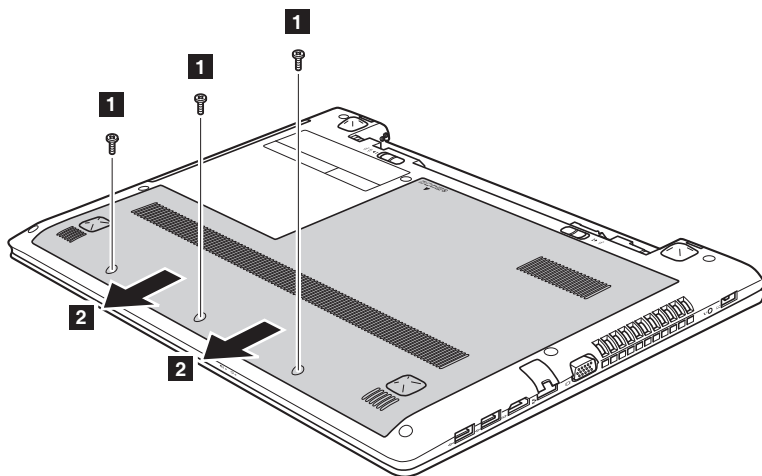

5 Remova os parafusos de fixação da moldura 3.

### Lenovo G40-30/G40-45/G40-70/G40-70m/G40-80/Z40-70/Z40-75

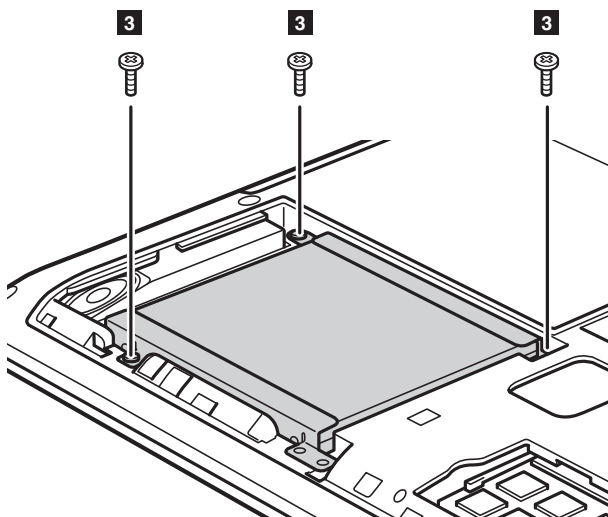

**Lenovo G50-30/G50-45/G50-70/G50-70m/G50-80/G50-80 Touch/  
Z50-70/Z50-75**

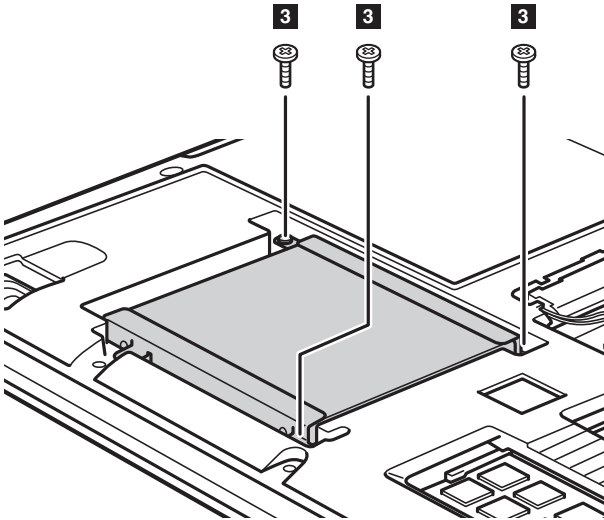

**6** Coloque a aba do disco rígido nas direções mostradas pela seta **4**.

**Lenovo G40-30/G40-45/G40-70/G40-70m/G40-80/Z40-70/Z40-75**

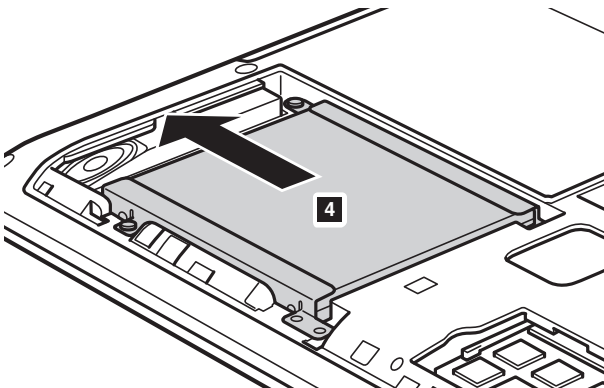

## Apêndice A. Instruções CRU

### Lenovo G50-30/G50-45/G50-70/G50-70m/G50-80/G50-80 Touch/ Z50-70/Z50-75

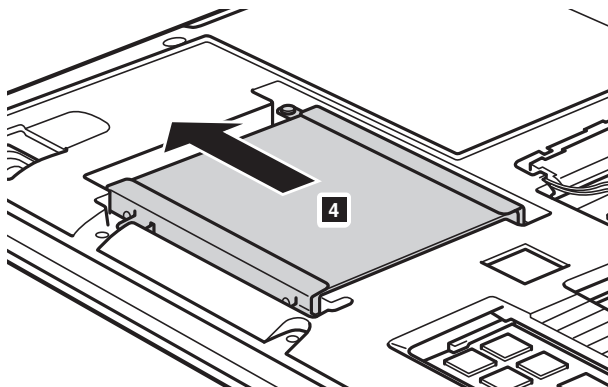

7 Retire o drive de disco rígido segurado na estrutura de metal 5.

### Lenovo G40-30/G40-45/G40-70/G40-70m/G40-80/Z40-70/Z40-75

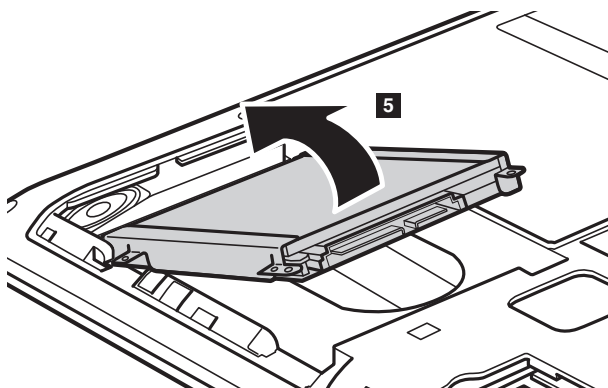

### Lenovo G50-30/G50-45/G50-70/G50-70m/G50-80/G50-80 Touch/ Z50-70/Z50-75

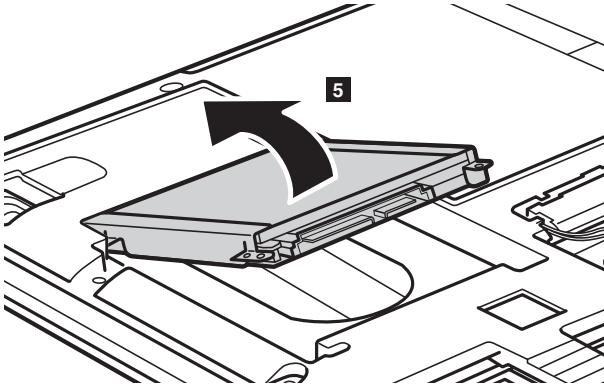

- 8 Remova os parafusos e desprenda a estrutura de metal do drive de disco rígido.
- 9 Prenda a estrutura de metal a um drive de disco rígido novo e aperte os parafusos.
- 10 Coloque o drive de disco rígido gentilmente no seu compartimento com a aba virada para cima e os conectores virados um para o outro; depois empurre-o com firmeza no espaço.
- 11 Reinstale os parafusos que fixam a estrutura.
- 12 Depois de alinhar os cliques de fixação com suas folgas combinadas, reinstale a tampa do compartimento.
- 13 Reinstale e aperte os parafusos.
- 14 Reinstale o pacote de baterias.
- 15 Vire o computador novamente.
- 16 Ligue o adaptador de energia CA e todos os cabos ao computador.

### ■ ■ Trocando a memória

---

Você pode aumentar a quantidade de memória no seu computador instalando uma memória de acesso aleatório dinâmica síncrona com taxa de transferência dobrada nível 3 (DDR3 SDRAM) - disponível como uma opção na ranhura de memória do seu computador. DDR3 SDRAMs estão disponíveis em várias capacidades.

#### **Observações:**

- Use apenas os tipos de memória suportados pelo seu computador. Caso você instale incorretamente uma memória opcional, ou instale um tipo de memória não suportado, soará um bipe de aviso quando você tentar ligar o computador.
- Modelos de seleção do computador podem ter apenas uma ranhura de memória. Consulte o produto real. No entanto, o procedimento para trocar a memória é o mesmo que listado abaixo.

Para instalar uma DDR3 SDRAM, faça o seguinte:

- 1 Toque uma mesa de metal ou um objeto de metal aterrado para reduzir qualquer energia estática no seu corpo, o que poderia danificar a DDR3 SDRAM. Não toque a margem de contato da DDR3 SDRAM.
- 2 Desligue o computador. Desligue o adaptador de energia CA e todos os cabos do computador.
- 3 Feche a tela e vire o computador.
- 4 Remova o pacote de baterias.
- 5 Remova o Unidade óptica/Unidade de disco rígido/Memória/Unidade de processamento central/Tampa do compartimento da ranhura do mini cartão PCI Express.

- 6 Remova a DDR3 SDRAM pressionando sobre os trincos em ambas margens do soquete ao mesmo tempo. Assegure-se de guardar a antiga DDR3 SDRAM para uso futuro.

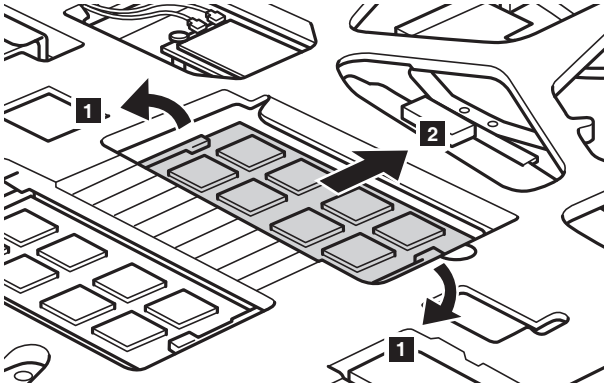

- 7 Alinhe o entalhe da DDR3 SDRAM com a protuberância do soquete e gentilmente insira a DDR3 SDRAM no soquete num ângulo de 30-45°.
- 8 Empurre a DDR3 SDRAM para dentro em direção do soquete até que os entalhes em ambas margens do soquete sejam empurrados para a posição fechada.

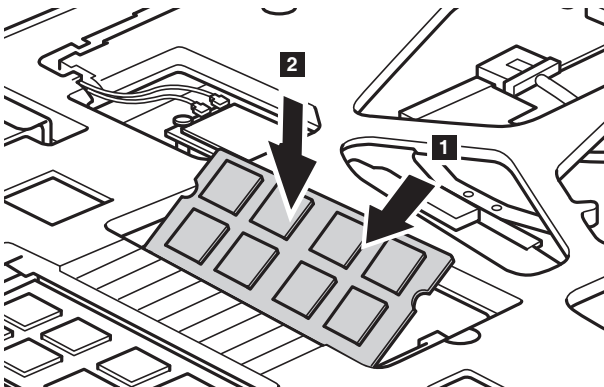

- 9 Depois de alinhar os cliques de fixação com suas folgas combinadas, reinstale a tampa do compartimento.
- 10 Reinstale e aperte os parafusos.
- 11 Reinstale o pacote de baterias.

## Apêndice A. Instruções CRU

- 12 Vire o computador novamente.
- 13 Ligue o adaptador de energia CA e todos os cabos ao computador.

### Observações:

- Quando a substituição da memória estiver completa, você precisa reiniciar o computador após a primeira reinicialização.
- Se for usado apenas um módulo DDR3 SDRAM no computador em que você está prestando manutenção, ele deve ser instalado no SLOT-1 (**a**), e não no SLOT-2 (**b**).

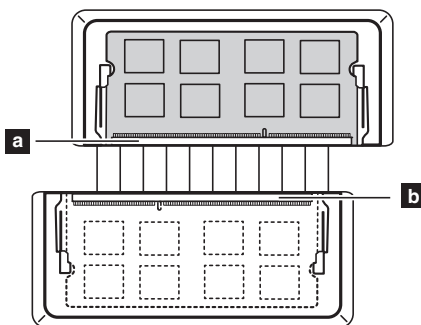

Para ter certeza de que a DDR3 SDRAM seja instalada corretamente, faça como o seguinte:

- 1 Desligue o computador.
- 2 Pressione o botão Novo e selecione **BIOS Setup (Configuração do BIOS)**. A tela do utilitário de configuração do BIOS abre. O item **Memória do Sistema** mostra a quantidade total de memória instalada no seu computador.

## ●● Trocando a placa da LAN wireless

Para trocar a placa da LAN wireless, faça o seguinte:

- ❶ Desligue o computador. Desligue o adaptador de energia CA e todos os cabos do computador.
- ❷ Feche a tela e vire o computador.
- ❸ Remova o pacote de baterias.
- ❹ Remova o Unidade óptica/Unidade de disco rígido/Memória/Unidade de processamento central/Tampa do compartimento da ranhura do mini cartão PCI Express.
- ❺ Desconecte os dois cabos da LAN wireless (um preto, um cinza) **1**.

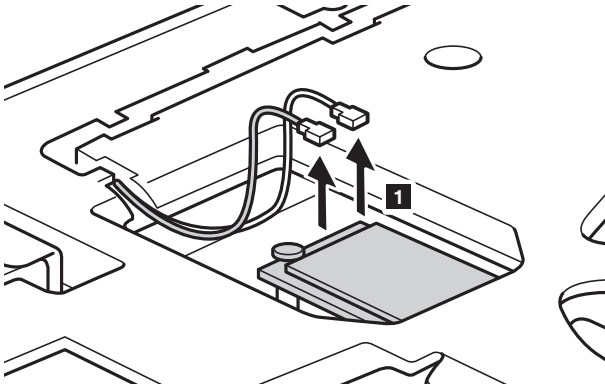

**Observação:** A placa da LAN wireless em modelos de seleção podem ter apenas um cabo (preto).

## Apêndice A. Instruções CRU

- 6 Remova o parafuso que segura a placa da LAN wireless **2**.

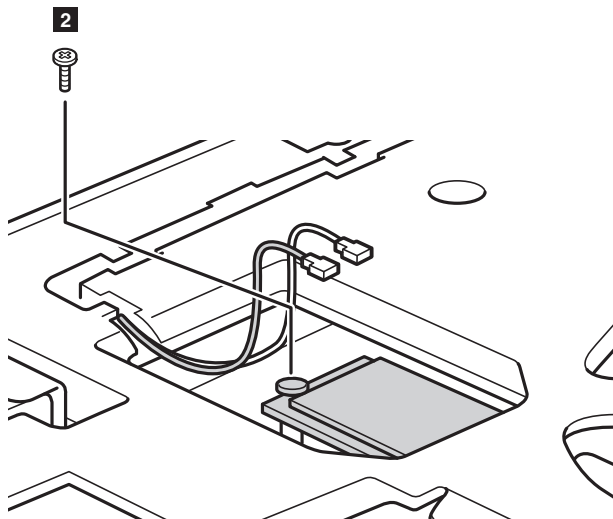

- 7 Retire a placa da LAN wireless **3**.

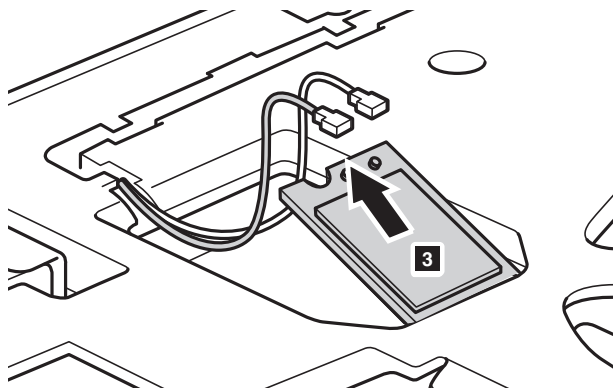

- 8 Instale a nova placa da LAN wireless.  
9 Reinstale e aperte o parafuso.

- 10 Reconecte os dois cabos da LAN wireless (um preto, um cinza).

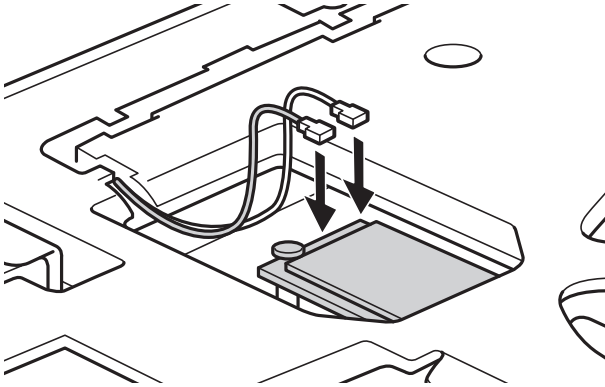

**Observação:** Quando estiver instalando ou reinstalando a placa wireless:

- Em modelos com uma placa de LAN que tem dois cabos:
  - a** Plugue o cabo preto (PRINCIPAL) na tomada etiquetada M (Main = Principal).
  - b** Plugue o cabo cinza (AUX) na tomada etiquetada A (Aux = Auxiliar).
- Em modelos com uma placa de LAN wireless que tem apenas um cabo, plugue o cabo preto (PRINCIPAL) na tomada etiquetada M.

- 11 Reinstale a tampa do compartimento e aperte os parafusos.
- 12 Reinstale o pacote de baterias.
- 13 Vire o computador novamente.
- 14 Ligue o adaptador de energia CA e todos os cabos ao computador.

### ■ ■ Trocando o ventilador térmico (Lenovo G50-30/ G50-45/G50-70/G50-70m/G50-80/G50-80 Touch/ Z50-70/Z50-75)

**Observação:** Para o Lenovo G40-30/G50-30, selecionar os modelos (computadores com arquitetura UMA) não possuem ventilador térmico.

Para substituir o ventilador térmico, faça o seguinte:

- 1 Desligue o computador. Desligue o adaptador de energia CA e todos os cabos do computador.
- 2 Feche a tela e vire o computador.
- 3 Remova o pacote de baterias.
- 4 Remova o Unidade óptica/Unidade de disco rígido/Memória/Unidade de processamento central/Tampa do compartimento da ranhura do mini cartão PCI Express.
- 5 Desconecte o conector do ventilador térmico na direção mostrada pela seta **1**.

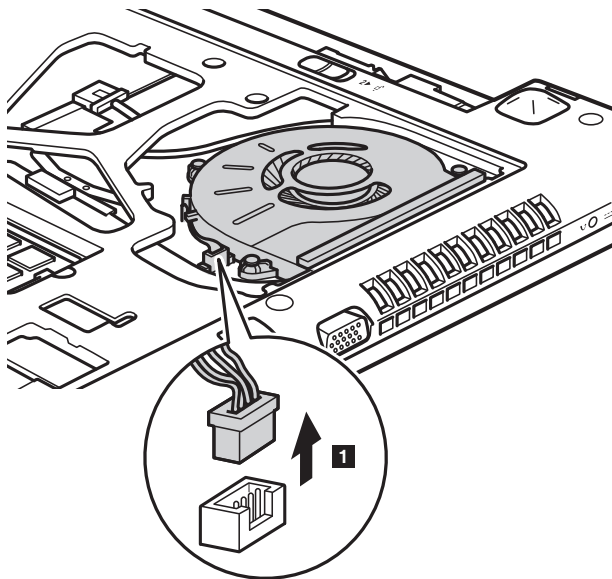

**Observação:** Seja cuidadoso para não danificar o conector do ventilador térmico.

- 6 Remova os parafusos que prendem o ventilador térmico **2**.

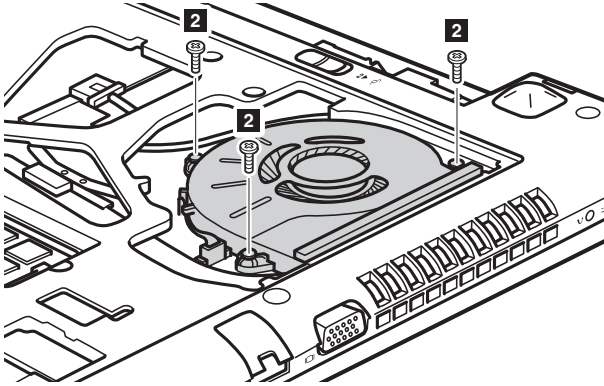

- 7 Remova o ventilador térmico **3**.

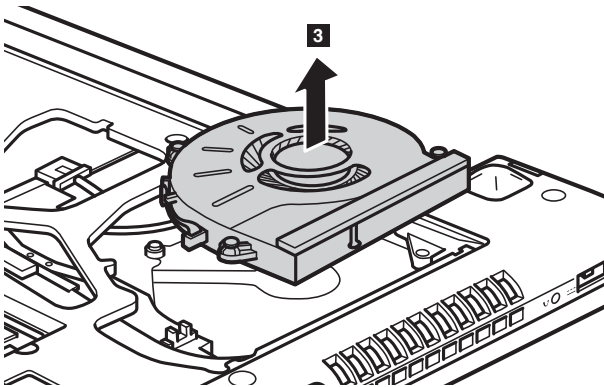

- 8 Instale o novo ventilador térmico e reconecte o conector do ventilador térmico. Certifique-se de que o conector esteja firmemente instalado.
- 9 Reinstale e aperte os parafusos.
- 10 Reinstale a tampa do compartimento e aperte os parafusos.
- 11 Reinstale o pacote de baterias.
- 12 Vire o computador novamente.
- 13 Ligue o adaptador de energia CA e todos os cabos ao computador.



**Lenovo G50-30/G50-45/G50-70/G50-70m/G50-80/G50-80 Touch/  
Z50-70/Z50-75**

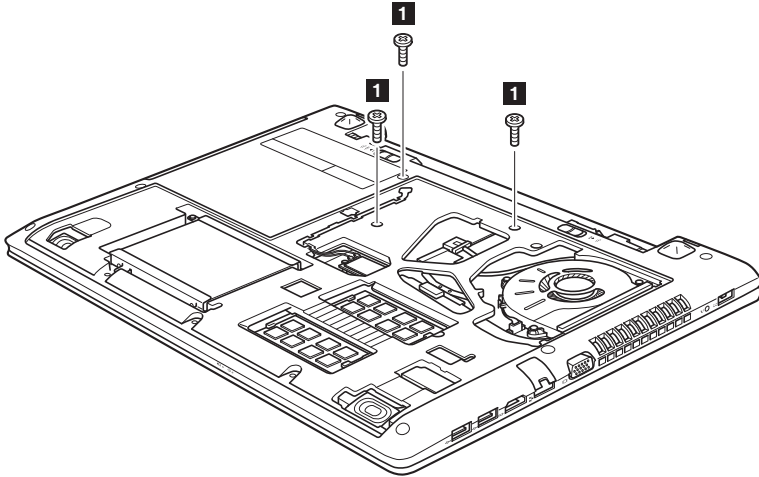

- 6 Pressione a área destacada do teclado mostrada na seta **2** para desprender.

**Lenovo G40-30/G40-45/G40-70/G40-70m/G40-80/Z40-70/Z40-75**

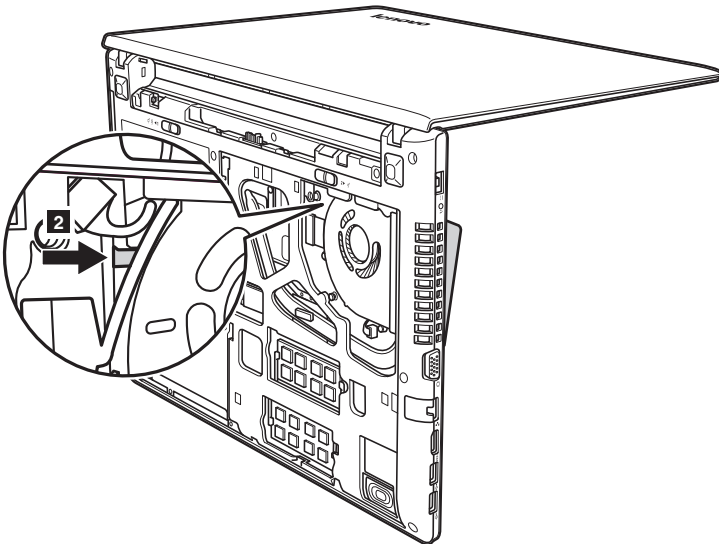

## Apêndice A. Instruções CRU

### Lenovo G50-30/G50-45/G50-70/G50-70m/G50-80/G50-80 Touch/ Z50-70/Z50-75

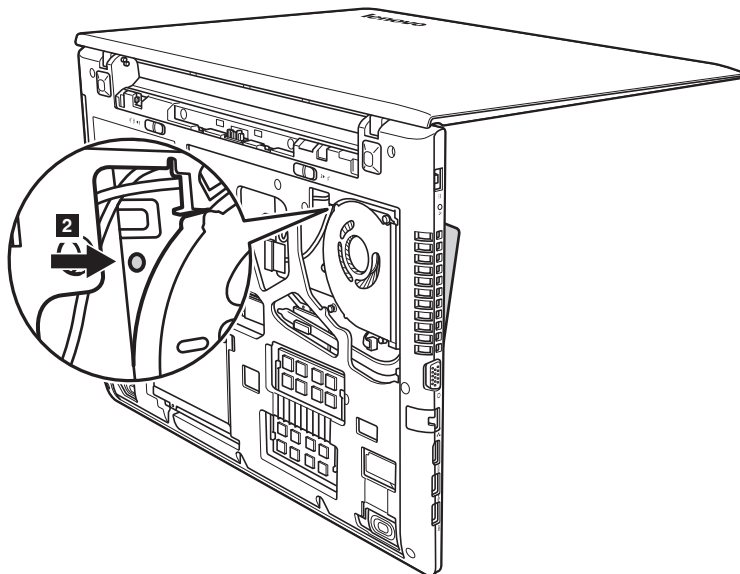

- 7 Desprenda o teclado com os dedos 3, e então levante o teclado levemente 4.

### Lenovo G40-30/G40-45/G40-70/G40-70m/G40-80/Z40-70/Z40-75

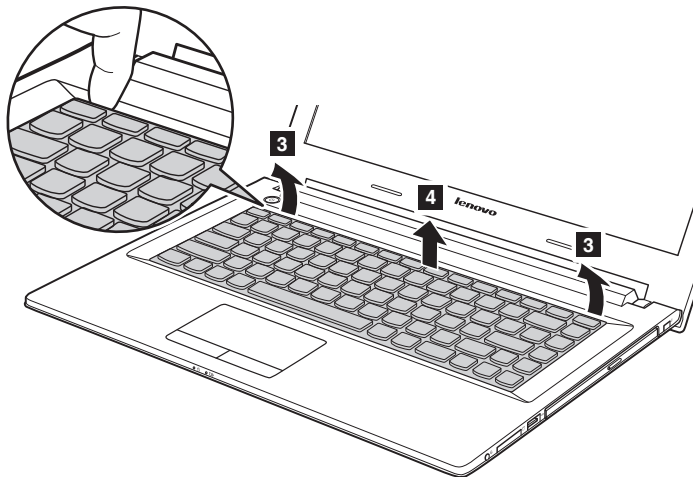

**Lenovo G50-30/G50-45/G50-70/G50-70m/G50-80/G50-80 Touch/  
Z50-70/Z50-75**

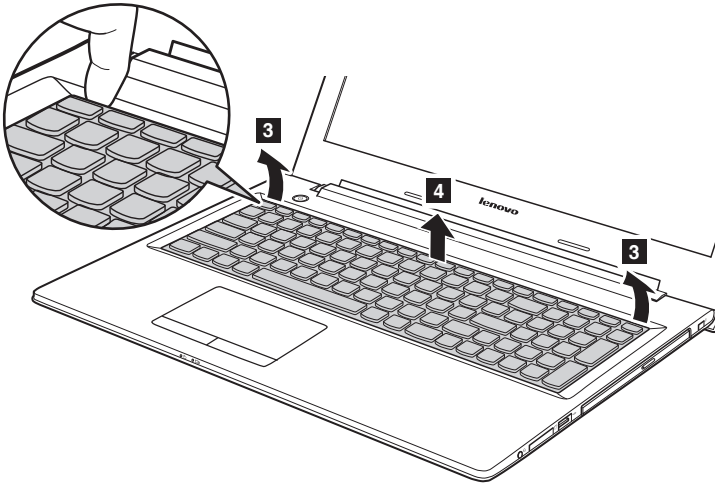

- 8 Desconecte o conector do teclado na direção mostrada pelas setas 5 e 6. Em seguida remova o teclado.

**Lenovo G40-30/G40-45/G40-70/G40-70m/G40-80/Z40-70/Z40-75**

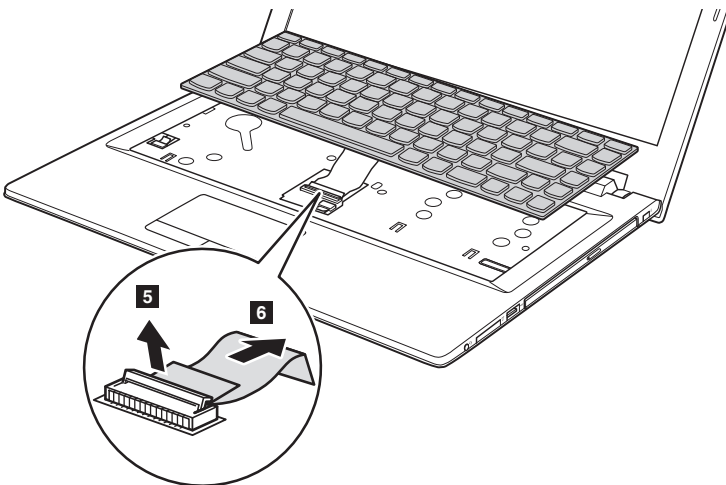

## Apêndice A. Instruções CRU

### Lenovo G50-30/G50-45/G50-70/G50-70m/G50-80/G50-80 Touch/ Z50-70/Z50-75

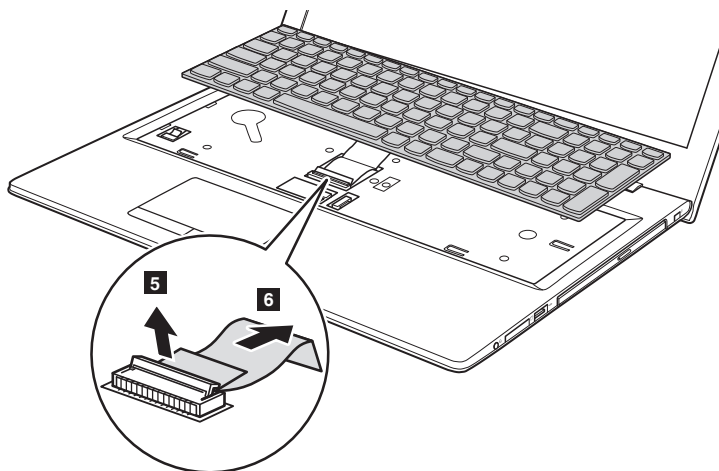

- 9 Reconecte o conector do teclado e instale o novo teclado. Empurre o teclado com cuidado até que o mesmo se encaixe no lugar.

**Observação:** Assegure-se que o conector do teclado esteja firmemente instalado.

- 10 Feche a tela e vire o computador.
- 11 Reinstale e aperte os parafusos.
- 12 Reinstale a tampa do compartimento e aperte os parafusos.
- 13 Reinstale o pacote de baterias.
- 14 Vire o computador novamente.
- 15 Ligue o adaptador de energia CA e todos os cabos ao computador.

## ■ ■ Removendo o drive óptico

---

Para remover o drive óptico, faça o seguinte:

- 1 Remova o Unidade óptica/Unidade de disco rígido/Memória/Unidade de processamento central/Tampa do compartimento da ranhura do mini cartão PCI Express.
- 2 Remova o parafuso mostrado na ilustração **1**.
- 3 Gentilmente puxe o drive óptico para fora **2**.

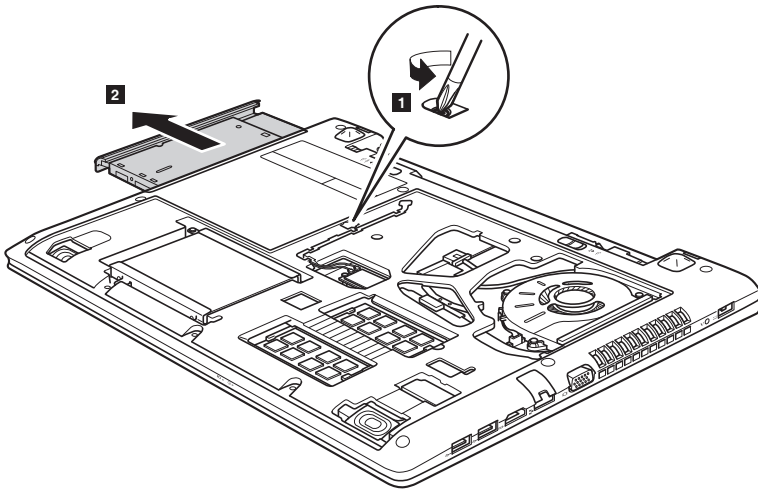

## Apêndice A. Instruções CRU

A tabela seguinte fornece uma lista de CRUs (Unidades substituíveis do cliente) para o seu computador e o informa sobre onde encontrar instruções de substituição.

	Guia de Segurança, Garantia e Configuração	Guia do Usuário
Adaptador de energia CA	O	
Cabo de energia do adaptador de energia CA	O	
Bateria	O	O
Portas de acesso inferiores		O
Unidade de disco rígido		O
Memória		O
Placa da LAN wireless		O
Ventilador térmico		O
Teclado		O
Unidade óptica		O

## **Marcas comerciais**

Os seguintes termos são marcas comerciais da Lenovo no Brasil e/ou em outros países.

Lenovo

OneKey

Microsoft e Windows são marcas comerciais da Microsoft Corporation nos Estados Unidos e/ou em outros países.

Outros nomes de empresas, produtos ou serviços podem ser marcas comerciais ou marcas de serviços de terceiros.

***lenovo***<sup>®</sup>

©Lenovo China 2014

pt-BR  
Rev. RT01