

TRAMONTINA



manual de uso e manutenção

gerador elétrico
a gasolina - inverter

GGT2000MI

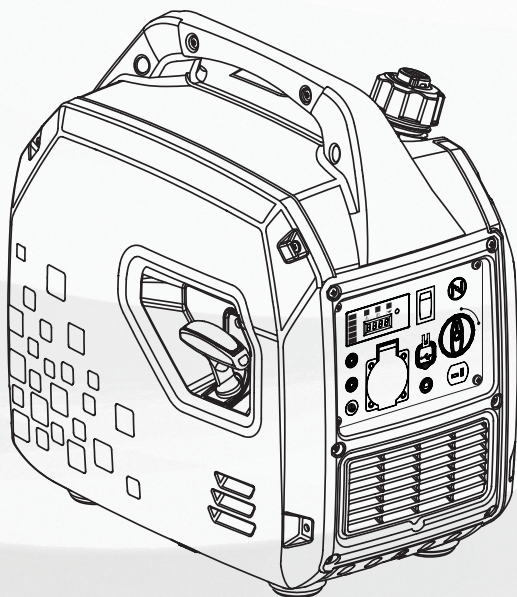

Formulário de
ENTREGA TÉCNICA
no final do manual
de instruções

rede de assistência técnica



tramontina.com/at

GERADOR ELÉTRICO A GASOLINA - INVERTER

CONHEÇA O PRODUTO

- 01 - Alça de transporte
- 02 - Tampa de combustível
- 03 - Válvula de respiro
- 04 - Painel de controle
- 05 - Manipulo de partida
- 06 - Tampa de manutenção da vela de ignição
- 07 - Silenciador
- 08 - Proteção do silenciador
- 09 - Tampa do óleo
- 10 - Tampa lateral
- 11 - Interruptor do motor
- 12 - Válvula do afogador
- 13 - Interruptor de economia de energia
- 14 - Display multifunção
- 15 - Conexão paralela
- 16 - Sistema de aterramento
- 17 - Tomada
- 18 - Disjuntor DC
- 19 - Tomada USB 5 V
- 20 - Tomada 12 V

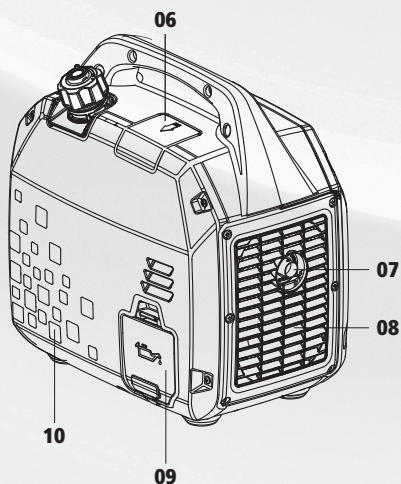
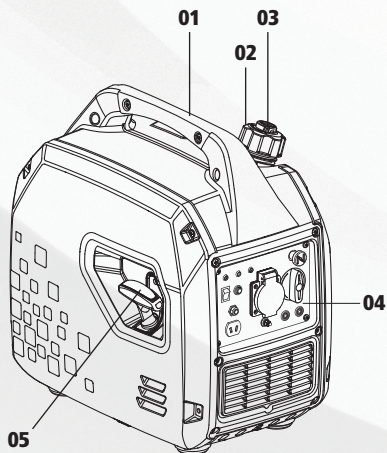

Painel de controle

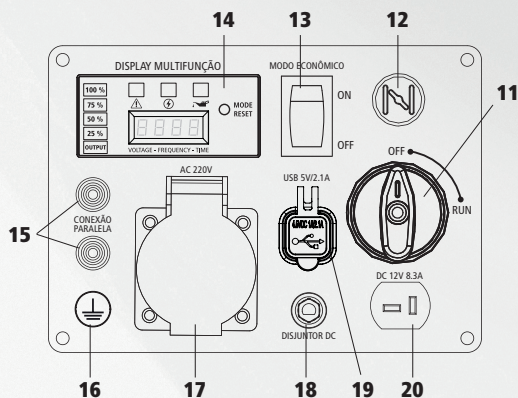

CARACTERÍSTICAS TÉCNICAS

Modelo	Cilindrada	Tensão elétrica	Corrente elétrica	Potência máxima	Aplicação / Uso
GGT2000MI	79 cc	110 V	15 A	2.000 W	Doméstico
GGT2000MI	79 cc	220 V	8.6 A	2.000 W	Doméstico

SÍMBOLOS



Utilize proteção nos olhos, ouvidos e cabeça



Utilize proteção respiratória



Utilize luvas de proteção



Óleo



Gasolina



Risco elétrico



A operação do equipamento pode criar faíscas que podem provocar incêndios em torno de vegetação seca



Não use ou deixe o equipamento na chuva



Atenção - leia o manual de instruções
Leia, entenda e siga todas as instruções deste manual antes de montar e operar o equipamento



Atenção - superfície quente
Partes do motor, especialmente o silenciador, ficam extremamente quentes durante a operação. Deixe o motor e o silenciador esfriar antes de manuseá-los



Aviso - monóxido de carbono

Nunca utilize o equipamento em locais fechados ou mal ventilados.

Os gases de escape do motor contém monóxido de carbono, um gás inodoro e mortal



Aterramento

GUIA RÁPIDO DE USO

- Ao adquirir este produto receba **GRÁTIS ENTREGA TÉCNICA** procurando a rede de postos autorizados Tramontina.
- Custos com óleo e gasolina por conta do proprietário do equipamento.
- O motor do gerador **NÃO** está abastecido com óleo. Abastecer **400 ml** de óleo **10W30 Sintético**.
- Primeira troca de óleo com **10 horas** de uso. As trocas subsequentes devem ser feitas a cada **100 horas** de trabalho ou **6 meses**, o que ocorrer primeiro. Em todos os modelos é necessário verificar e completar o óleo cada vez que o gerador for usado, se estiver abaixo do nível.
- Use gasolina de boa qualidade e, após o uso, não deixe gasolina no tanque.
- Verifique antes de cada uso, a limpeza do filtro do ar.
- Para reduzir o risco de choque elétrico, **NÃO** use cabos elétricos gastos, desgastados, desencapados ou danificados de outra forma
- Nunca use o equipamento dentro de qualquer edifício ou ambiente interno, mesmo que as portas e janelas estejam abertas.

Informações gerais



Leia e siga todas as instruções deste manual antes de operar o equipamento. O não cumprimento destas instruções pode causar graves lesões.

- Nunca opere o motor em espaço confinado ou em áreas mal ventiladas. Os gases de escape do motor contém monóxido de carbono, um gás inodoro e mortal.
- Antes de cada uso, verifique se há peças soltas ou danificadas, sinais de vazamento de óleo ou combustível e qualquer outra condição que possa afetar a operação adequada. Repare ou substitua todas as peças danificadas ou defeituosas imediatamente.
- Opere apenas em superfícies niveladas.
- Não exponha o equipamento à umidade excessiva, poeira ou sujeira.
- Não permita que nenhum material bloqueie as ranhuras de resfriamento.
- Não permita que crianças ou pessoas não treinadas operem o gerador.
- Desligue o gerador antes de sair da área.
- Deixe 1,5 metro de espaço ao redor do equipamento para garantir um bom resfriamento.
- A operação do equipamento pode criar faíscas que podem provocar incêndios em torno de vegetação seca.
- Materiais inflamáveis podem pegar fogo ao entrar em contato com superfícies quentes. Não coloque objetos inflamáveis a menos de 1,5 metro do gerador.
- Não toque no motor durante a operação ou logo após a parada. Evite o contato com gases de exaustão quentes.
- Nunca use o equipamento dentro de qualquer ambiente interno, mesmo que as portas e janelas estejam abertas.
- Mantenha itens inflamáveis afastados ao manusear o equipamento.
- Incêndio ou explosão podem causar queimaduras graves ou morte.
- Encha o tanque de combustível em um ambiente externo e bem ventilado com o gerador desligado.
- Limpe sempre qualquer combustível derramado e espere até que ele seque antes de dar partida no equipamento.
- Não opere o gerador se houver vazamento no sistema de combustível.
- Esvazie o tanque de combustível antes de armazenar ou transportar o equipamento.
- Nunca coloque os dedos, as mãos ou o corpo perto do motor quando ele estiver funcionando.
- Não opere o motor com as tampas, coberturas ou proteções removidas.
- Não use roupas largas, cordões pendurados ou itens que possam ficar presos. Amarre o cabelo comprido e retire as jóias.
- A bateria esgotará o hidrogênio durante o carregamento. Carregue a bateria apenas em local bem ventilado.
- Evite derramar ácido de bateria. Se ocorrer contato com a pele, lave imediatamente com água limpa.
- A retração rápida do cabo de partida puxará a mão e o braço em direção ao motor mais rápido do que você consegue soltá-lo.
- Este gerador produz uma tensão poderosa e a eletricidade pode resultar em descargas elétricas e até a morte.
- Este equipamento deve estar devidamente conectado a um aterramento apropriado para ajudar a evitar choque elétrico.
- Para reduzir o risco de choque elétrico, não use cabos elétricos gastos, desgastados, desencapados ou danificados de outra forma.
- Não opere o equipamento em tempo chuvoso. Mantenha o equipamento seco.
- Não manuseie o gerador ou os cabos elétricos enquanto estiver na água, descalço ou com as mãos ou pés molhados.
- Não conecte nenhum equipamento a um sistema elétrico predial sem o uso e instalação adequados de uma chave de transferência instalada por um electricista qualificado.
- É de sua responsabilidade que somente pessoas que leiam, entendam e sigam as advertências e instruções neste manual, bem como aquelas localizadas no equipamento, tenham a permissão de operá-lo. Guarde estas instruções.

FORMA DE USO



Use o equipamento apenas em ambientes externos e bem ventilados.



Opere o equipamento apenas em superfície plana e nivelada e em um ambiente operacional limpo e seco.

Conexões elétricas

- As ligações elétricas devem ser realizadas somente por profissionais qualificados.
- Antes de conectar os cabos de força, desligue o disjuntor do gerador.
- Uma conexão incorreta pode danificar o gerador.
- Contrate um técnico qualificado para a instalação do gerador junto à rede elétrica.

Óleo

O motor é fornecido sem óleo lubrificante. Retire a vareta de medição e abasteça com 400 ml de óleo **10W30 Sintético**. A primeira troca de óleo deve ser feita com **10 horas** de uso. As trocas subsequentes devem ser feitas a cada **100 horas** de trabalho ou **6 meses**, o que ocorrer primeiro.



A ausência de óleo, óleo insuficiente, óleo em excesso ou óleo diferente do recomendado causam danos ao motor e não caracteriza garantia.

Gasolina

Use sempre gasolina de boa qualidade e não armazene por mais de 30 dias, pois prejudica o funcionamento do motor. O tanque possui capacidade para 4 L de gasolina. [Fig. 01] Deixe o motor esfriar por pelo menos dois minutos antes de reabastecer com gasolina para evitar explosões. Não deixe gasolina no tanque. Use o gerador até terminar a gasolina para evitar que ela fique acumulada no carburador. Não misture óleo na gasolina.

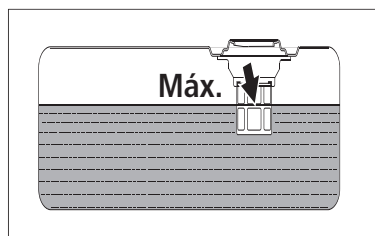



Fig. 01

Instruções para a partida do motor



Desconecte todos os dispositivos elétricos do gerador e desligue o disjuntor DC antes de dar partida no motor.

Partida manual

1. Posicione a válvula de respiro localizada na tampa de combustível na posição **"ON"** [Fig. 02, pág. 06].
2. Gire o interruptor do motor para a posição **"RUN"** [Fig. 03, pág. 06].
3. Puxe o afogador para a posição **"FECHADO"**  [Fig. 04, pág. 06], que está localizado no painel de controle.
4. Segure o manípulo de partida e puxe lentamente até que haja uma sensação de resistência e então puxe rapidamente para dar partida [Fig. 05, pág. 06].

5. Retorne lentamente o manípulo de partida ao seu local original. Caso o motor não ligue, repita o passo anterior.

6. Após o motor funcionar, retorne a válvula do afogador para a posição "ABERTO" ↑↑ [Fig. 06].

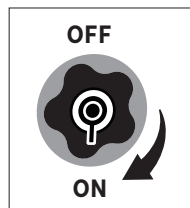

Fig. 02

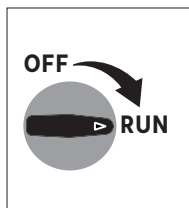

Fig. 03



Fig. 04

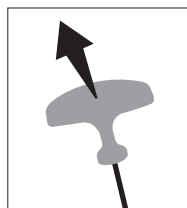

Fig. 05



Fig. 06



A retração rápida do cabo de partida puxará a mão e o braço em direção ao motor mais rápido do que você consegue soltá-lo.

Aterramento

Os geradores possuem o sistema de aterramento no painel. Entretanto, para garantir a efetividade do sistema de segurança, conecte o equipamento em alguma malha de aterramento já existente na instalação ou siga as normas NBR5410 e NBR5419.

Indicador de sobrecarga (vermelho)

O indicador de sobrecarga (1) [Fig. 07] aceso indica que o gerador está sobrecarregado e pode causar superaquecimento do conversor de frequência ou aumento da tensão AC. Então, o protetor AC entra em operação. Ele interromperá a saída de energia do gerador para proteger o equipamento elétrico e o próprio gerador. Neste momento, o indicador de execução (verde) está apagado e o indicador de sobrecarga (vermelho) está aceso, mas o motor ainda está em funcionamento.

Quando o gerador não tiver saída de energia e o indicador de sobrecarga estiver aceso, siga os passos a seguir:

1. Reduza a alimentação total dos dispositivos elétricos conectados para o alcance de saída nominal do gerador.
2. Verifique se há impurezas na entrada de ar e se há situações anormais nas peças de controle. Corrija imediatamente, se necessário.
3. Pressione o botão "RESET".

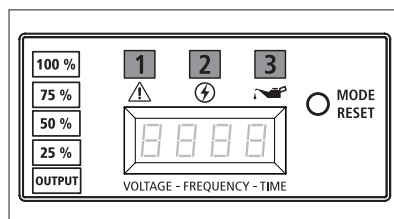

Fig. 07

Indicador de execução (verde)

O indicador de execução (2) acende quando o gerador é iniciado e tem saída normal [Fig 07].

Indicador de alarme de óleo (amarela)

Quando o nível do óleo estiver abaixo do limite inferior, o sistema de proteção do óleo desligará o motor automaticamente e o indicador de alarme de óleo (3) [Fig. 07] piscará ao puxar o manípulo de partida. O motor não funcionará até que o óleo seja abastecido até o nível adequado.

Se o motor parar ou não ligar, coloque o interruptor do motor na posição "RUN" e puxe o manípulo de partida. Se o indicador de alarme de óleo acender, isso indica falta de óleo. Adicione óleo apropriado e reinicie o motor.

Interruptor de economia de energia

Quando o interruptor de economia de energia está na posição **"ON"**, o equipamento controla a velocidade de rotação do motor de acordo com as cargas conectadas. Haverá bom consumo de combustível e baixo ruído [Fig. 08].

Quando o interruptor de economia de energia está na posição **"OFF"**, o motor sempre funcionará na velocidade nominal de rotação, independentemente de estar conectado às cargas ou não.

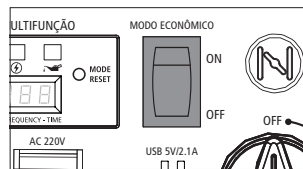

Fig. 08



Coloque o interruptor de economia de energia na posição **"OFF"** ao conectar a equipamentos que precisem de grande corrente de partida.

Válvula de respiro

A tampa do tanque de combustível está equipada com uma válvula de respiro. A válvula (4) deve estar na posição **"ON"** durante a operação do gerador. Isso faz com que o combustível seja injetado no carburador, acionando o motor. Para evitar vazamento de combustível, coloque-a na posição **"OFF"** ao transportar ou quando o gerador não estiver em utilização [Fig. 09].

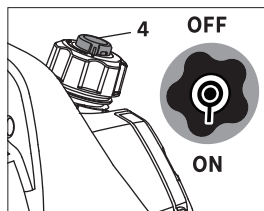

Fig. 09

Conectar dispositivos elétricos



Conecte o equipamento elétrico ao terminal de saída do gerador. Não inicie ou desligue o motor quando o equipamento elétrico estiver conectado.

Verifique se há danos no cabo de alimentação antes de usá-lo. Existe o risco de choque elétrico devido a esmagamento, corte ou danos causados pelo calor.

1. Deixe o motor estabilizar e aquecer por alguns minutos após a partida.
2. Certifique-se de que os dispositivos elétricos estejam desligados e a corrente de carga não seja superior à corrente máxima suportável de saída.
3. Conecte o equipamento elétrico ao terminal de saída do gerador.



Sempre ligue primeiro o aparelho com maior potência e posteriormente os de menores potências.

Desconectar dispositivos elétricos

1. Desligue todos os aparelhos que estão conectados ao gerador.
2. Desconecte as tomadas do equipamento.

Capacidade de suporte



Exceder a capacidade do gerador poderá danificá-lo ou danificar os dispositivos elétricos conectados.

1. Selecione os dispositivos elétricos que serão alimentados ao mesmo tempo.
2. A quantidade de energia necessária para operar todos os dispositivos é da potência máxima em funcionamento desses itens.
3. Identifique quantos watts serão necessários. A potência máxima é a curta explosão de alimentação necessária para dar partida em ferramentas ou aparelhos movidos a motor elétrico, como uma serra circular ou um refrigerador. Como nem todos os motores dão partida ao mesmo tempo, o total de potência pode ser estimado adicionando apenas os dispositivos elétricos com os maiores potências.

Botão de redefinição

O botão de redefinição é usado para restaurar a saída de energia se ocorrer uma sobrecarga no equipamento. Para restaurar a saída, reduza as cargas e pressione o botão de "RESET" [Fig. 10].

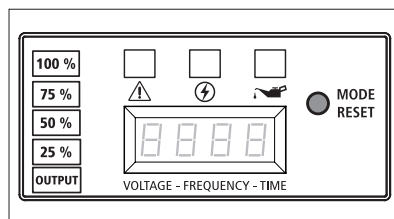

Fig. 10

Tabela de potência nominal por equipamento elétrico

Equipamento elétrico		Potência nominal
Equipamentos	Lâmpada	5-50 W
	Fogão elétrico	6.000 W
	Computador	200 W
	Refrigerador	150 W
	Máquina de lavar	800 W
	Ventilador elétrico	60 W
	Ar condicionado 12.000 BTU	1.450 W
Ferramentas elétricas	Máquina de solda	4.500 W
	Serra circular	1.600 W
	Bomba de água	800 W

Sempre confirme a potência necessária do seu equipamento, conforme as especificações do fabricante.

Display multifunção

O medidor VFT pode ser usado para exibir tensão, frequência (Hertz), tempo de execução e tempo total de execução, conforme aplicável (o modo de exibição depende da configuração). A tela LCD exibe cada modo pressionando o botão MODE ao lado do monitor. O medidor de exibição é definido como modo de comutação automática ou modo de operação manual. No estado manual, pressione o "MODE" para alternar o modo.

Tensão (V)

Tensão de saída do gerador.

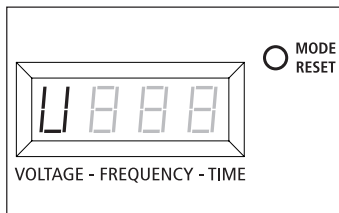

Fig. 11

Frequência (F)

Frequência de saída em Hertz.

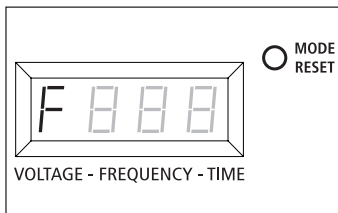

Fig. 12

Tempo de execução (R)

Tempo de execução do gerador para a sessão atual.

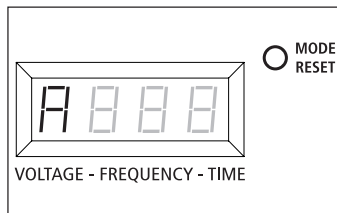

Fig. 13

Tempo total de execução

Tempo total de execução do gerador desde a primeira operação (o modo de exibição depende da configuração).

O valor exibido tem precisão de uma casa decimal ou o valor de exibição é mostrado como um número inteiro.

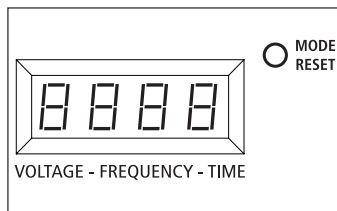

Fig. 14

Instruções para desligar o motor

1. Desligue todos os aparelhos que estão conectados ao gerador.
2. Desconecte as tomadas do painel do gerador [Fig. 15].
3. Deixe o motor em funcionamento durante 2 minutos antes de desligar.
4. Posicione o interruptor do motor na posição "OFF" [Fig. 16].
5. Posicione a válvula de respiro na posição "OFF" [Fig. 17].

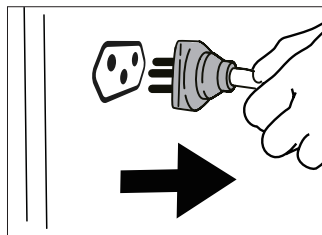

Fig. 15

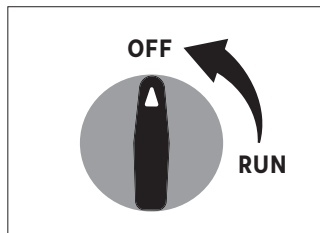

Fig. 16

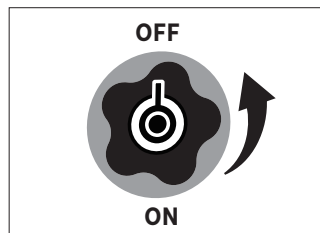
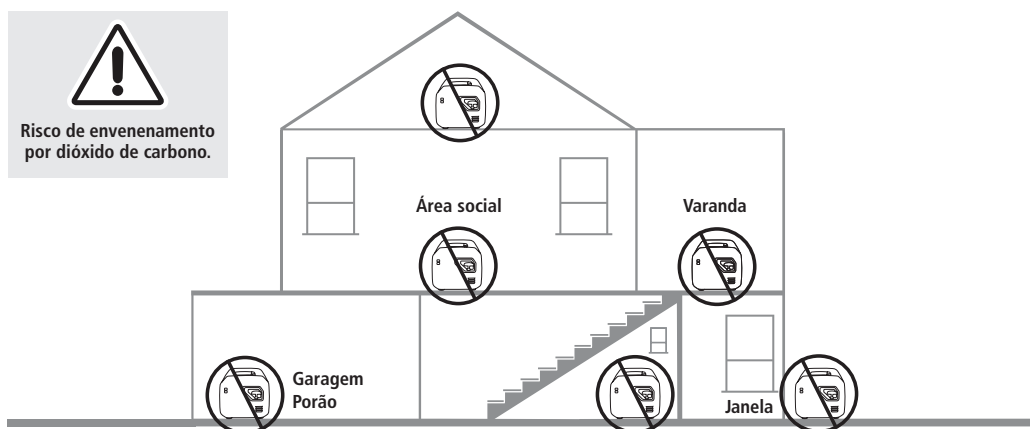

Fig. 17

Posicionamento do gerador para reduzir o risco de incêndio

- Os gases quentes do escape do gerador podem causar a inflamação de combustíveis ou estruturas, ou até mesmo danificar o tanque de combustível, levando a incêndios que podem resultar em ferimentos graves ou morte.
- O gerador deve ser posicionado a uma distância mínima de 1,5 metros de edifícios, árvores, janelas, portas, arbustos ou vegetação que tenha mais de 30 cm de altura.
- Não posicione o gerador sob superfícies que possam limitar o fluxo de ar, como: pisos internos, madeira, grama, panos, cobertores, entre outros.
- O alarme de fumaça deve ser instalado e mantido em local fechado de acordo com as instruções/recomendações do fabricante. Alarmes de monóxido de carbono não detectam fumaça.
- O gerador deve estar sempre com a tampa de combustível voltada para cima, e nunca deixe-o inclinado.

Não opere o gerador em nenhum dos seguintes locais



Exemplos de posicionamentos do gerador

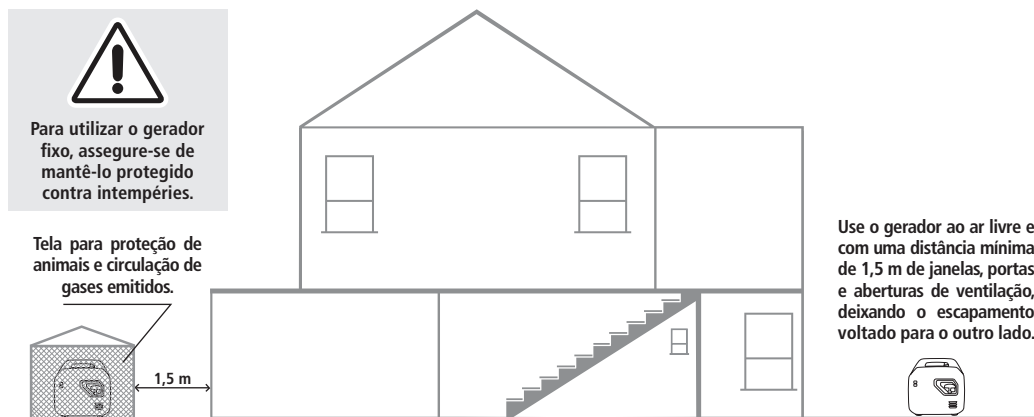

MANUTENÇÃO



Antes de realizar qualquer tipo de manutenção em seu equipamento, sempre desligue o motor, desconecte o cabo da vela e espere o motor esfriar.

Troca do óleo

Sempre verifique o motor com o equipamento desligado e parado em uma superfície plana. Drene o óleo enquanto o motor ainda estiver um pouco quente para assegurar uma drenagem rápida e completa.

1. Remova todo o combustível do tanque, deixando o motor funcionar até parar por falta de combustível.
2. Abra a tampa de fechamento do compartimento de óleo (5) [Fig. 18].
3. Coloque o gerador sobre uma superfície nivelada 300 mm mais alta que o solo.
4. Coloque o recipiente para armazenar o óleo usado no chão.
5. Remova a vareta de óleo e incline o produto para derramar o óleo no recipiente [Fig. 19].
6. Utilize o funil que acompanha para adicionar óleo no motor. Abasteça o equipamento com **400 ml** de óleo **10W30 sintético** [Fig. 20].
7. Verifique o nível de óleo rosqueando a vareta do óleo até o fim. O nível de óleo deve estar entre a marca superior e inferior do medidor para o correto funcionamento do motor [Fig. 21].

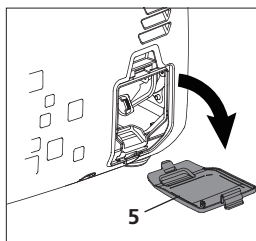

Fig. 18

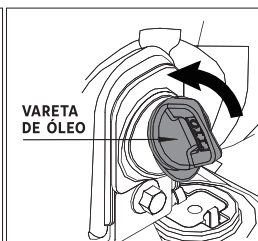

Fig. 19

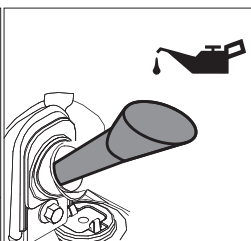

Fig. 20

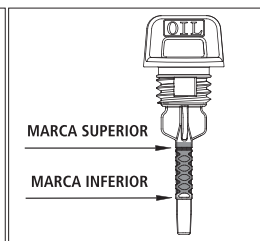

Fig. 21

Limpeza do filtro de ar

1. Utilize uma chave de fenda cruzada para remover os parafusos da tampa lateral (6) [Fig. 22].
2. Remova a tampa do filtro de ar (7) [Fig. 23].
2. Lave o filtro de ar (8) em água morna e sabão neutro ou solvente não inflamável [Fig. 24].
3. Esprema o filtro de ar em um pano seco e limpo. Nunca torça o filtro [Fig. 25].
4. Limpe toda sujeira interna da tampa do filtro com um pano úmido.
5. Recoloque o filtro de espuma e feche a tampa do filtro e também a tampa lateral.

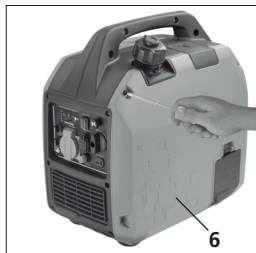

Fig. 22

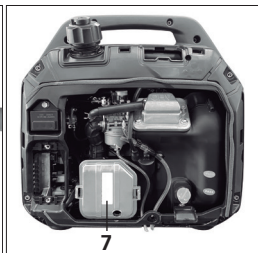

Fig. 23

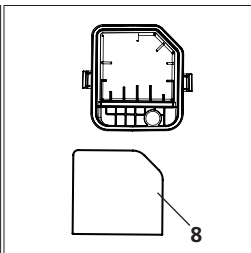

Fig. 24

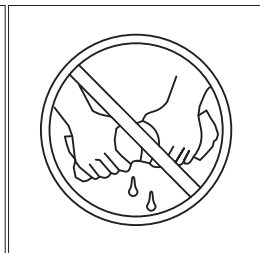

Fig. 25



Não ligue o motor sem o filtro de ar ou isso poderá causar sérios perigos.

Vela de ignição

Para ter acesso a vela, retire a tampa de manutenção da vela de ignição (9) [Fig. 26].

1. Use uma chave de caixa que acompanha o produto para soltar e remover a vela de ignição.
2. Verifique a vela e a arruela da vela; se danificadas ou gastas, substitua-as por novas. Limpe a vela de ignição com uma escova de aço se for reutilizá-la.
3. Verifique a folga da vela de ignição. Dobre cuidadosamente o eletrodo lateral para ajustar a folga, se necessário [Fig. 27].
4. Rosqueie cuidadosamente a vela no motor com a mão.
5. Depois que a vela de ignição estiver no lugar, use uma chave de vela para apertá-la.
6. Conecte o fio da vela de ignição à vela.



Fig. 26

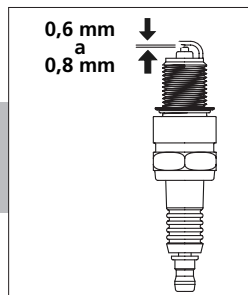

Fig. 27



Torque de aperto da vela de ignição: 15 a 20 N.m

Supressor de faíscas

Deixe o motor esfriar completamente antes de fazer manutenção no supressor de faíscas. O mesmo se localiza na saída do silenciador.

1. Remova os parafusos que prendem a placa de cobertura (10) da extremidade do supressor de faíscas ao silenciador [Fig. 28].
2. Remova a tela do supressor de faíscas (11) [Fig. 28].
3. Remova cuidadosamente os depósitos de carbono da tela do supressor de faíscas com uma escova de aço [Fig. 29].
4. Substitua o supressor de faíscas, se danificado.
5. Reinstale o supressor de faíscas no silenciador e fixe-o com os dois parafusos.

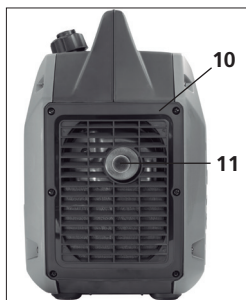

Fig. 28

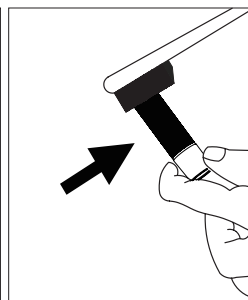

Fig. 29

Tabela de manutenções

Operações de manutenção	Antes de cada uso	Intervalos			
		10 h	50 h	100 h	300 h
Primeira troca de óleo do motor		x			
Substituir óleo do motor				x	
Verificar nível de óleo do motor	x				
Verificar filtro de ar	x				
Limpar filtro de ar			x		
Verificar vela de ignição				x	
Substituir vela de ignição					x
Limpar câmara de combustão					x
Limpar carburador e tanque					x
Ajustar válvula de escape e admissão					x

SOLUÇÕES DE PROBLEMAS

Falha/Mau funcionamento	Causa	Solução
O motor está funcionando mas a saída de CA não está disponível	Disjuntor do gerador na posição OFF	Rearme o disjuntor
	Defeito no gerador	Contate um serviço autorizado
	Conexão fraca ou cabo com defeito	Verifique e repare
	O dispositivo conectado está ruim	Conecte outro dispositivo que esteja em boa condição
O motor funciona bem sem carga, mas "afoga" quando possui dispositivos conectados	Curto-circuito em uma carga conectada	Desconecte a carga elétrica em curto
	A velocidade do motor está muito lenta	Contate um serviço autorizado
	Gerador em curto-circuito	Contate um serviço autorizado
	Filtro de combustível entupido ou sujo	Limpe ou substitua o filtro de combustível
Motor não liga; Liga e tem mau funcionamento ou se desliga durante a operação	Interruptor de partida na posição desligada OFF	Vire a chave do interruptor de partida para a posição de ligado ON
	Válvula de combustível na posição desligada OFF	Vire a válvula de combustível para a posição de ligado ON
	Falha na bateria	Substitua a bateria
	Baixo nível de óleo	Abasteça o cárter no nível adequado
	Filtro de ar sujo	Limpe ou substitua o filtro de ar
	Filtro de combustível entupido ou sujo	Limpe ou substitua o filtro de combustível
	Sem combustível	Encha o tanque de combustível
	Combustível velho	Drene o tanque de combustível e carburador: encha com combustível novo
	Cabo da vela de ignição não conectado à vela de ignição	Conecte o cabo à vela de ignição
	Vela de ignição com defeito	Substitua a vela de ignição
	Água no combustível	Drene o tanque de combustível e carburador e encha com combustível novo
	Afogado	Espere 5 minutos e dê a partida no motor
	Mistura de combustível excessivamente rica	Contate um serviço autorizado
	Válvula de entrada emperrada, aberta ou fechada	Contate um serviço autorizado
Perda de compressão do motor	Contate um serviço autorizado	
O motor não tem energia	Filtro de ar sujo	Substitua o filtro de ar
	Filtro de combustível entupido ou sujo	Limpe ou substitua o filtro de combustível
Motor "engasga" ou falha	Carburador está funcionando com muita abundância ou muito vazio	Contate um serviço autorizado
	Filtro de combustível entupido ou sujo	Limpe ou substitua o filtro de combustível

CUIDADOS APÓS O USO

Transporte

Para transportar ou mudar o gerador de lugar, deve-se drenar a cuba do carburador e fechar a válvula de respiro localizada na tampa do tanque de combustível.

Limpeza

1. Deixe o equipamento esfriar completamente antes de armazená-lo.
2. Use um pano úmido para limpar as superfícies externas do gerador.
3. Use uma escova macia para limpar a sujeira e o óleo.
4. Se preferir, pode optar pela utilização de um compressor de ar para limpar a sujeira e detritos do gerador. Verifique todas as saídas de ar e ranhuras de resfriamento para garantir que estejam limpas e desobstruídas.

Armazenamento

Siga os próximos passos para preparar seu gerador para ser armazenado.

1. Drene completamente todo o combustível da mangueira de combustível e do carburador para evitar a formação de obstruções.
2. Deixe a válvula de respiro na posição "OFF".
3. Remova a vela de ignição e despeje cerca de 15 ml de óleo no cilindro. Dê partida no motor lentamente para distribuir o óleo e lubrificar o cilindro.
4. Armazene o gerador em um local limpo e seco. Não armazenar junto a materiais corrosivos, como fertilizantes.

Cuidados com o motor

Veja abaixo uma lista de tarefas de manutenção do motor que são necessárias para o bom desempenho do gerador.

- O nível do óleo deve ser mantido exatamente de acordo com a marcação na vareta [Fig. 21, pág. 11].
- Limpe o filtro de ar conforme indicado no manual. Limpe a cada duas ou três horas se estiver utilizando o gerador em áreas extremamente empoeiradas. Um baixo desempenho do motor normalmente indica que está na hora de limpar o filtro de ar. Consulte o manual para obter instruções de limpeza do filtro de ar [pág. 11].
- Limpe o motor regularmente com um pano ou escova. A parte de cima do motor deve estar sempre limpa para permitir a circulação de ar apropriada. Remova toda a sujeira, detritos e combustíveis da área do silenciador.
- Não armazene o equipamento com gasolina no tanque por mais de 30 dias. Motores armazenados com gasolina por mais de 30 dias podem vir a se deteriorar e formar goma no sistema de combustível ou em partes essenciais do carburador.

NORMAS BÁSICAS DE SEGURANÇA



Em qualquer manutenção, limpeza, transporte, armazenagem e regulagem do gerador, desligue o motor e retire o cabo de vela.

- Nunca abasteça combustível com o motor em funcionamento.
- Desligue o motor e deixe-o esfriar por pelo menos 2 minutos antes de retirar a tampa do tanque de combustível.
- A gasolina e seus vapores são extremamente inflamáveis e explosivos. O fogo ou uma explosão poderá provocar graves queimaduras ou morte.
- Dê a partida e faça funcionar o motor em áreas externas. Não acione nem faça funcionar o motor em áreas fechadas, mesmo que as janelas ou as portas estejam abertas. Os motores liberam monóxido de carbono, um gás tóxico inodoro e incolor. Respirar monóxido de carbono poderá provocar náuseas, desmaios ou morte.
- Mantenha crianças ou animais à distância do gerador quando ele estiver em operação.
- Não permita que pessoas inexperientes usem o gerador sem antes ler o manual de instruções. Quando não utilizado, o gerador deve permanecer fora do alcance das crianças.
- É recomendado o uso de protetor auricular.
- Nunca trabalhe com o gerador sob chuva.
- Nunca use o equipamento sem que os dispositivos de segurança estejam em perfeitas condições.
- Nunca opere o equipamento com as proteções danificadas.
- Não utilize o gerador caso esteja cansado, doente, ou sob influência de álcool ou outras drogas.
- Não altere ou desative os sistemas de segurança do gerador. Peças desgastadas ou danificadas devem ser trocadas.
- Recomenda-se que as peças de reposição sejam do mesmo modelo e marca Tramontina.
- O motor e o silenciador esquentam e podem causar queimaduras. Não toque nestas partes do equipamento.
- Para reduzir o risco de choque elétrico, não use cabos elétricos gastos, desgastados, desencapados ou danificados de outra forma.
- Não manuseie o gerador ou os cabos elétricos enquanto estiver na água, descalço ou com as mãos ou pés molhados.

TERMOS DE GARANTIA

Modelo	Tensão	Aplicação / Uso	Garantia contratual + garantia legal	Tempo total de garantia a contar da data da compra
GGT2000MI	110 V	Doméstico	3 meses + 90 dias	06 meses
GGT2000MI	220 V	Doméstico	3 meses + 90 dias	06 meses

- A TRAMONTINA MULTI S.A. oferece garantia a este produto por ela comercializado contra qualquer defeito de fabricação pelo período total de 06 (seis) meses, sendo 3 (três) meses de garantia contratual e 90 (noventa) dias de garantia legal, conforme estabelece o artigo 26 do código de defesa do consumidor.
- O prazo de contagem da garantia inicia-se com a emissão da nota fiscal de venda do equipamento, que deverá ser anexada ao presente termo, sendo que a garantia será válida somente mediante apresentação da nota fiscal de compra.
- Dentro do prazo total de 06 meses, a TRAMONTINA MULTI S.A. compromete-se a reparar ou substituir gratuitamente as peças que, em condições normais de uso e manutenção e, segundo avaliação técnica, apresentem defeito de fabricação.
- As rodas, chavetas, filtros e velas, bem como a mão de obra utilizada na aplicação das peças e as consequências advindas dessas ocorrências, não possuem garantia contratual. A TRAMONTINA MULTI S.A. apenas respeita a garantia legal de 90 dias, contados a partir da data de emissão da nota fiscal do produto.
- O comprador será responsável pelas despesas de embalagem e transporte até o Serviço Autorizado Tramontina mais próximo.
- O comprador é responsável pelas revisões, manutenções e limpezas periódicas necessárias ao equipamento, bem como pela observação a todos os cuidados dispostos no manual de uso.

A garantia não cobre:

- Peças danificadas pelo desgaste natural, acidentes, uso e manutenção incorreta do equipamento ou imperícia do operador.
- Peças danificadas por montagem ou uso indevido que não cumpram com as indicações deste manual.
- Avarias decorrentes do uso de óleos lubrificantes e/ou combustíveis inadequados (fora de especificação técnica).
- Avarias decorrentes de ausência de óleo, óleo insuficiente, óleo em excesso ou diferente do recomendado.
- Revisões provocadas por problemas de combustível e óleos inadequados (limpeza interna).
- Revisões, manutenções e limpezas periódicas necessárias ao equipamento.
- Quando o equipamento apresentar sinais de violação, utilização de peças não originais ou ter sido consertado por pessoas não autorizadas pela Tramontina.

Este produto está sujeito a modificações de especificações técnicas e de design sem aviso prévio do fabricante.

NOTA

TODAS AS PEÇAS COMPROVADAMENTE COM DEFEITO DE FABRICAÇÃO SERÃO SUBSTITUÍDAS SEM CUSTO, NÃO HAVENDO A TROCA DO EQUIPAMENTO.

Imagens meramente ilustrativas

ENTREGA TÉCNICA - GRÁTIS

GERADOR ELÉTRICO A GASOLINA - INVERTER GGT2000MI

Com este documento o(a) Senhor(a) tem o direito a receber **GRATUITAMENTE** entrega técnica do equipamento adquirido. Basta dirigir-se a um Serviço Autorizado **TRAMONTINA**, acompanhado da nota fiscal de compra. Consulte a rede de Assistência Técnica acessando **www.tramontina.com/at**. Esta entrega técnica perderá a validade se o equipamento apresentar sinais de ter sido usado ou violado.

- O proprietário será responsável pelas despesas de embalagem e transporte até o Serviço Autorizado.
- Custos com óleo e gasolina por conta do proprietário do equipamento.

CLIENTE:	
ENDEREÇO:	
BAIRRO:	
CIDADE:	
ESTADO:	CEP:
FONE:	
EMAIL:	
CÓDIGO DO PRODUTO:	
SÉRIE:	
Nº NF DE COMPRA:	DATA DA COMPRA: ____/____/____
REVENDEDOR:	

Assinatura do Proprietário do Equipamento

Carimbo e Assinatura do Serviço Autorizado Tramontina

Data da Entrega Técnica: ____/____/____

Responsabilidade ambiental

Cada produto Tramontina que você tem em casa é fruto de um cuidadoso trabalho, pensado para transformar todo nosso processo produtivo em uma ação para fazer o mundo melhor.

Saiba mais em: sustentabilidade.tramontina.com.br

Orientações para descarte de resíduos

O descarte incorreto de resíduos sólidos pode trazer sérios danos ao meio ambiente, tais como contaminação do solo e da água. Por isso, devem ser separados e destinados corretamente.

Os resíduos que podem ser reciclados devem ser enviados para reciclagem. Os resíduos de óleo, graxa e gasolina devem ser armazenados em recipientes apropriados e levados à postos autorizados para coleta.

Embalagem

Os materiais que compõem a embalagem são recicláveis. Por isso, para fazer o descarte, separe adequadamente os plásticos, papéis, papelão, entre outros, que fazem parte da embalagem deste produto, destinando-os, preferencialmente, a recicladores.

