

TCL

 Google TV

MANUAL DE OPERAÇÃO

Para uso com modelo: 50C655

55C655

65C655

85C655



**MANUAL
RECICLÁVEL
BIODEGRADÁVEL**

PARA DESFRUTAR DE TODOS OS RECURSOS E SERVIÇOS INTELIGENTES EM SEU TCL GOOGLE TV SÃO NECESSÁRIAS, UMA CONTA GRATUITA DO GOOGLE, UMA CONTA TCL GRATUITA E UMA CONEXÃO DE INTERNET BANDA LARGA CONFIÁVEL.

As figuras e ilustrações apresentadas neste guia são fornecidas somente para referência e a aparência física pode ser diferente do produto real. As especificações e o design do produto estão sujeitos a alterações sem aviso prévio.

PARABÉNS!

Agora você dispõe de um aparelho com a mais alta tecnologia e qualidade que um produto poderia ter: um **TELEVISOR** da TCL SEMP.

Mas lembre-se: para conseguir um bom desempenho do seu aparelho, é importante que você leia este Manual com atenção, para que seus recursos tecnológicos sejam entendidos e desfrutados. Conserve-o para futuras consultas.

MEIO AMBIENTE: A TCL SEMP preocupada com o Meio Ambiente procurou desenvolver este produto para que pudesse ser reciclado e reutilizado, se o mesmo vier a ser destinado a recicladores. Toda a embalagem, inclusive o manual de instruções, é reciclável. Descarte adequadamente produtos e/ou acessórios adquiridos. Empenhada em estimular e apoiar ações voltadas à preservação ambiental, a TCL SEMP recomenda não descartar produtos eletroeletrônicos e/ou seus acessórios no lixo doméstico, na rua, em terrenos baldios, aterros sanitários e tampouco em córregos ou riachos. A TCL SEMP como empresa socialmente responsável, no âmbito do exercício de sua atividade empresarial, observa todas as normas de proteção ao Meio Ambiente em vigor no país, notadamente as políticas de gerenciamento de resíduos industriais bem como aquelas relativas à Logística Reversa de Produtos Eletroeletrônicos e seus componentes de uso doméstico pós-consumo (instituída pela Lei 12.305/2010). Como expressão deste firme compromisso, associou-se à ABREE (Associação Brasileira de Reciclagem de Eletrodomésticos e Eletroeletrônicos), uma entidade Gestora do Sistema Coletivo de Logística Reversa do segmento eletroeletrônico, com as quais vem contribuindo para a adequada gestão de resíduos sólidos pós-consumo, e, portanto, com sua destinação ambientalmente correta.

Consulte-a no endereço <http://abree.org.br>, acerca dos pontos de coletas de Produtos Eletroeletrônicos, pós-consumo.

O Descarte adequado de produtos e/ou acessórios TCL SEMP:

Embalagem: A embalagem deste equipamento é composta de caixos de isopor, papelão e sacos plásticos, todos materiais recicláveis. Descarte de forma adequada a sua embalagem.

Produto: Este produto consiste de materiais recicláveis e reutilizáveis, assim ao final de sua vida útil encaminhe-o para empresas especializadas de descarte ou reciclagem conforme a legislação existente em sua região.

Atenção: Pilhas e baterias devem ser devolvidas sempre no local da compra ou em pontos de coleta específica para esse fim.

A TCL SEMP disponibiliza um canal de comunicação para orientar o consumidor acerca do descarte dos produtos e/ou acessórios por ela comercializados, ao final de sua vida útil, conforme a legislação em vigor. Agradecemos seu contato através do CAC pelo telefone 0800 7367 825, ou acessando o site www.tclsemp.com.br/suporte para conhecer os endereços, contribuindo dessa forma para assegurar a destinação correta, em respeito ao meio ambiente.

ATENÇÃO: O uso de controles, ajustes ou procedimentos diferentes daqueles aqui especificados pode resultar em exposição à radiação perigosa. Este produto pode conter chumbo e mercúrio e não deve ser descartado com o lixo doméstico comum, pois faz parte de um ciclo de reciclagem que ajuda a preservar os recursos naturais, proteger a saúde humana e o meio ambiente.



O símbolo composto por um raio com uma seta na ponta dentro de um triângulo equilátero, tem a função de alertar o usuário sobre a presença de "Tensão Perigosa" sem isolamento no interior do produto, podendo ser forte o suficiente para representar risco de choque elétrico.



O ponto de exclamação dentro do triângulo equilátero avisa o usuário para a presença de importantes instruções de utilização e manutenção (assistência) neste manual, que acompanha o aparelho.



ATENÇÃO
NÃO ABRA, RISCO
DE CHOQUE ELÉTRICO



ATENÇÃO: PARA REDUZIR O RISCO DE CHOQUE ELÉTRICO, NÃO RETIRE A TAMPA (OU A TRASEIRA) DO APARELHO. NÃO HÁ PEÇAS REPARÁVEIS PELO USUÁRIO. CASO HAJA QUALQUER PROBLEMA, ENTRE EM CONTATO COM A ASSISTÊNCIA TÉCNICA.

Este equipamento não tem direito à proteção contra interferência prejudicial e não pode causar interferência em sistemas devidamente autorizados.



N *Este símbolo indica que o fusível pode estar no neutro e que a rede elétrica deve ser desconectada para desenergizar os condutores de fase.*

Capítulo 1	5
Montagem do Aparelho	5
Instalando o pedestal do seu televisor TCL:	5
Instruções de Segurança e Precauções	6
Alimentação e plugue	6
Cabo de alimentação e cabo coaxial	7
Ambiente de utilização	7
Limpeza	7
Informação importante	7
Botão do seu Televisor	8
Licenças	8
Destaque	8
Google Assistant	9
Ligando seu Televisor	9
Desligando seu Televisor	9
Controle Padrão	9
Capítulo 1	10
Entradas	10
Capítulo 1	11
Funções do seu controle remoto Padrão (Bluetooth)	11
Configuração Inicial	12
Principais Menus	12
Principais Funções	15
Entrada de antena / TV digital / cabo	15
PVR.....	15
Timeshift.....	15
EPG.....	15
Configuração de rede wifi/cabo	15
Instant power on	15
Temporizador	15
Comportamento ao ligar.....	15
Standby de rede.....	15
Adicionar dispositivo Bluetooth.....	15
Adicionar/remover conta e Conta para Criança.....	15
Motion Rate.....	15
Habilitar CEC e controles do HDMI.....	15
HDMI e ARC	16
Acessar Entradas	16
HDMI ALLM	16
120Hz DLG	16
Transmitir 	16
Teclado virtual	16
Rede e Internet:	16
Wi-Fi	16
Ethernet	17

Entradas	17
PVR	18
Timeshift.....	18
Perguntas Frequentes (FAQ):	18
Problemas de Imagem e Som.....	20
Declaração Legal	21
Especificações Técnicas	22
Capítulo 3	23
Informações sobre a NETFLIX.....	23
CERTIFICADO DE GARANTIA	24
Assistência técnica e uso da Garantia	24

Capítulo 1

Montagem do Aparelho

Instalando o pedestal do seu televisor TCL:

Siga o procedimento abaixo para montar o pedestal do seu Televisor:

IMPORTANTE: Ao transportar o Televisor, mantenha-o na posição vertical.

Evite qualquer contato ou pressão sobre a tela durante o manuseio do televisor.

Antes de iniciar a montagem do pedestal, apoie cuidadosamente o televisor, com a frente voltada para baixo, em uma superfície plana e macia (pode ser coberta com uma toalha ou um cobertor).

Para montagem dos pedestais, posicione a parte de baixo do aparelho alinhado com a borda do apoio, como indicado na figura abaixo.

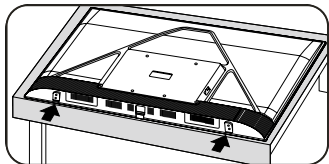

Pedestais

Você receberá um par de pedestais, sendo um com a indicação "R" e outro com "L".

Para a montagem deles ao televisor siga corretamente os passos indicados abaixo:

- Atente-se às indicações de posicionamento correto do pedestal, coincidindo as letras "R" e "L". Alinhe os furos dos pedestais com os pinos guias na parte inferior do televisor.

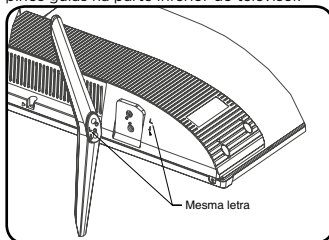

- Aperte os parafusos firmemente com uma chave apropriada.

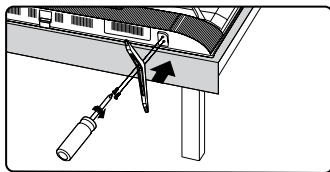

Para o modelo **85C655** devem ser utilizados 4 parafusos por pedestal, conforme imagem a seguir:

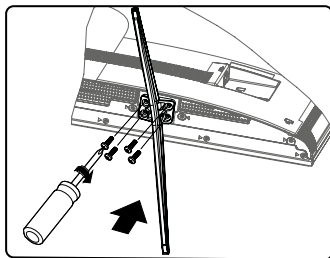

Instalando seu televisor TCL em um suporte de montagem de parede:

Para instalar o televisor em um suporte de montagem de parede (não fornecido), siga as instruções abaixo:

1. Caso tenha instalado os pedestais, retire-os removendo os parafusos fixados no televisor e guarde-os juntamente com os pedestais para reutilizá-los quando necessário.

Obs.: Faça este procedimento posicionando cuidadosamente o televisor com a frente voltada para baixo, sob uma superfície plana e nivelada, coberta com um pano macio ou material similar.

2. Utilize os orifícios indicados nas ilustrações a seguir para fixação do suporte de montagem de parede. Verifique as medidas e o tipo de parafuso.

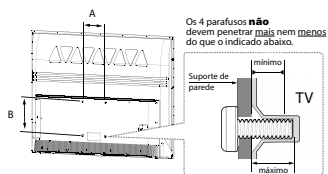

Modelo do Televisor	Medidas (A*B) em mm	Parafuso Padrão (Não Fornecido)	Quant. de parafusos	Penetração dos parafusos no TV (mm). Ver fig. Acima	
				Min	Máx
50C655	300x300	M6	4	12	13
55C655	300x300	M6	4	17	18
65C655	400x300	M6	4	17	18
85C655	600x400	M8	4	26	28

Notas:

• Faça a instalação do Suporte de montagem de parede em uma superfície estável e nivelada.

• Para iniciar a fixação do suporte de parede ao televisor, remova os parafusos dos 2 furos superiores. No modelo 85C655 devem ser removidos também os parafusos dos 2 furos inferiores. Guarde os parafusos retirados, para recolocação, caso o suporte de parede seja removido.

• Fixe o suporte de montagem no televisor, respeitando a profundidade de penetração do parafuso no aparelho, conforme descrito na figura acima.

• Para os modelos 55C655 e 85C655 devem ser utilizados espaçadores (fornecidos) nos dois furos superiores, entre a tampa do televisor e o suporte de parede (não fornecido), conforme imagem ao lado:

• Para finalizar sua instalação com segurança, siga as instruções do fabricante do suporte de montagem de parede.

• Se o suporte de montagem de parede não estiver instalado corretamente, o televisor poderá cair e causar acidentes.

• A TCL SEMP não se responsabiliza por danos causados por qualquer manuseio incorreto.

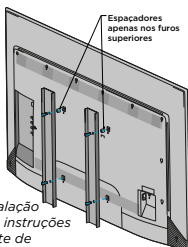

Removendo a Película Protetora da moldura:

Remova a película protetora em toda a volta da moldura e da face frontal da tela, como indicado na ilustração a seguir.

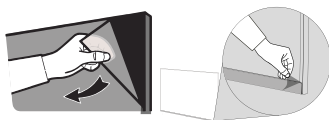

Instruções de Segurança e Precauções

Leia atentamente as instruções abaixo antes de utilizar o aparelho de televisão. Guarde este manual de instruções para futuras consultas.

- Para evitar acidentes e ferimentos indesejáveis, não obstrua, nem cubra as aberturas de ventilação na parte de trás do aparelho.
- Não coloque objetos de quaisquer tipos através das aberturas de ventilação, pois podem entrar em contato com peças condutoras de corrente elétrica e causar graves ferimentos ao usuário, além de curto-circuito, resultando em incêndios, eletrocorrosão ou mesmo danos ao aparelho.
- Não tente abrir o gabinete, pois isso poderá causar danos ao aparelho. Não existem peças dentro do aparelho que possam ser consertadas pelo usuário. Para consertos e manutenção, entre em contato com a assistência técnica autorizada.
- Evite toques e não pressione a tela do Televisor com os dedos, isso poderá causar riscos, manchas ou graves danos ao aparelho.

Alimentação e plugue

- Nos seguintes casos, desconecte o aparelho da rede elétrica, puxando-o pelo plugue:
 - Durante tempestades ou quando for ficar um longo período de tempo sem utilizá-lo.
 - Se o cabo de alimentação ou a tomada estiverem danificados.
 - Se o aparelho sofrer um forte impacto, quedas ou se o gabinete for danificado.
- Siga as instruções deste manual para instalar e configurar o produto. Configure os comandos como mencionado neste manual

Capítulo 1

de instruções. Uma instalação inadequada pode resultar em danos ao aparelho ou em mau funcionamento. Se isso acontecer, desconecte o aparelho da rede elétrica e leve-o a um técnico autorizado.

- Para maior segurança, mantenha seu televisor e tomadas utilizadas para alimentação da rede elétrica em local de fácil acesso.

Cabo de alimentação e cabo coaxial

- Não permita que qualquer peso seja colocado em cima do cabo de alimentação e do cabo coaxial (antena/cabo).
- Proteja o cabo de alimentação e cabo coaxial para que não sofra nenhum tipo de estresse físico ou mecânico (torções, esmagamentos e etc.) evitando assim, danos ou acidentes indesejados.
- Não sobrecarregue o cabo de alimentação, nem a tomada ; utilize somente um aparelho por tomada.
- Não exponha o cabo de alimentação e o cabo coaxial à umidade inferior a 20% ou superior a 80%.

Ambiente de utilização

- Posicione seu aparelho em uma superfície estável, acessível e segura.
- É aconselhável que o aparelho fique em local com boa ventilação.
- Temperatura de utilização recomendada: 5°C a 35°C. Umidade de utilização recomendada: 20% a 80%. Temperatura de armazenamento recomendado: -15°C a 45°C. Umidade de armazenamento recomendada: 10% a 90% (sem condensação).
- Evite a utilização o aparelho perto de áreas úmidas, frias ou muito quentes (condições fora do especificado no manual do usuário).
- Proteja seu televisor para que não sofra superaquecimento, mantendo-o longe de fontes de calor tais como: aquecedores, fogões, fornos, etc.
- Mantenha o aparelho longe da exposição direta da luz solar.
- Não deixe o aparelho exposto à gotteiras, respingos ou próximo a recipientes que contenham líquidos, tais como: vasos de plantas, banheiras, pias ou tanques.
- Evite a utilização do aparelho em locais empoeirados.

Limpeza

- Para limpar o gabinete, desligue seu televisor da tomada e utilize um pano seco e macio. Para remover manchas mais difíceis, utilize um pano úmido.
- Nunca use benzina, thinner, álcool ou outros solventes químicos, pois poderão remover palavras impressas e danificar seu aparelho. Proteja o gabinete de inseticidas ou outras substâncias que possam manchá-lo.

Informação importante

O posicionamento do televisor em uma localização insuficientemente estável pode ser perigoso, pois poderá causar a queda do aparelho. Evite acidentes adotando prevenções simples, como:

- Instálalo em móveis que suportem o peso do televisor.
- Certificar-se de que o televisor não esteja localizado muito próximo da beirada da estrutura de suporte.
- Não colocar o televisor em móveis altos (por exemplo, armários ou estantes de livros) sem antes fixá-los de modo adequado.
- Não colocar o televisor sobre tecidos ou outros materiais que estejam entre o aparelho e o móvel de suporte.
- Ensinar as crianças sobre os perigos de subir em móveis para alcançar o televisor ou seus controles.

Notas:

- *As imagens contidas neste manual são meramente ilustrativas.*
- **ATENÇÃO:** *Remova as pilhas de seu controle remoto, caso fique sem uso por um longo período de tempo.*
- **ATENÇÃO:** *As pilhas não devem ser expostas a fontes excessivas de calor tais como: luz solar, fogo, etc.*

FORMATO DE TELA:

Este televisor possui tela WideScreen 16:9 (formato retangular, semelhante ao formato das telas de cinema) para uso com os aparelhos de DVD e BLURAY no qual a maioria dos filmes são gravados em WideScreen 16:9, e para uso em transmissões de emissoras de Televisão a cabo, satélite e do televisor digital, que são transmitidas imagens no formato WideScreen 16:9. Para uso em transmissões de TV convencional, na qual a relação de imagem é 4:3 (quadrada), este televisor também tem a possibilidade

Capítulo 1

de ajustes que adequam a imagem 4:3 (quadrada) ao formato retangular.

IMPORTANTE: PARA OBTER MÁXIMA QUALIDADE DE IMAGEM SEM DISTORÇÕES EM HD / FULL HD, É NECESSÁRIA TRANSMISSÃO DE SINAL DIGITAL DE ALTA DEFINIÇÃO OU UMA FONTE DE SINAL EXTERNA COMPATÍVEL COM SINAL RESOLUÇÃO HD / FULL HD. PARA UHD - ULTRA DEFINIÇÃO, É NECESSÁRIA UMA FONTE DE SINAL EXTERNA COMPATÍVEL COM RESOLUÇÃO 4K (UHD).

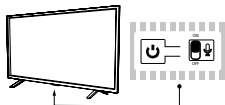

Botão do seu Televisor

Os desenhos neste manual são apenas ilustrações gráficas, podendo existir diferenças entre modelos, verifique em seu Televisor a posição correta dos botões.



Se as pilhas do seu controle remoto estiverem descarregadas, você poderá usar o botão  no seu aparelho de TV.

O modelo tem apenas um botão  no aparelho de TV. Ele pode funcionar exatamente como o botão Power on / Standby ou como um controlador multifuncional.

Você pode ligar o televisor pressionando o botão  na parte inferior central do televisor. Enquanto o televisor estiver ligado, pressione  na parte inferior central do televisor para exibir o menu multifuncional. Mais informações sobre como usar o menu multifuncional, consulte a figura abaixo:





- *Pressione para mover o realce para a próxima seleção de função.*

- *Pressione e segure o botão por mais 2 segundos para confirmar sua seleção.*

Nota: Você pode seguir as instruções na tela para operar. Figuras e ilustrações são fornecidas apenas para referência e podem variar de acordo com o modelo.

INTERRUPTOR DO MICROFONE

on  É possível acionar ou desligar o Microfone do Controle por voz da TV através do interruptor localizado ao lado do botão liga/ desliga.

off 

Licenças

Fabricados de acordo com licença da Dolby Laboratories. Dolby, Dolby Vision, Dolby Atmos e o símbolo D duplo são marcas comerciais registradas da Dolby Laboratories Licensing Corporation. Trabalhos confidenciais não publicados. Copyright 2012–2022 Dolby Laboratories. Todos os direitos reservados

HDMI[®]

Os termos HDMI e HDMI High-Definition Multimedia Interface, e o logotipo HDMI são marcas ou marcas registradas da HDMI Licensing Administrator, Inc. nos Estados Unidos e em outros países.

dts[™]

Para patentes DTS, consulte <http://patents.dts.com>.

Fabricado sob licença de DTS, Inc. ou DTS Licensing Limited. DTS, o símbolo, DTS, DTS:X, Virtual:X, e o logotipo DTS:X são marcas registradas ou marcas comerciais da DTS, Inc. nos Estados Unidos e / ou outros países. © 2021 DTS, Inc. Todos os direitos reservados.

A marca e os logotipos do Bluetooth são registrados e propriedades da Bluetooth SIG, Inc. e qualquer uso dessas marcas pela TTE estão sob licença. Outras marcas comerciais e nomes comerciais são de seus respectivos proprietários.

Destaque

A evolução da sua Android TV. Com o Google TV, a experiência é mais impressionante: mais fluidez, melhores recomendações de conteúdo e mais funções. Você pode ouvir músicas, ver filmes, jogar games e muito mais - os essenciais de entretenimento vêm pré-instalados e você pode baixar mais através da Google Play Store.¹

¹ Para desfrutar de todos os recursos e serviços em seu TCL Google TV, são necessárias uma conta gratuita do Google, uma conta TCL gratuita e uma conexão de internet banda larga.

Capítulo 1

Google Assistant

É o Assistente Virtual do Google, que gerencia tarefas, como músicas e vídeos, encontra arquivos, busca notícias em tempo real, entre outras funções. Esta plataforma traz soluções para automação residencial, onde você pode acessar seus dispositivos domésticos através do seu TV. Todos esses atributos são disponíveis nos modelos da família TCL C655 através do comando por voz, facilitando a sua navegação proporcionando uma nova maneira de interagir com o produto.

Obs: Sobre o serviço Google Assistant acesse: https://assistant.google.com/intl/pt_br/platforms/tv/

HDR

O televisor possui a tecnologia HDR (High Dynamic Range ou alto alcance dinâmico) é um recurso capaz de deixar a imagem do televisor com uma alta qualidade e excelentes resultados em brilho e contraste para não perder nenhum detalhe em cenas claras ou escuras.

Ligando seu Televisor

Leia atentamente as instruções e procedimentos de configurações abaixo antes de ligar seu novo Televisor e manuseio do controle remoto.

Indicador LED

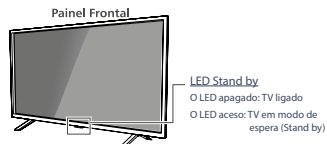

Desligando seu Televisor

- Para colocar o televisor no modo standby pressione a tecla no controle remoto. O televisor permanecerá ligado, mas com baixo consumo de energia.

- Para desligar o televisor completamente, desconecte o cabo de alimentação da tomada.

Controle Padrão

1. Abra o compartimento das pilhas do controle remoto padrão, deslizando a tampa traseira para baixo.
2. Instale duas pilhas, correspondendo os sinais + e - das pilhas com os sinais do compartimento.
3. Para fechar, deslize a tampa traseira para cima.

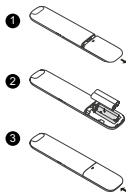

Precauções na utilização das pilhas:

- Utilize apenas as pilhas do tipo especificado.
- Certifique-se de usar a polaridade correta
- Não misture pilhas novas com usadas.
- Não utilize pilhas recarregáveis.
- Não exponha as pilhas ao calor excessivo como: luz solar, fogo, etc.
- Não tente recarregá-las ou abri-las pois poderá causar vazamento ou explosão.
- Retire as pilhas do controle remoto se não for utilizá-lo por um longo período de tempo.

DESCARTE DE PILHAS E BATERIAS

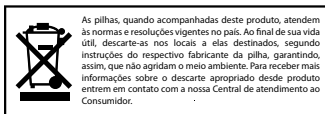

1. Seu aparelho deve ser conectado a uma fonte AC e não poderá ser ligado a uma fonte DC. Caso o plug esteja rompido do cabo, você **NUNCA** deve conectá-lo à tomada principal ou qualquer fonte de energia elétrica, pois há risco de choque elétrico e ferimentos graves.

2. Conecte um cabo de antena ou de TV a cabo na entrada **ANTENA/ CABLE** na parte de trás do televisor. A localização desta entrada pode variar de acordo com o modelo de seu televisor.

3. Quando estiver conectado na tomada, o aparelho poderá ser ligado automaticamente ou entrar no modo standby. Caso esteja em modo standby, o led indicador estará aceso. Pressione a tecla no controle remoto para ligar o aparelho.

Capítulo 1

Entradas

Nota: A localização e o nome indicado das entradas podem variar de acordo com o modelo de Televisor.

Nota: Alguns modelos podem não possuir algumas portas de acesso.

- USB 3.0
- LAN
- HDMI 1
- HDMI 2 (SERVICE)
- HDMI 3 (eARC/ARC)
- ANTENNA/CABLE
- SPDIF (Optical)

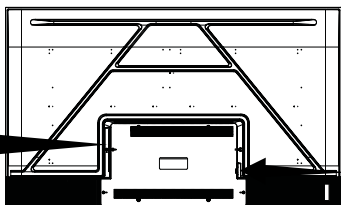

Conectar
cabo de
alimentação

USB 3.0 →



• **USB 3.0**

Conectar-se com dispositivos USB.

LAN →



• **LAN**

Essa porta pode ser utilizada para conectar o televisor a um modem externo ou um equipamento de acesso de rede Via cabo.

HDMI 1 →



• **Entradas HDMI 1 / HDMI 2 / HDMI 3**

A entrada HDMI 2.1 permite conectar a televisão a um aparelho de mesma compatibilidade, a fim de obter uma melhor qualidade de imagem.

HDMI 2 (SERVICE) →



Notas: A função ARC/eARC (canal de retorno de áudio) encontra-se disponível na entrada HDMI 3.

HDMI 3 →



A função ARC permite à TV receber e enviar sinais de áudio através do cabo HDMI sem ter que fazer outra conexão de áudio, quando conectado a um equipamento compatível com HDMI ARC.

ANTENNA/CABLE →



• **Entrada de Antena e de Cabo (Antenna/Cable)**

Utilizada para conectar antena externa ou de TV a cabo.

SPDIF/OPTICAL (digital audio out) →



• **SPDIF/OPTICAL (digital audio out)**

Saída de áudio digital para se conectar a um receptor compatível.

Capítulo 1

Funções do seu controle remoto Padrão (Bluetooth)

Grande parte das funções de seu televisor está disponível nos menus exibidos na tela. O controle remoto fornecido pode ser utilizado para navegar entre os menus e efetuar ajustes.

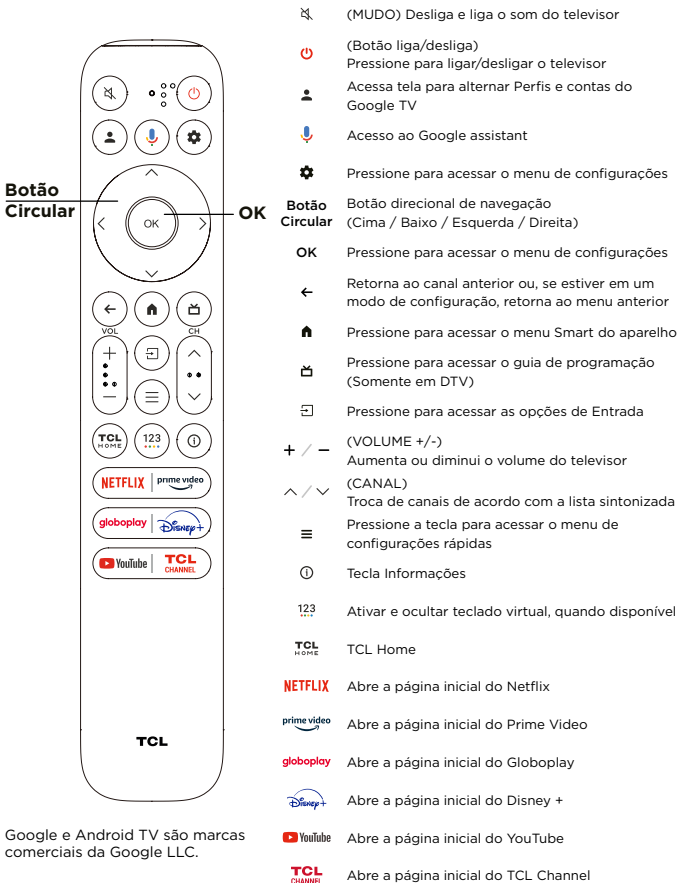

Google e Android TV são marcas comerciais da Google LLC.

Capítulo 2

Configuração Inicial

Na primeira vez que você ligar o aparelho, o assistente de configuração inicial irá orientar durante todo o processo.

Siga as instruções na tela para concluir o processo de configuração inicial, como **selecionar o idioma, parear seu controle remoto, conectar-se à rede** e muito mais.

Durante cada etapa, escolha uma opção ou pule para a próxima etapa. Se pular uma etapa, você pode realizar a configuração mais tarde no menu de configurações.

A configuração inicial pode ser feita seguindo todos os passos indicados no televisor e utilizando o controle remoto do televisor, ou através do aplicativo **Google Home** em um aparelho celular.



Caso a configuração seja realizada através do aparelho celular, as instruções serão informadas na tela do mesmo.

[Para ter acesso a todos os recursos da sua Google TV são necessárias uma conta Google gratuita e uma conta TCL gratuita, bem como concluir o assistente de configuração inicial.](#)

Ao optar por concluir a configuração básica do TV, dará acesso ao uso das entradas do TV (HDMI, USB e antena). É possível concluir posteriormente as configurações para acessar os recursos do Google TV, através do **Menu Configurações > Configurar GoogleTV e pressionar OK para confirmar.**



Configure o comando por voz

Para iniciar a utilização do comando por voz, é necessário fazer o pareamento do controle remoto Bluetooth com o televisor.

Pressione a tecla , que aciona o Google Assistant, para ativar o modo de pareamento no televisor, e pressione as teclas  +  simultaneamente.

- Siga as instruções de pareamento que aparecem na tela do televisor.

- Após o pareamento, o Google Assistant será ativado toda vez que a tecla  for pressionada.

- Para acionar o comando por voz pressione , aguarde aparecer  na tela e fale o comando no microfone do controle remoto.

Obs.:

Sobre o serviço Google Assistant acesse:

https://assistant.google.com/intl/pt_br/platforms/tv/

Principais Menus

1. Configurações:

Pressione a tecla  para abrir o Menu de Configurações do Smart TV

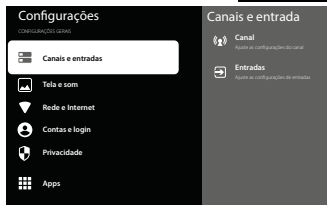

- Canais e entradas:

Acesse o menu Canais para as funções de sintonia e informações de canais, para a entrada de antena do televisor. Utilize o menu entradas para selecionar e renomear as entradas HDMI.

- Tela e Som: Acesse o menu Tela para ajustar as funções de imagem e o menu de som para ajustar as funções de som do aparelho.

- Rede e Internet: Acesse o menu Rede e internet para configurar sua rede wifi ou via cabo.

- Contas e login: Acesse o menu Contas e login para adicionar, excluir ou alterar as contas Google no aparelho. É possível configurar uma conta para crianças com restrições as funções escolhidas.

- Privacidade: Acesse o menu privacidade para alterar informações sobre os dados utilizados, localização, termos, condições e Google Assistant.

- Apps: Acesse para listar todos aplicativos instalados e do sistema, verifique a versão de cada, exclua dados, desinstale ou atualize e etc.

- Sistema: Acesse o menu de sistema para configurações de data e hora, idioma, informações sobre o produto, reset do produto e etc.

Capítulo 2

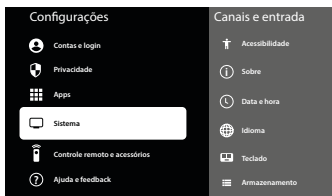

- Controles remotos e acessórios: Utilize este menu para adicionar dispositivos bluetooth e configurações de pareamento e despareamento do controle remoto bluetooth.

- Ajuda e feedback: Acesse este menu para enviar informações do produto.

Menu Google TV home

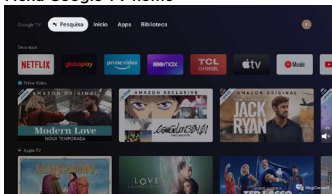

Pesquisa: Aba de pesquisa é utilizada para fazer pesquisas diversas, de aplicativos para baixar e buscas de conteúdos em aplicativos. Utilize a tecla "Favorito", para adicionar o conteúdo pesquisado à sua lista de interesses (Consulte sua lista de Interesses na aba "Biblioteca")

Início: Exibe os principais aplicativos do televisor, conteúdos recomendados e novidades dos principais aplicativos.

Apps: Exibe os principais aplicativos do televisor, recomendados e por categorias.

Biblioteca: Exibe os conteúdos adquiridos, alugados e conteúdos favoritos da conta que está logada.

Tecla INPUT

Tecla INPUT exibe as opções de entradas e também atalho para os apps escolhidos pelo usuário acessando o menu de configurações, as entradas do televisor e exibir o acesso aos aplicativos TCL e aqueles mais recentemente utilizados.

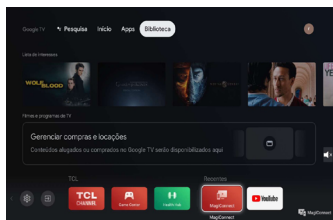

Menu TCL Home

A tela TCL HOME exibe alguns atalhos do menu de configurações do aparelho, tais como: selecionar entradas do aparelho, alterar a conta para outro usuário google, acessar mensagens e notificações e etc.

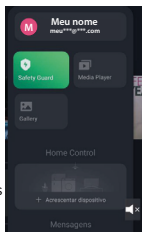

Configurações do Alexa (Work With Alexa)

Possibilita gerar o código de ativação da TV no servidor da Amazon.

1. Selecione a opção Entrar.
2. Selecione a opção seguinte para gerar o código de ativação.

Depois de gerar o código de ativação é necessário continuar o processo de configuração no App Alexa do Smartphone.

1. Abra o App Alexa no Smartphone.
2. Abra opção de Skill e jogos.
3. Pesquise a Skill "TCL Assistant".
4. Habilite a Skill colocando o código gerado pela TV.
5. Ao finalizar este processo a TV informa que está pronta para uso.

O recurso Work With Alexa é disponibilizado pela Amazon e possibilita que os produtos eletrônicos sejam compatíveis com a Alexa e possam ter as suas principais funções controladas pelos device Amazon Echo.

Nota.

1. Para habilitar a TV no App Alexa é necessário ter criado uma conta no aplicativo Alexa.
2. Para o perfeito funcionamento é necessário que

Capítulo 2

a TV e o device Amazon Echo estejam na mesma rede Wifi.

3. Para ter a melhor experiência com os recursos do Work With Alexa recomendamos renomear a TV com nome de fácil entendimento ao enviar o comando por voz para o device Alexa (TV da Sala, TV do Quarto, etc).

4. Para a função "Ligar a TV" é necessário ativar as opções Iniciar rápido (Pressione o botão Configurações -> Mais Configurações -> Preferências do dispositivo -> Iniciar rápido) e Standby de rede (Pressione o botão Configurações -> Mais Configurações -> Rede e Internet -> Standby de rede).

5. A função "ligar a TV" somente funciona se a mesma estiver conectada na rede Wifi e as opções do item 4 habilitadas.

Sugestões de comando para utilizar com Alexa:

Funções de Controle	Sugestões de Comandos
Canal (DTV)	Mudar para GLOBO HD (nome do canal) / Canal 5.1 na < nome da TV >
	Mudar Canal para cima na < nome da TV >
	Mudar Canal para baixo na < nome da TV >

Funções de Controle	Sugestões de Comandos
Ligar / Desligar TV	Ligar a < nome da TV >
	Desligar a < nome da TV >
Reprodução de Mídia (Somente no YouTube e Media player)	Play na < nome da TV >
	Pause na < nome da TV >
	Parar a reprodução na < nome da TV >
	Avançar na < nome da TV >
	Retroceder na < nome da TV >
	Avanço Rápido na < nome da TV >
	Retrocesso Rápido < nome da TV >
	Reproduzir do início < nome da TV >
Volume	Mudar/Alterar o volume da < nome da TV > para <xx>
	Aumentar o Volume da < nome da TV >
	Diminuir o Volume da < nome da TV >
Mute	Desativar o Som da < nome da TV >
	Habilitar o Som da < nome da TV >
Entradas	Mudar/Alterar a entrada para HDMI1/HDMI2/HDMI3/TV/AV1/Central de Mídia na < nome da TV >

Capítulo 2

Principais Funções

Entrada de antena / TV digital / cabo

Menu de configurações > canais e entradas > canal > sintonia de canal > Pesquisa automática.

Utilize a função para fazer a sintonia de canais para a entrada de antena do produto. Selecione o tipo de recepção de sinais de antena que possui (sinal externo ou a cabo).

PVR

Menu de configurações > canais e entradas > canal > PVR.

Acesse este menu para iniciar o gravador pessoal de TV digital ou para exibir a lista dos conteúdos gravados no dispositivo USB.

Para esta função é necessária a utilização de um dispositivo de memória externa de alta velocidade, plugada na porta USB.

O gravador é para uso próprio no aparelho, sendo vedada a reprodução em outros dispositivos ou equipamentos.

Timeshift

Menu de configurações > canais e entradas > canal > Timeshift.

Gravador temporário do conteúdo do sinal DTV permite assistir o conteúdo gravado temporariamente e exibindo com um período de atraso em relação a TV ao vivo.

Para esta função, é necessária a utilização de um dispositivo de memória externa de alta velocidade, plugado na porta USB.

EPG

Menu de configurações > canais e entradas > canal > EPG ou acesse através do teclado virtual.

Guia de programação de TV

Configuração de rede wifi/cabo

Menu de configurações > rede e internet.

Acesse o menu de rede para configurar a rede Wifi ou via cabo. Habilite e desabilite a rede, certifique-se que seu de que está conectado ao seu provedor, a conexão de internet é necessária para ter acesso aos recursos do Google TV.

Instant power on

Menu de configurações > sistema > energia > iniciar rápido.

Utilize esta função para que o televisor ligue

instantaneamente quando estiver em modo de espera.

Temporizador

Menu de configurações > sistema > energia > temporizador.

Utilize esta função para iniciar o temporizador regressivo, configurado de acordo com a necessidades do usuário.

Comportamento ao ligar

Menu de configurações > sistema > energia > Comportamento ao ligar.

Permite definir que, ao ligar o televisor, inicie na tela do Google TV ou na última entrada feita pelo usuário.

Standby de rede

Menu de configurações > rede e internet > Standby de rede.

Habilite esta função para que o televisor em Standby (modo de espera) possa ser encontrado e ligado por outro dispositivo que esteja na mesma rede.

Adicionar dispositivo Bluetooth

Menu de configurações > controles remotos e acessórios > adicionar acessório.

Acesse o menu para adicionar um dispositivo bluetooth compatível, como: caixas de som, controle remoto, etc.

Adicionar/remover conta e Conta para Criança

Menu de configurações > contas e login > adicionar conta.

É possível adicionar outras contas, ou trocar a que está ativa pela conta de outro usuário.

É possível adicionar também a conta para acesso de crianças. Selecione esta opção e siga o passo a passo, de acordo com as instruções conforme apareçam no TV.

Motion Rate

Menu de Imagem > Configurações Avançadas > Ajustes de Movimento.

Acesse esta função para habilitar/desabilitar e configurar os ajustes de melhoria de movimento do interpolador de imagem, para redução de flicker na imagem.

Habilitar CEC e controles do HDMI

Menu de configurações > Canais e entradas > Consumer Electronic Control (CEC).

Capítulo 2



Habilite as funções de controle de dispositivos que estão conectados via porta HDMI, controlando o dispositivo, utilizando o controle remoto do televisor. É necessário checar se o dispositivo conectado é compatível com a função. Alguns comandos podem não ser compatíveis.

HDMI e ARC

Menu de configurações > Canais e entradas > ARC.

Habilite as funções de retorno de áudio via porta HDMI. Esta função permite conectar um amplificador de áudio através da porta HDMI, sem a necessidade de utilizar um cabo adicional. É necessário checar se o dispositivo conectado é compatível. Para esta função é necessário que o HDMI CEC esteja habilitado.

Acessar Entradas

Utilize a tecla , ou selecione este ícone no "Quick menu", acessando através da tecla . A tela permite selecionar entre as entradas TV, HDMI 1/2/3, Canal de streaming, Media Player, e Home do Google.

HDMI ALLM

Menu de configurações > Canais e entradas > ALLM

O HDMI ALLM (Auto Low Latency Mode) ativa automaticamente o modo com menor latência na porta HDMI, quando um Game compatível for conectado.

120Hz DLG

Utilize a entrada HDMI 1 para obter um sinal com 120fps. Necessário habilitar a função "HDMI padrão avançado".

Menu de configurações > Canais e entradas > HDMI padrão avançado

Resolução máxima suportada em 120Hz: 2560x1440

**Função disponível para os produtos 55/65C655*

Transmitir

Menu de configurações > Sistema > Transmitir.



Acesse este menu para definir que seu televisor fique visível a outros dispositivos, que se encontram na mesma rede local, e que possam transmitir o conteúdo para que seja exibido no televisor.

Teclado virtual

Pressione a tecla  para exibir o teclado virtual do televisor. As teclas disponíveis para uso no teclado virtual, variam de acordo com a fonte que está selecionada.



Configurações do seu Smart TV

Utilize a tecla  do seu controle remoto para acessar o menu SMART, onde estão disponíveis todos os recursos Smart do seu aparelho, além dos menus Entradas e Configurações .

Rede e Internet:

Para conectar a uma rede, você vai precisar de um roteador ou um modem Wi-Fi. Pressione  > Configurações > Rede e Internet.

Wi-Fi

Possibilita conectar o televisor a uma rede Wifi.

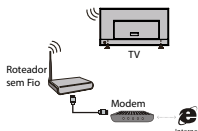

Wifi

Habilitado:

Permite visualizar as redes disponíveis.

Desabilitado: Oculta as redes disponíveis.

Conectando-se a uma rede sem fio.

Você terá duas opções para estabelecer sua conexão sem fio:

Redes Disponíveis.

Permite selecionar a rede desejada e entrar com a senha para efetuar a conexão.

Outras Opções (Adicionando nova rede).

Possibilita adicionar uma rede oculta manualmente.

Busca sempre ativada

Permite que o serviço de localização da Google e outros Apps procurem redes, mesmo que o wifi esteja desligado.

Notas:

- O seu Televisor pode conectar com rede DUAL BAND WIFI 2.4/5G.
- Muitos problemas de conexão são resolvidos somente com o ato de Desligar/Ligar seu serviço de rede. Quando acontecerem problemas

Capítulo 2

de conexão, desligue o roteador da tomada, aguarde alguns minutos e ligue-o novamente. Se o problema persistir contate seu provedor de serviço.

- Em alguns casos, posicionar o ponto de acesso ou roteador sem fio em local alto (longe do chão) pode melhorar a recepção do sinal.
- Para conectar o seu Televisor à Internet será necessário uma conexão Base 10-T ou 100 Base-TX via porta LAN. Se o provedor não permitir estas conexões não será possível conectar o televisor.
- Uma rede sem fio opera a 2,4 e 5G de frequência e é a mesma de outros aparelhos domésticos, tais como telefone sem fio, dispositivos Bluetooth® e forno micro-ondas. Por trabalharem na mesma faixa de frequência, eles poderão ser afetados por interferências de sinal. Dispositivos com frequências de rádio acima de 5GHz, poderão interromper a conexão de rede sem fio.
- Para obter melhores resultados de velocidade em sua conexão de Internet, consulte a especificação técnica do seu roteador, ponto de acesso e sistema operacional, e efetue corretamente a conexão nestes equipamentos antes de iniciar a configuração de rede no Televisor.
- Quando o roteador ou ponto de acesso estiver definido para usar a banda 802.11n e criptografia WEP (64/128 bit) ou WPA (TKIP/AES), a conexão pode não funcionar corretamente. Antes de conectar consulte toda a especificação do roteador para evitar problemas de conexão.

Ethernet

Para conectar-se a uma rede via cabo (Ethernet), siga os passos a seguir.

Conecte o cabo de internet (vindo do Modem ou Roteador) na entrada LAN do seu Televisor como mostra a ilustração a seguir.

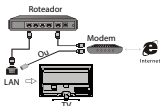

A conexão é realizada automaticamente quando o cabo de rede for conectado na entrada LAN do televisor.

-Configurações de proxy.

Possibilita configurar o proxy.

- Configurações de IP

Possibilita alterar as configurações do IP (DHCP ou Estático).

- Standby de Rede

Com o televisor no modo Stand-by de

Rede ligado, o televisor poderá ser ligado automaticamente quando for acionado por outros dispositivos que estão conectados na mesma rede.

- Detecção de Rede

Possibilita realizar o teste da conexão com a internet.

Notas:

- Na conexão Ethernet o default da configuração é DHCP.
- Alguns conteúdos poderão não ser compatíveis, para detalhes entre em contato com o produtor dos conteúdos.
- Algumas opções podem estar indisponíveis devido a certas restrições do seu provedor de internet, para informações contate o seu provedor de internet.
- Poderão haver restrições quanto aos números de dispositivos conectados, para informações contate o seu provedor de internet.
- Problemas relacionados a conexão de internet são de responsabilidade do provedor.
- Os conteúdos disponíveis em seu Televisor estão sujeitos a alterações, suspensão, remoção ou atualização sem prévio aviso.
- Os conteúdos disponíveis / exibidos nos portais são de responsabilidade de seus produtores.
- Alguns conteúdos podem não ser indicados para menores, neste caso é necessário o acompanhamento dos pais. Os acessos e pesquisas efetuadas no portal podem ser diferentes dos resultados quando acessados de um computador.
- Alguns conteúdos não apresentam instruções em português.
- É possível que algumas funções desenvolvidas após a aquisição do televisor não sejam suportadas.
- A TCL SEMP não será responsabilizada em nenhuma circunstância por qualquer dano causado ao usuário do provedor de internet

Entradas

Nesta função você selecionará a entrada que deseja utilizar em seu aparelho, como: canal de streaming, TV, HDMI 1, 2 e 3.

Utilize ▲ / ► / ◀ / ▢ para navegar e pressione **OK** para selecionar sua escolha.



Informações Extras

PVR

A função de PVR permite que você grave o conteúdo da programação no dispositivo de memória externa que estiver inserido no aparelho. Você também pode agendar gravações futuras, uma vez que disponíveis no EPG.

Notas:

- Não é garantido que todos os dispositivos possam trabalhar como HDD USB para PVR.
- Não é garantido o funcionamento com utilização de HUB. Recomendado conectar o dispositivo de armazenamento diretamente no televisor.
- Se o tamanho do dispositivo de armazenamento em massa for muito pequeno, existe o risco do conteúdo não ser salvo.
- Não é possível gravar sinais de entrada de vídeo através da função PVR.
- Nem todos os tipos de transmissões podem ser gravados. Alguns conteúdos transmitidos possuem proteção contra gravação.
- O fabricante não se responsabiliza por possíveis falhas na gravação de áudio ou vídeo decorrentes de mau funcionamento na recepção do televisor.
- A locação de arquivos precisa estar formatada em FAT 32.

A legislação brasileira de direitos autorais não inclui PVR-TV como recurso, entre outros motivos, porque é mais antiga do que outras tecnologias da mesma espécie. Na verdade, nossa opinião é baseada em decisões anteriores que foram emitidas pelos Tribunais Brasileiros ao longo dos últimos 15 anos.

Sob a lei, se a cópia privada de conteúdos protegidos for feita para uso privado pela copiadora então não será considerada uma violação do direito. Isso pode ser entendido e identificado literalmente no artigo 46, item D, II da Lei de Direitos Autorais brasileira (Lei 9610/98). "Atualmente temos mais de 5 contas em trilha no Parlamento brasileiro para cobrir tais situações tornando-as situações claramente legais."

Timeshift

Para utilizar o Timeshift basta utilizar os comandos do controle virtual, pressione a tecla  para ter acesso aos controles:

- || Pausar: Pause o que está sendo assistido.
- ▶ Play: Retorna a reprodução "gravada".
- Parar: Para a reprodução e retorna a reproduzir o programa em tempo real.

◀◀ Retroceder : Retrocede a reprodução da imagem.

▶▶ Avanço: Avança a reprodução da imagem.

Uma tela aparecerá indicando que a gravação está sendo feita.

Nota: Diferentemente do PVR, a gravação do timeshift é TEMPORÁRIA e, quando qualquer outra ação for feita no aparelho, uma mensagem dizendo "Você tem certeza que deseja sair" aparecerá, indicando que caso você prossiga com a operação, o que foi gravado será perdido.

Perguntas Frequentes (FAQ):

• O que fazer quando falha ao conectar a rede?

- Verifique se seu Televisor está conectado à rede.
- Reinicie seu Televisor.
- Consulte seu provedor de serviço de internet para confirmar se o roteador utilizado é compatível.
- Consulte o manual de operação do seu roteador para ativar a função DHCP, após conectar a rede ao seu aparelho.
- Certifique-se de que a conexão entre seu televisor e o roteador foi estabelecida e bem sucedida.
- Caso o problema persista, conecte um outro dispositivo a mesma rede, e verifique se o acesso está funcionando corretamente.
- Entre em contato com a central de atendimento ao consumidor, caso o problema persista.
- Verifique a configuração de data e hora do televisor.
- Configure outra rede local, por exemplo, roteando algum dispositivo móvel.
- Verifique configurando outro DNS, através da configuração do modem, ou configurando o IP manualmente.
- Altere a encriptação da chave de segurança do roteador para WPA2 (PSK)
- Verifique se outras redes Wi-Fi próximas estão utilizando mesma faixa de canal, necessário alterar configuração no roteador.

• O vídeo apresenta problemas na execução, qual pode ser a causa?

- Os vídeos do seu dispositivo USB podem conter formatos não suportados pelo televisor, resultando em falhas na decodificação do formato.

Capítulo 2

- Para vídeos carregados diretamente da internet e aplicativos de vídeo:

- A. Verifique se a velocidade da sua banda larga esta de acordo com a velocidade recomendada pelo proprietário do aplicativo ou site de acesso.
- B. Nos horários de pico a internet poderá ser afetada.
- C. Verifique se não há muitos dispositivos conectados na mesma rede, utilizando a mesma banda.
- D. O vídeo poderá ser censurado por apresentar conteúdo inadequado para a visualização de acordo com a classificação indicativa e configuração de controle dos pais, entre eles, imagens de violência, conflitos ou agressões também são limitadas, pois podem incluir violência física ou psicológica. Outros conteúdos censurados podem incluir profanidade ou linguagem inapropriada, além de cenas de nudez.
- E. Diversos aplicativos rodando em plano de fundo, utilize o aplicativo “Proteção do televisor” ou selecione o ícone “aceleração de sistema”, para encerrar os arquivos que estão rodando no plano de fundo.
- F. Limpe o cache da aplicação, acessando a opção “APPS” no menu de configuração do AndroidTV.
- G. Limpe os dados da aplicação, acessando a opção “APPS” no menu de configuração do AndroidTV.
- H. Falha no DNS utilizado, tente configurar outro DNS no modem do aparelho (consultar manual de operações do modem/roteador).
- I. Desabilite o firewall do modem/roteador para checar se pode estar bloqueando protocolos de acesso.
- J. Pode ser uma falha momentânea de acesso aos servidores do conteúdo. Tente novamente mais tarde.

• Por que dois dispositivos USB não são reconhecidos quando ligados ao mesmo tempo?

- Os dispositivos USB consomem muita energia, o que pode causar um déficit no aparelho. É recomendado inserir apenas um disco rígido por vez.

• Os vídeos dos dispositivos USB estão sem som, o que posso fazer?

- O formato de áudio do vídeo do dispositivo USB pode não ser suportado pelo televisor.

• Alguns vídeos não conseguem ser reproduzidos.

- O formato de vídeo pode não ser suportado pelo televisor. Certos tipos de câmeras ou dispositivos móveis gravam em formatos exclusivos e não são compatíveis com o televisor.

• Alguns vídeos não são reproduzidos completamente, e agora?

- Os vídeos podem apresentar erros ao serem copiados ou comprimidos. Tente esperar o processo de compressão finalizar para que o vídeo não seja interrompido antes do tempo necessário.

• No que devo prestar atenção ao atualizar o software?

- Certifique-se de que não haverá cortes de energia durante a atualização. Evite qualquer operação no controle remoto durante a atualização. Seja paciente, pois o processo de atualização do software pode demorar um pouco.

• Não há nenhuma mudança distinta na interface do televisor após a atualização do software, pode ter havido um erro?

- A atualização do software não serve apenas para adicionar novas funções, como também para melhorar o desempenho do televisor. Alterações na interface do aparelho não são obrigatórias.

• O que devo fazer quando o processo de atualização do software para repentinamente?

- Caso esteja fazendo a atualização do software através de um dispositivo USB, não remova o dispositivo do seu televisor, e, reinicie o aparelho para continuar a atualização. Caso esteja utilizando a rede para a atualização, apenas reinicie o televisor, e verifique se está normalizado.

• Com o USB conectado no televisor e depois do acesso de uma mídia há um aviso que não há conexão de USB, Por quê?

- Pode haver um dano no seu dispositivo ou baixa voltagem. É recomendável um

acréscimo de energia no dispositivo.

A seguir damos algumas dicas que podem melhorar o desempenho de dispositivos que apresentam travamento ou interrupção durante a reprodução:

1. Verificar a integridade dos arquivos (faixas musicais) a serem reproduzidos. Em caso de arquivos corrompidos, os mesmos deverão ser deletados.
2. Colocar todos os arquivos (faixas musicais / arquivos vídeo / imagens) na raiz do dispositivo USB.
3. Eliminar arquivos não reproduzíveis no produto.
4. Formatar o dispositivo e gravar as faixas novamente.

• O televisor mostra uma mensagem de que “não há dispositivo detectado” mesmo com um dispositivo conectado, o que devo fazer?

- Pode haver algo errado com seu dispositivo USB, ele pode estar danificado ou com energia elétrica insuficiente. Caso seja necessário, conecte o dispositivo em duas portas USB, utilizando um cabo especial, não fornecido.

• Reconhecimento de voz do controle não funciona.

- Verifique se o controle está pareado com o televisor.
- Verifique se o idioma está correto.
- Verifique se o servidor do Google está disponível e estável.
- As pilhas do controle remoto podem estar com baixa tensão, teste usar pilhas alcalinas novas.

Problemas de Imagem e Som

Para solucionar a maioria dos problemas que possam ser encontrados no seu Televisor consulte a seguinte lista:

• Sem Imagem, Sem Som

1. Ligue qualquer outro dispositivo elétrico na tomada, para certificar-se de que a energia está funcionando corretamente.
2. O plugue pode estar com mau contato na tomada.
3. Verifique a fonte de sinal.
4. Verifique se liga pela tecla do painel frontal do televisor.

Se estiver na entrada HDMI:

5. Checar a conexão e testar utilizando outro cabo HDMI 2.1.
6. Alterar a configuração do ajuste HDMI 2.1 para desligado.

• O controle remoto não funciona

1. Tente trocar por baterias alcalinas novas.
2. As baterias não estão instaladas corretamente.
3. O aparelho principal não está ligado ou conectado na tomada.
4. Tente parear novamente o controle remoto.

• Sem imagem, som normal

- Se estiver em HDMI ou DTV:

 1. Desabilite a função “Luz de fundo dinâmica”.
 2. Selecione outra entrada de sinal, ou troque de canal.
 3. Alterar a configuração do HDMI padrão avançado para desligado.

• Imagem normal, nenhum som.

1. Pressione o botão de volume + para aumentar o som ou tirar do mudo.
2. Verifique se existe algum equipamento ou fone de ouvido plugado à saída de fone de ouvido.
3. Verifique se algum dispositivo Bluetooth de caixa de som ou fone de ouvido está pareado.
 - Se estiver na entrada de Antena:
4. Pode estar em modo SAP, altere o sistema de som ou opções de idioma.
5. Pode ter ocorrido falha de decodificação, mude de canal e retorne.
 - Se estiver na entrada HDMI
6. Verifique a resolução de vídeo, tente configurar outra resolução.
7. Configure o som do player (Bluray, Set Top Box, Video Game) para PCM

• Imagem anormal - Macrobloco, Dropframe (perda de quadros de imagem) e “flickering” (pequenos congelamentos)

Certifique-se de que não seja em decorrência de fatores externos. Problemas de imagem anormal podem ser em decorrência de interferência externa, tais como: chuveiro elétrico, motores elétricos

Capítulo 2

(geladeira, por exemplo), secador de cabelo, oscilações da energia elétrica, entre outros.

Se estiver na entrada de Antena:

1. Verifique o sinal de antena, tente ajustar o posicionamento da antena e melhorar a recepção de sinal.
2. Verifique se o conector do cabo de antena está corretamente plugado no terminal do televisor.
3. Pode ser falha da emissora, transmitindo o sinal fora do padrão de Televisor digital.

• Problema na imagem ou som (Aplicativo de vídeo ou media player USB)

1. Feche o aplicativo e abra novamente, e tente reproduzir o conteúdo.
2. Fechar outros aplicativos que estão rodando em plano de fundo.
3. Pode ser codec de vídeo incompatível, tente reproduzir outro conteúdo.
4. Se o erro for ao reproduzir Media Player USB, utilize outro player disponível na loja de aplicativos.
5. Limpar cache do aplicativo (Menu de Configuração do AndroidTV > Apps)
6. Limpar dados do aplicativo (Menu de Configuração do AndroidTV > Apps)
7. Verificar se houve atualização automática do aplicativo recentemente.
8. Verificar problemas na conexão da internet ou Internet instável.
9. Pode ser uma falha momentânea de acesso aos servidores do conteúdo. Tente novamente mais tarde.

ALEXA

1. Não consigo habilitar o Código de ativação da TV.

- Refazer o passo a passo detalhado na página 15.

2. Não consigo ativar o código da TV no APP Alexa.

- Refazer o passo a passo detalhado na página 15.

3. Depois de ativado, não consigo encontrar a TV no App da Alexa.

- Refazer o passo a passo detalhado na página 15.

Caso a TV ainda não seja encontrada:

Abriu as configurações do Work With Alexa na TV - Selecionar a opção Sair para desvincular a TV da conta Amazon e refazer

o passo a passo detalhado na página 14.

Declaração Legal

[Declaração Legal] do Fabricante deste aparelho televisor.

O seu aparelho Televisor (“Smart TV”) possui diversos recursos apresentados por meio de aplicativos e/ou conteúdos (“Serviços”), porém, alguns dos mencionados serviços podem não estar disponíveis em todos os modelos de Smart TVs ou em todos os países. Alguns destes Serviços podem exigir contratação mediante o pagamento de taxas de adesão, de responsabilidade exclusiva dos proprietários e provedores dos Serviços. Favor acessar o nosso site para mais informações sobre o modelo de seu aparelho Smart TV e seus respectivos serviços. Os mencionados Serviços e a disponibilidade de seus conteúdos através do seu Smart TV estarão sujeitos a alterações periódicas sem aviso prévio, estabelecidas por seus proprietários.

Todos os serviços acessíveis através do seu Smart TV pertencem a terceiros e estão protegidos por direitos autorais, patentes, marcas e/ou outras, de propriedade intelectual. Tais serviços devem ser utilizados somente para uso pessoal ou doméstico, sendo vedada a utilização comercial. É vedado também o uso de quaisquer Serviços e seus conteúdos de forma não autorizada pelo proprietário ou provedor do mesmo. Sem limitar as disposições acima, salvo com a expressa autorização, o usuário não poderá modificar, copiar, publicar, enviar, postar, transmitir, traduzir, vender, criar trabalhos derivados, ou fazer o uso indevido ou distribuir quaisquer dos Serviços e seus conteúdos fornecidos no seu Smart TV. O usuário reconhece e concorda expressamente que os Serviços poderão ser alterados, suspensos, removidos, encerrados, interrompidos, ou desativados a qualquer momento, sem aviso prévio, e a fabricante não oferece qualquer garantia de que permanecerão disponíveis por qualquer período de tempo. Os Serviços e seus conteúdos são transmitidos por terceiros através de redes e meios de transmissão, os quais a fabricante não gerencia. Sem prejuízo da generalidade deste termo de responsabilidade, a fabricante isenta-se expressamente de qualquer obrigação ou

Capítulo 2

responsabilidade relacionada a alteração, interrupção, desativação, remoção ou suspensão de qualquer conteúdo ou Serviço disponibilizado no seu Smart TV. A fabricante poderá ainda impor limites à utilização ou ao acesso de determinados conteúdos ou serviços, em qualquer circunstância e sem aviso prévio ou responsabilidade. A fabricante deste aparelho Smart TV não se responsabiliza pelo atendimento ao cliente relacionado aos Serviços. Quaisquer dúvidas ou solicitação de assistência nestes casos deverão ser solicitadas diretamente ao respectivo proprietário ou provedor dos Serviços.

O usuário reconhece e concorda que a fabricante e os proprietários e provedores dos Serviços disponibilizados podem recolher e utilizar dados técnicos e informações relacionadas, incluindo, mas não se limitando, às informações técnicas sobre este Smart TV, sistema, software, aplicativos e periféricos, para facilitar o fornecimento de atualizações de software, suporte ao produto e outros serviços. A fabricante e os proprietários dos conteúdos e Serviços podem utilizar tais informações desde que elas estejam em um formato que não identifiquem o usuário pessoalmente e apenas com o objetivo de melhorar seus produtos, tecnologias e serviços.

Nota: Utilizar as funções especiais para alterar o tamanho da imagem exibida (por exemplo, alterar altura/largura) com a finalidade de exibição pública ou ganho comercial poderá infringir as leis de direitos autorais.

Especificações Técnicas

Sistema de Televisão:

PAL-M/PAL-N/NTSC/DTV (ISDB-T)

Canais de Recepção:

VHF: 2 a 13; UHF: 14 a 69;

TV a Cabo: 54 MHz a 648 MHz

Tamanho de Tela

50C655: 50" (127 cm) Diagonal Visual: 126 cm

55C655: 55" (140 cm) Diagonal Visual: 139 cm

65C655: 65" (165 cm) Diagonal Visual: 164 cm

85C655: 85" (216 cm) Diagonal Visual: 215 cm

Resolução máxima

UHD 3840 x 2160 pixels

Tensão de Alimentação:

127-220 V - 50/60 Hz Automático

Consumo:

Verificar etiqueta na tampa traseira do televisor

Consumo Stand by: < 0,5W

Potência de Áudio - alto falantes:

50C655: 2x10W

55C655 / 65C655: 2x10W + 15W

85C655: 2x15W + 20W

Dimensões do aparelho (mm):

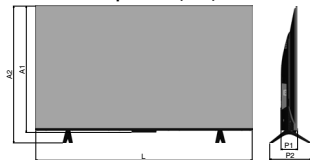

MODELO	L	A1	A2	P1	P2
50C655	1112	646	710	72	297
55C655	1227	711	775	82	297
65C655	1447	833	898	81	303
85C655	1892	1087	1158	84	375

Peso do aparelho com pedestal:

50C655: 9,5kg







55C655: 11,5kg

65C655: 16,9kg

85C655: 36,1kg

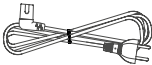
Capítulo 3

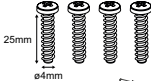
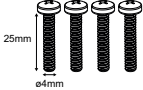
Itens Incluídos

Componentes	
1 Controle Remoto RC813	
2 Pilhas AAA (ITEM CORTESIA) <i>NOTA: As pilhas fornecidas em cortesia, são para os primeiros dias de uso do televisor. Para não comprometer o desempenho do CR, faça a substituição por pilhas alcalinas.</i>	
1 Manual.	
1 Cabo de alimentação com isolamento duplo e sem pino terra.	
2 Bases (Pedestal)	
4 Parafusos $\varnothing 4 \times 25\text{mm}$ (50C655), para fixar as bases ao televisor	
4 Parafusos M4x25mm (55/65C655), para fixar as bases ao televisor	
8 Parafusos M5x16. (85C655), para fixar as bases ao televisor	
2 Espaçadores para fixação na parede. Apenas modelos 55C655 e 85C655 (usar nos dois furos superiores)	

O avanço de nossas pesquisas tecnológicas pode alterar as especificações deste aparelho sem prévio aviso. Estes aparelhos de TV são passivos de atualização de software, para maiores informações entre em contato com a nossa Central de Atendimento ao Consumidor - CAC 0800 7367 825.

Informações sobre a NETFLIX.

A Netflix está disponível em alguns países e requer assinatura de transmissão ilimitada. A disponibilidade de conteúdos em alta definição (HD) e ultra alta definição (Ultra HD) está sujeita ao plano contratado com a Netflix, a seu serviço de Internet e à funcionalidade do aparelho usado. Nem todo conteúdo está disponível em HD ou Ultra HD e nem todos os planos permitem o recebimento de conteúdo em HD ou Ultra HD. Para maiores informações, acessar www.netflix.com/TermsOfUse.

CERTIFICADO DE GARANTIA

A TCL SEMP assegura ao consumidor que adquire ou utiliza este **TELEVISOR**, como destinatário final, garantia contra defeito de material ou de fabricação que nele se apresentar no prazo de **365 (TREZENTOS E SESSENTA E CINCO)** dias contados a partir da data de aquisição, incluindo nesse prazo **90 (NOVENTA)** dias de garantia legal.

A TCL SEMP restringe sua responsabilidade à substituição de peças defeituosas, desde que, a critério de seu técnico credenciado, se constate falha em condições normais de uso.

A TCL SEMP declara a garantia nula e sem efeito se este aparelho sofrer qualquer dano provocado por acidentes, agentes da natureza, uso em desacordo com o Manual de Instruções, uso caracterizado como não doméstico, ou por ter sido ligado à rede elétrica imprópria ou sujeita a flutuações excessivas ou, ainda, no caso de apresentar sinais de haver sido violado, ajustado ou consentado por pessoa não autorizada pela TCL SEMP. Também será considerada nula a garantia se este Certificado apresentar rasuras ou modificações.

A TCL SEMP obriga-se a prestar os serviços acima referidos, tanto os gratuitos como os remunerados, somente nas localidades onde mantiver oficinas de serviços especificamente autorizadas para atender o **TELEVISOR**. O consumidor residente em outra localidade será, portanto, o único responsável pelas despesas e riscos de transporte deste aparelho até a oficina autorizada pela TCL SEMP mais próxima (ida e volta).

Nota: Esta garantia somente será válida com a apresentação da nota fiscal de compra deste aparelho.

Assistência técnica e uso da Garantia

Para maiores informações sobre assistência técnica ou fazer uso da garantia, visite o nosso site **www.tclsemp.com.br/suporte** ou ligue para nossa Central de Atendimento ao Consumidor

CAC 0800 7367 825

O avanço de nossas pesquisas tecnológicas pode alterar as especificações deste aparelho sem prévio aviso. Estes aparelhos de TV são passivos de atualização de software, para maiores informações entre em contato com a nossa Central de Atendimento ao Consumidor.



Incorpora produto homologado pela Anatel sob número:
22079-23-15132
Modelo: RC813

"Este equipamento não tem direito à proteção contra interferência prejudicial e não pode causar interferência em sistemas devidamente autorizados."



Incorpora produto homologado pela Anatel sob número:
22076-23-15132
Modelo: RC813

"Este equipamento não tem direito à proteção contra interferência prejudicial e não pode causar interferência em sistemas devidamente autorizados."



Incorpora produto homologado pela Anatel sob número:
00738-24-08714
Modelo: WKCT2FM2501

"Este equipamento não tem direito à proteção contra interferência prejudicial e não pode causar interferência em sistemas devidamente autorizados."

Para maiores informações, consulte o site da Anatel - www.gov.br/anatel/pt-br
Res.680 "Este equipamento não tem direito à proteção contra interferência prejudicial e não pode causar interferência em sistemas devidamente autorizados"

ATENÇÃO

"Conforme lei federal nº 11.291/06, informamos que podem ocorrer danos ao sistema auditivo exposto a potência superior a 85 decibéis"

TCL SEMP



**PRODUZIDO NO
PÓLO INDUSTRIAL
DE MANAUS**



CONHEÇA A AMAZÔNIA