

# 22.452 - PAINEL HOME GAIA 180

## Vista Explodida/Detalle de las piezas/Parts Detail

- O suporte para fixar a TV no painel não está incluso neste produto, podendo ser adquirido separadamente em lojas especializadas.
- The TV Wall Mount Bracket for attaching the TV to the panel is not included with this product and can be purchased separately from specialist stores.
- El soporte para fijar el televisor en el panel no está incluido en este producto, pudiendo ser adquirido por separado en tiendas especializadas.

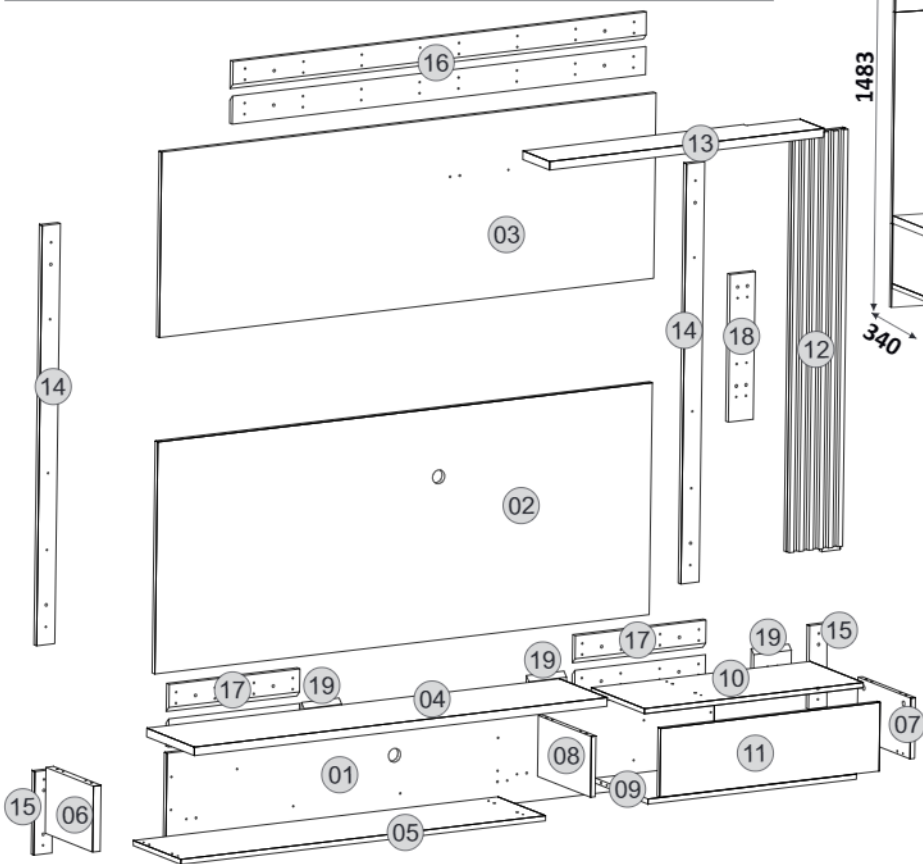
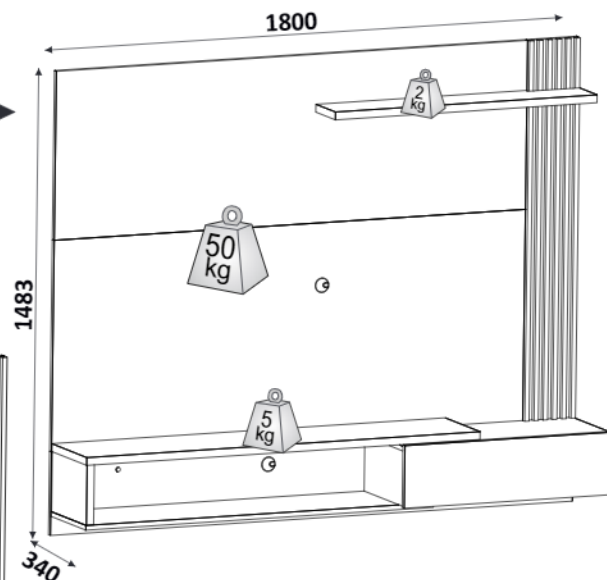

### Instruções para a montagem do produto:

**Separe as peças e acessórios de maneira organizada.**  
Separate the parts and accessories in an organized way.  
Separe las piezas y accesorios de forma organizada.

**Forrar o chão com o papelão das embalagens.**  
Cover the floor with the cardboard from the pack.  
Cubra el suelo con el papelón de los embalajes.

**É necessário duas pessoas para montar o produto.**  
It's necessary two people to assembly the product.  
Se requiere dos personas para montar el producto.



### Cuidados para conservação e limpeza do móvel:

**Não molhar o móvel e não expor em lugar úmido.**  
Do not moisten the furniture and not to expose in moist places.  
No moje el mueble y no ponga en local húmedo.

**Não expor o móvel próximo de fontes de calor.**  
Do not expose furniture next to heat sources.  
No exponga el mueble cerca de fuentes emital calor.

**Não usar produtos abrasivos.**  
Do not use abrasive products.  
No utilice productos abrasivos.

**Limpe com flanela limpa e seca.**  
For cleaning use a clean and dry cloth.  
Limpe con franela limpia e seca.

### ENTENDENDO OS CÓDIGOS:

ENTENDIENDO LOS CÓDIGOS CARIBE EN LAS PIEZAS:  
UNDERSTANDING THE CODES STAMPED IN THE PARTS:

0000.000

cód. da cor  
color number  
número de color

cód. da peça  
piece number  
número de pieza

### LEGENDA DE CORES:

000 - CRU  
071 - MARROQUIM  
055 - OFF WHITE  
060 - CEDRO TX

### ENTENDENDO OS CÓDIGOS CARIMBADO NAS PEÇAS:

ENTENDIENDO LOS CÓDIGOS CARIBE EN LAS PIEZAS:  
UNDERSTANDING THE CODES STAMPED IN THE PARTS:

00000 000 00

Número da peça  
Piece number  
Número de pieza

Número do lote  
lot number  
número de lote

Código do produto  
Product number  
Número de producto

**TEMPO DE MONTAGEM:**  
ASSEMBLY TIME:  
TIEMPO DE MONTAJE:



**01 HORA**  
01 HOUR  
01 HORA

Nº	PEÇAS	PIECE	PIEZA	CÓDIGO DE PEÇAS	OFF WHITE/ CEDRO TX	MARROQUIM/ OFF WHITE	FIBRA	DIMENSÕES(mm) (CxLxE)	Qt
1	Painel inferior	Bottom panel	Panel inferior	22959	055	071	MDP	1802x267x15	01
2	Painel central	Central panel	Panel central	22960	055	071	MDP	1627x676x15	01
3	Painel superior	Upper panel	Panel superior	22961	055	071	MDP	1627x540x15	01
4	Tampo	Cover	Tampo	22962	055	071	MDP	1358x267x15	01
5	Base	Base	Base	22963	055	071	MDP	1200x267x15	01
6	Lateral esquerda	Left side	Lateral izquierdo	22964	055	071	MDP	266x192x25	01
7	Lateral direita nicho	Right side niche	Lateral derecho nicho	22965	060	055	MDP	297x177x15	01
8	Lateral esquerda nicho	Left side niche	Lateral izquierdo nicho	22966	060	055	MDP	297x177x15	01
9	Base nicho	Base niche	Base nicho	22967	060	055	MDP	686x296x15	01
10	Tampo nicho	Cover niche	Tampo nicho	22968	060	055	MDP	720x298x15	01
11	Porta	Door	Puerta	22969	060	055	MDP	722x201x15	01
12	Painel direito	Right panel	Panel derecho	22970	060	055	MDP	1216x175x30	01
13	Prateleira	Shelf	Estante	22971	060	055	MDP	903x150x25	01
14	Travessa traseira superior	Lock back upper	Bloqueo trasero superior	22972	060	055	MDP	1224x60x15	02
15	Travessa traseira inferior	Lock back lower	Bloqueo trasero inferior	22973	060	055	MDP	243x60x15	02
16	Suporte superior painel/parede	Top bracket panel / wall	Soporte superior panel/pared	22974	000	000	MDF	1360x82x15	02
17	Suporte inferior painel/parede	Lower bracket panel/wall	Soporte inferior panel/pared	22975	000	000	MDF	430x82x15	04
18	Trava	Lock	Bloqueo	22976	000	000	MDP	430x82x15	01
19	Suporte chanfrado	Cushion Support	Soporte chanfrado	22977	000	000	MDF	124x82x15	03

Atualizado em: 28/02/2020  
Up-to-date on: 28/02/2020  
Modernization en: 28/02/2020  
CDIP-009-22452  
Revisão - 00



**Ao solicitar assistência, informe o número da peça e código do acessório**

When requesting assistance, tell the part number and serial number of accessory  
Al solicitar asistencia, informe el número de pieza y número de serie del accesorio



## PRÉ MONTAGEM / PRE-ASSEMBLY / PRÉ MONTAJE

P 10x	D 20x	C 2x	L 7x	G 2x	X 1x	O 4x	Q 4x
-------	-------	------	------	------	------	------	------

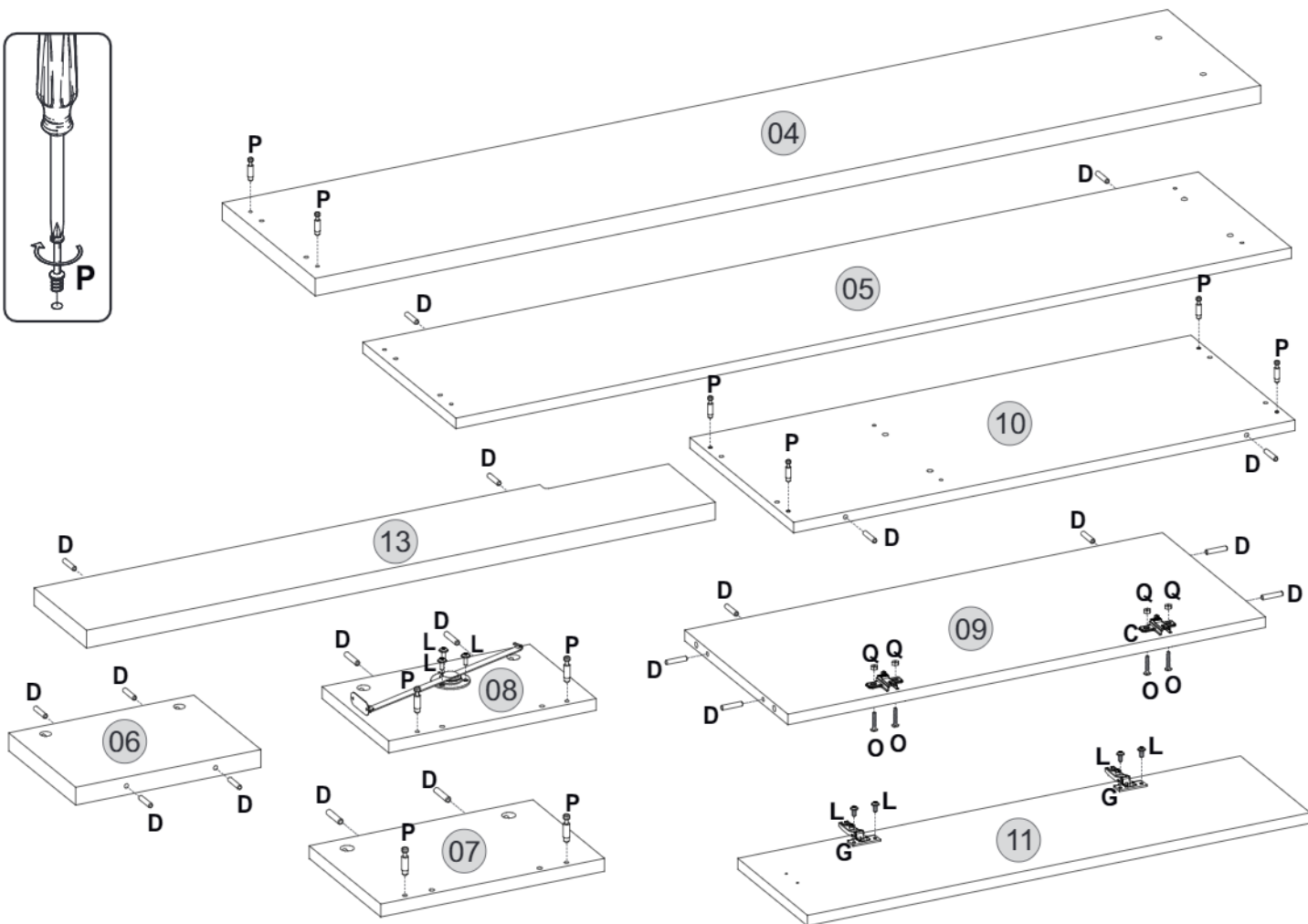
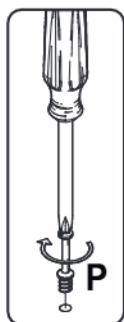

1º

S 4x
------

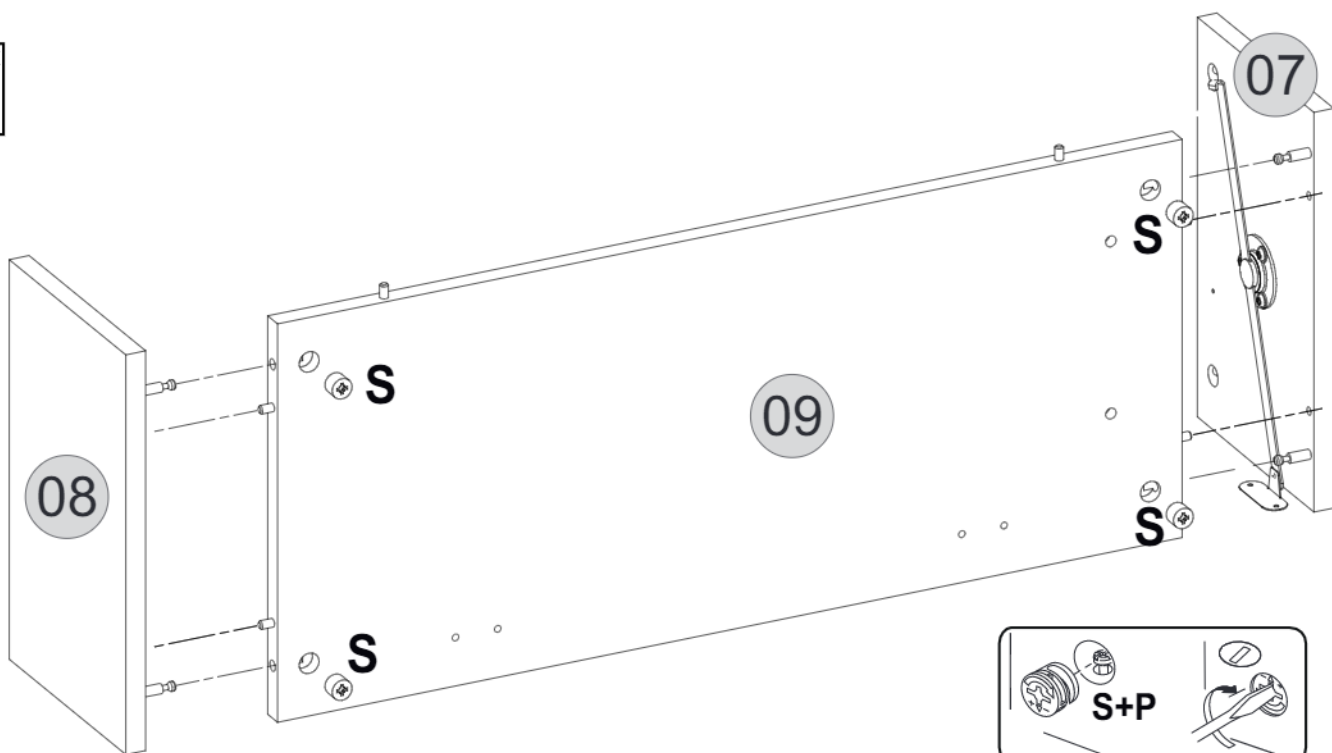

# 22.452 - PAINEL HOME GAIA 180

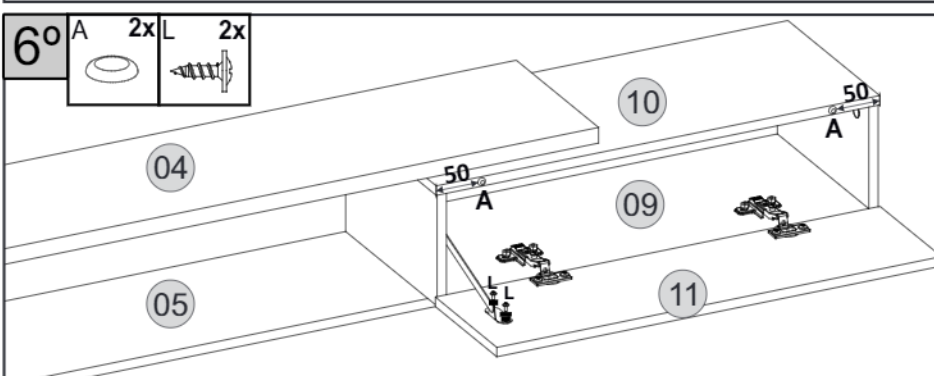
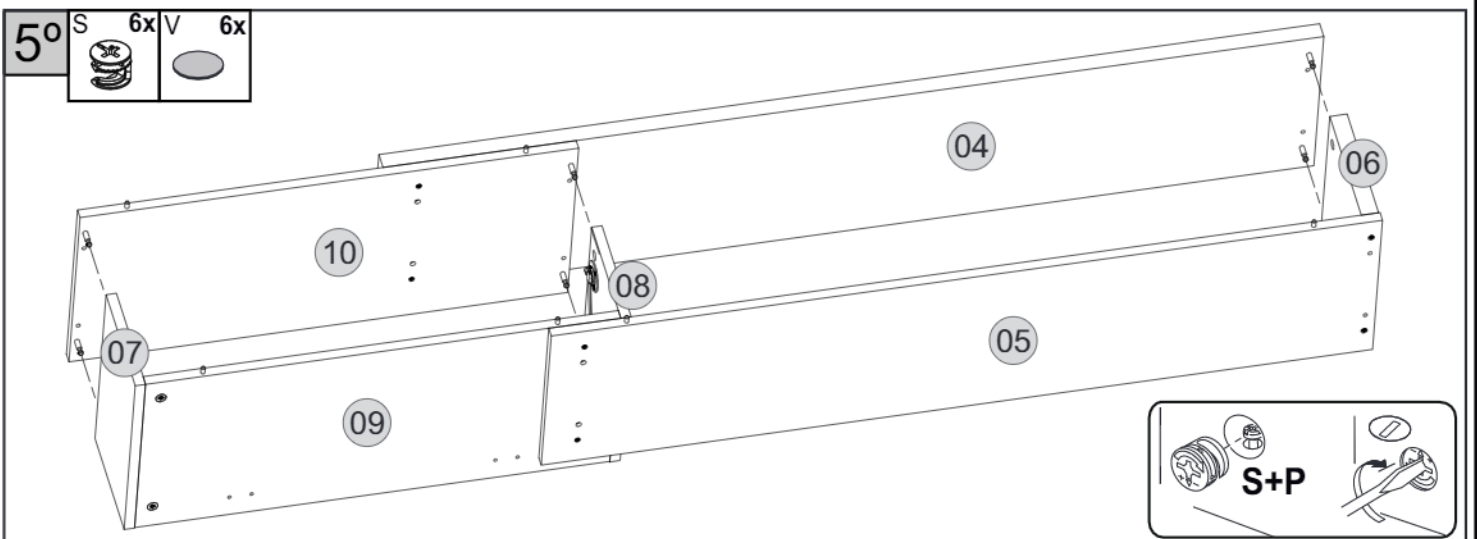
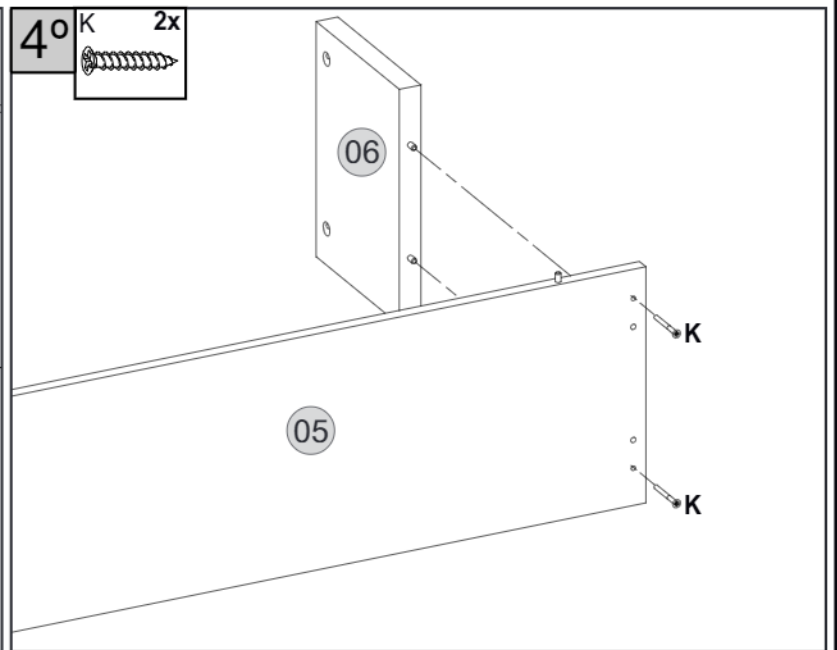
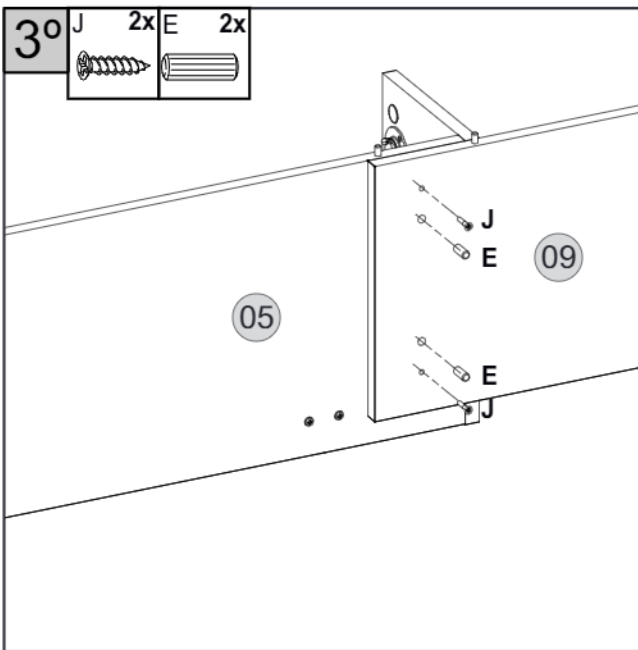
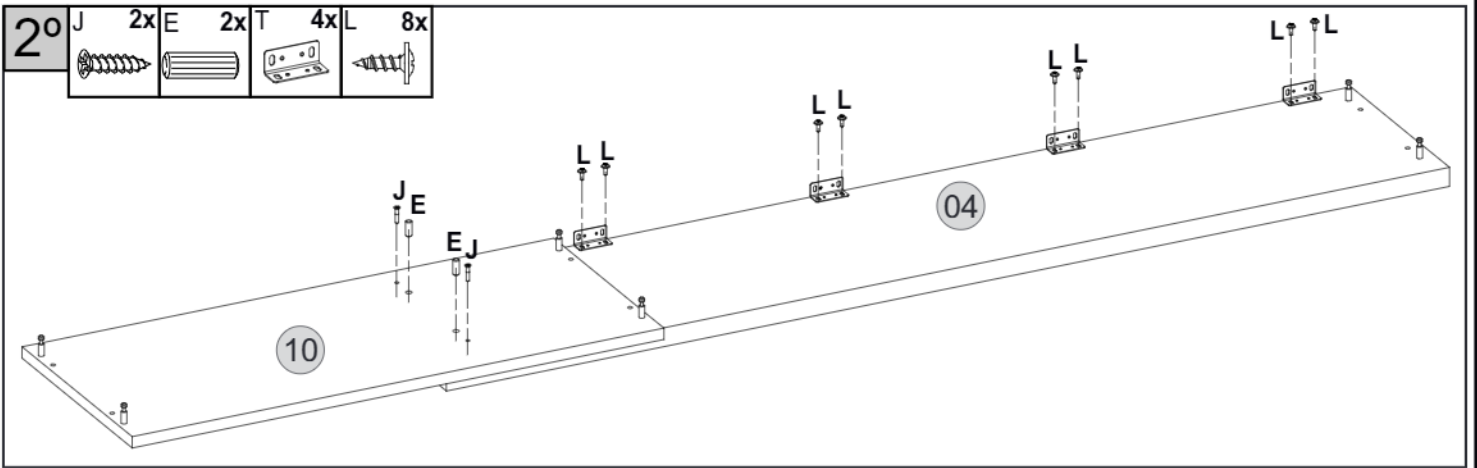

Detalhe da fixação das dobradiças  
Hinge fixing detail  
Detalle de la fijación de las bisagras



# 22.452 - PAINEL HOME GAIA 180

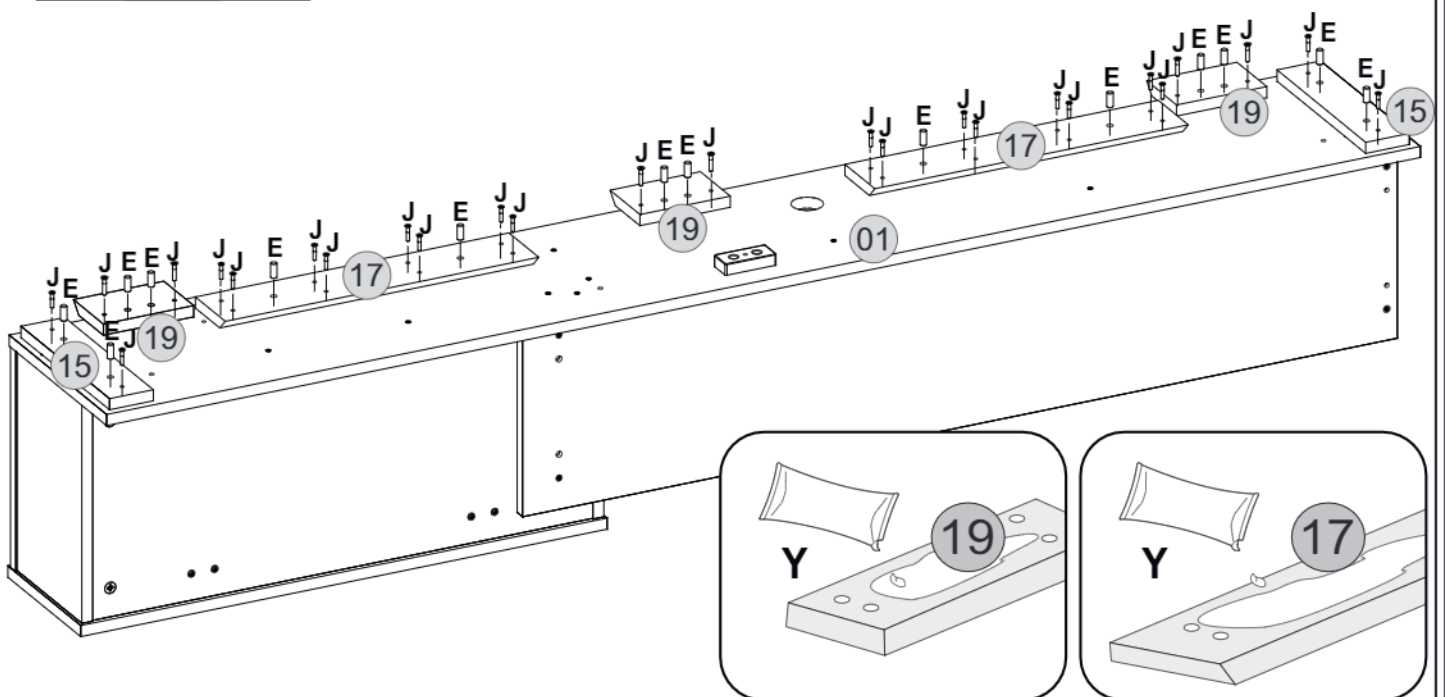
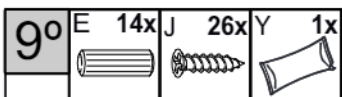
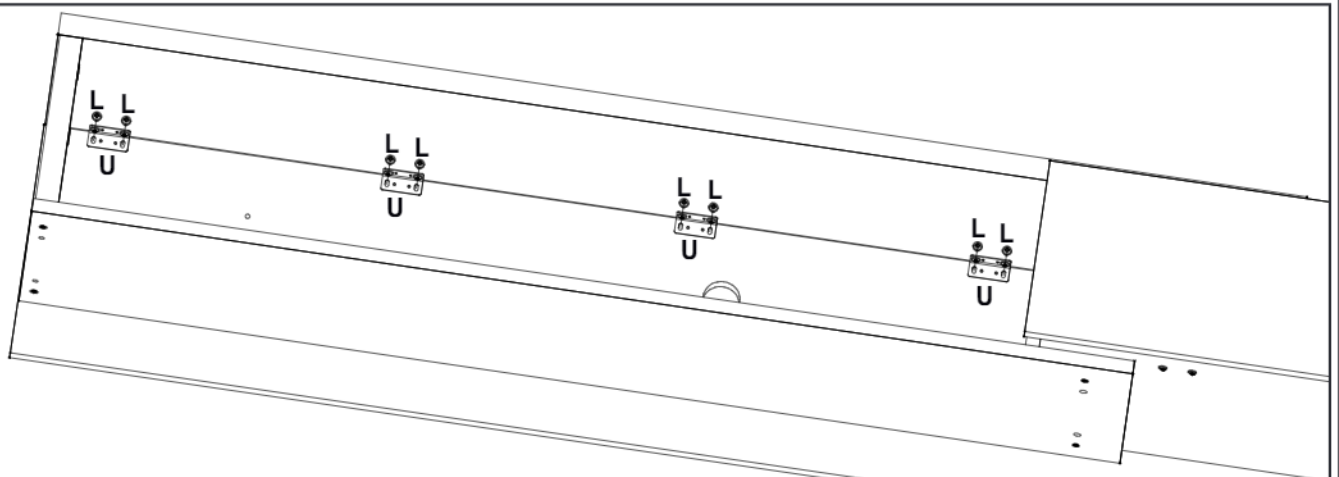
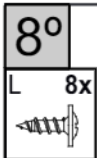
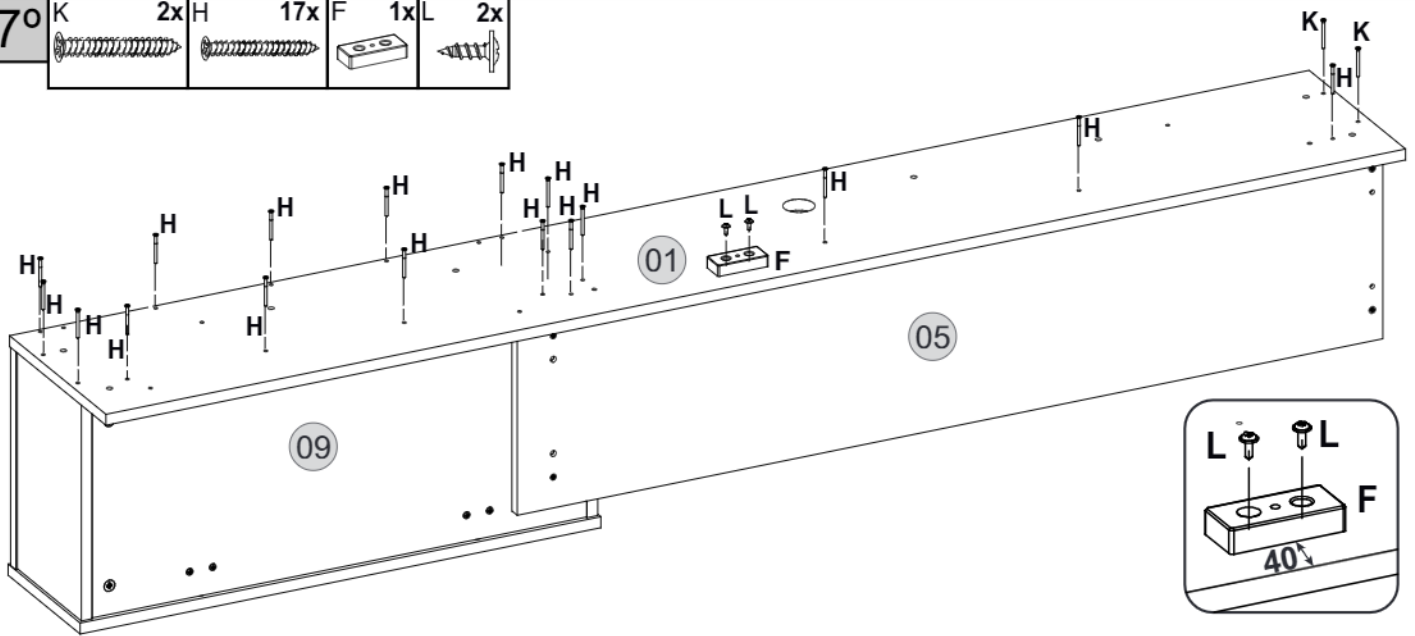
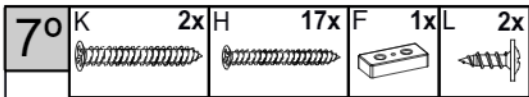

\* APLIQUE COLA (Y) NA PEÇA (17) E (19) ANTES DE PARAFUSAR NA PEÇA (01).  
 \* APPLY GLUE (Y) TO PART (17) AND (19) BEFORE SCREWING INTO PART (01).  
 \* APLIQUE PEGAMENTO (Y) EN LA PIEZA (17) (19) ANTES DE ATORNILLAR EN LA PIEZA (01).

# 22.452 - PAINEL HOME GAIA 180

- 10° E 4x J 8x I 4x L 36x R 7x

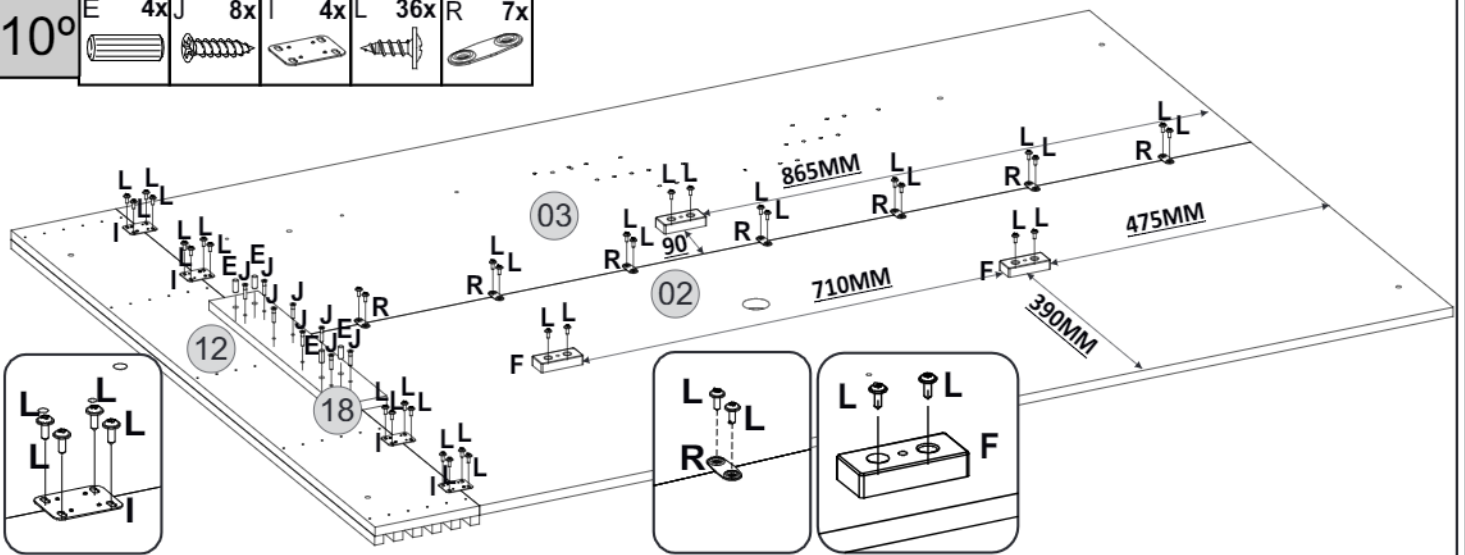

- 11° J 24x E 6x Y 1x

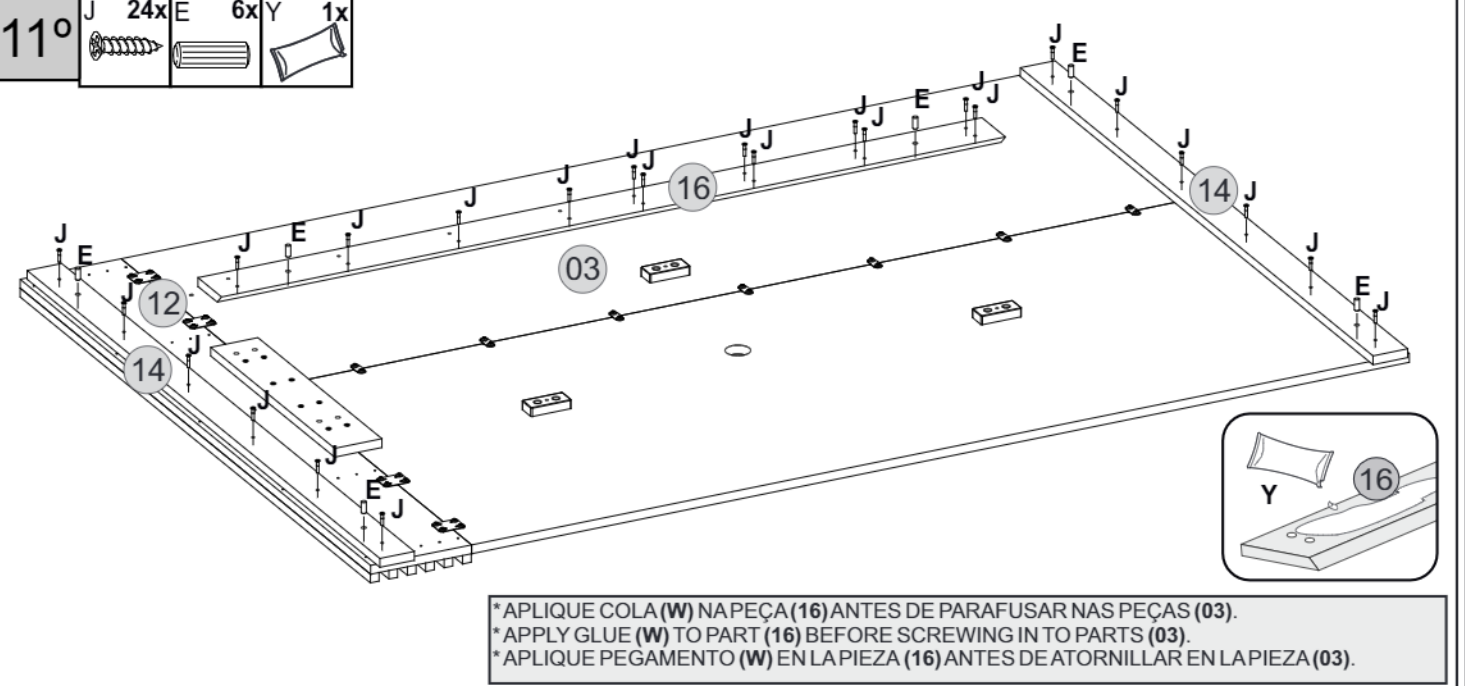

- 12° M 4x

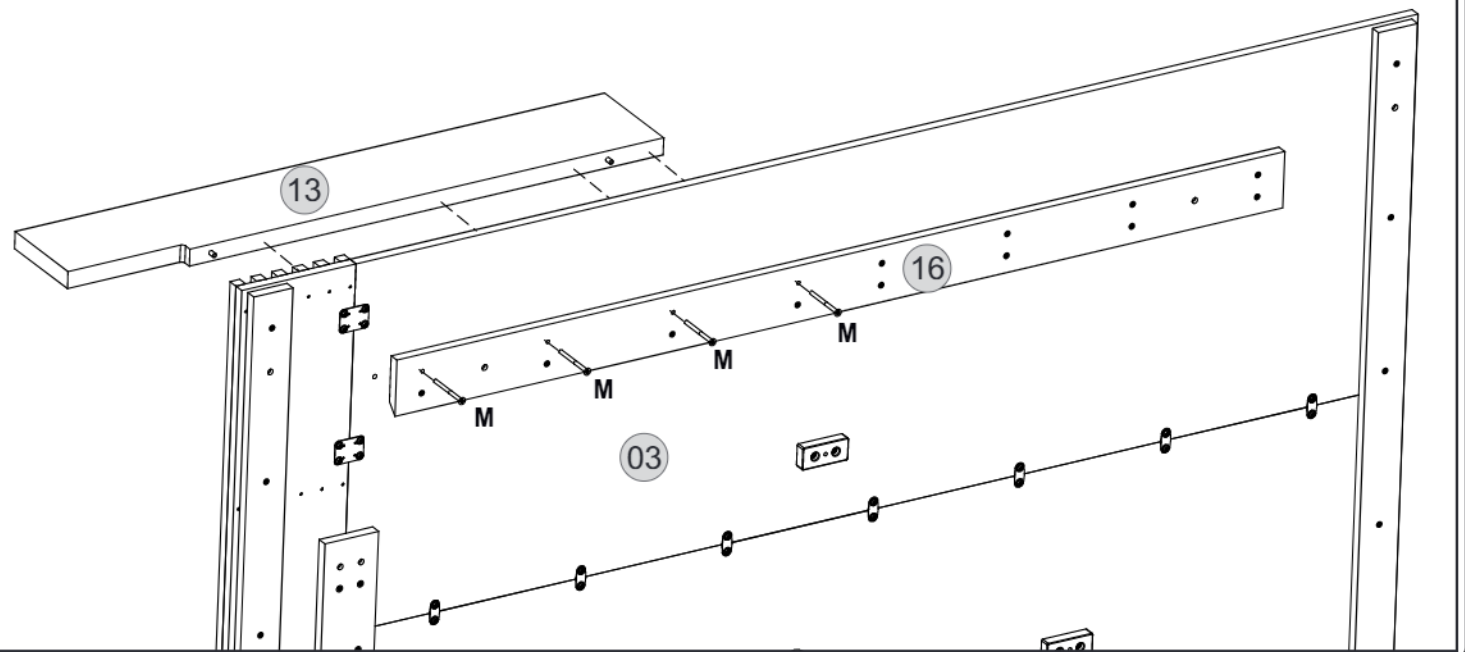

**Sr. Montador** siga as instruções abaixo para a **Fixação do PAINEL na parede:**  
**Señor montador** siga las instrucciones abajo para la **fijación del panel de tv en la pared**  
**Mr. Assembler** follow the instructions below for **attaching the TV wall panel.**

**1º Passo** - Consulte o **cliente** quanto a altura em que será fixado o painel. Sugerimos 620mm do chão até a primeira furação.  
**1º Paso** - Consulte al **cliente** en cuanto a la altura en que se fijará el panel. Sugerimos 620mm del suelo hasta la primera perforación.  
**Step 1** - Consult **customer** for height in the panel will be attached. We suggest 620mm from the floor to the first drilling.

**2º Passo** - Marque a posição dos furos na parede, conforme as **medidas** do **passo 13**.  
**2º Paso** - Marque la posición de los agujeros en la pared, de acuerdo con las **medidas** del **paso 13**.  
**Step 2** - Mark the position of the holes in the wall, as **measured** in **step 13**.

**3º Passo** - Com a furadeira, fure as marcações na parede utilizando uma broca de 8mm e encaixe as buchas plásticas (**B**) nos furos, seguindo a ordem indicada no **passo 13** para a furação da parede.  
**3º Paso** - Con el taladro, agujere las marcas en la pared utilizando una broca de 8mm y encaje los casquillos plásticos (**B**) en los agujeros, siguiendo el orden indicado en el **paso 13** para el taladrado de la pared.  
**Step 3** - Using the drill, drill the markings on the wall using an 8mm drill bit and attach the plastic bushings (**B**) to the holes, following the order indicated in **step 13** for drilling the wall.

**4º Passo** - Fixe o suporte, **peça n.16** com o lado chanfrado para cima, na **PRIMEIRA FURAÇÃO**.  
**4º Paso** - Fije el soporte, **pieza n.16**, con el lado biselado hacia arriba, in the **FIRST DRILLING**.  
**Step 4** - Attach the holder, **part n.16**, with the bevelled side up, in the **PRIMERA PERFORACIÓN**.

**5º Passo** - Repita o processo para a fixação da **peça n.17**, que será furada a 51mm após a 2ª furação, conforme passo 13.  
**5º Paso** - Repita el proceso para la fijación de la **pieza n.17**, que será perforado a 51mm después de la 2ª perforación, según paso 13.  
**Step 5** - Repeat the process for the fixation of **part n.17**, which will be drilled at 51mm after the 2nd drill, according to step 13.

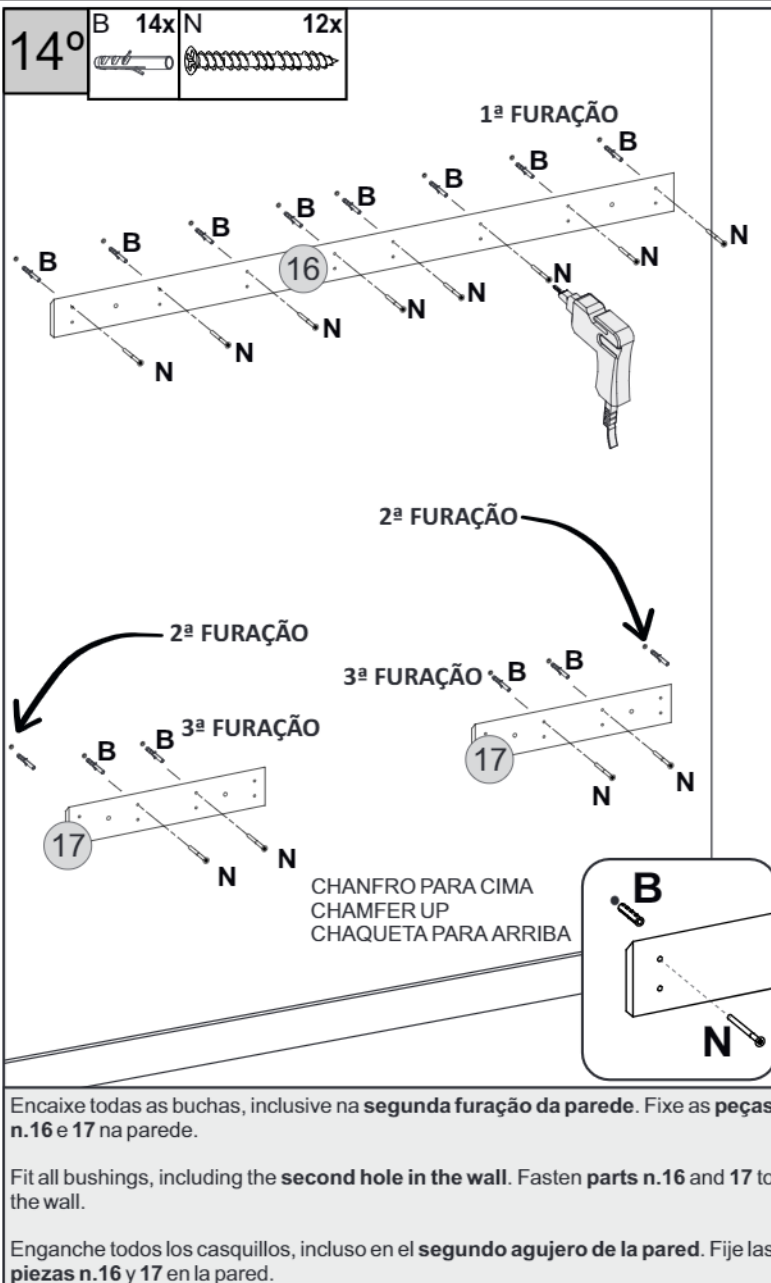
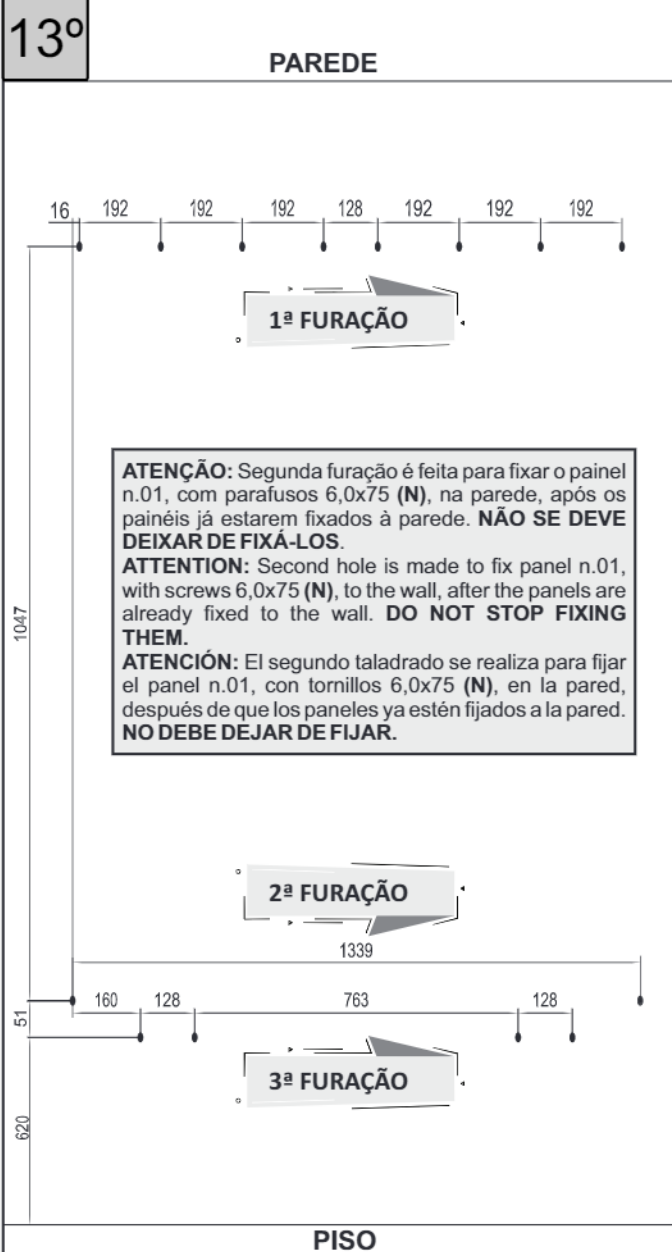

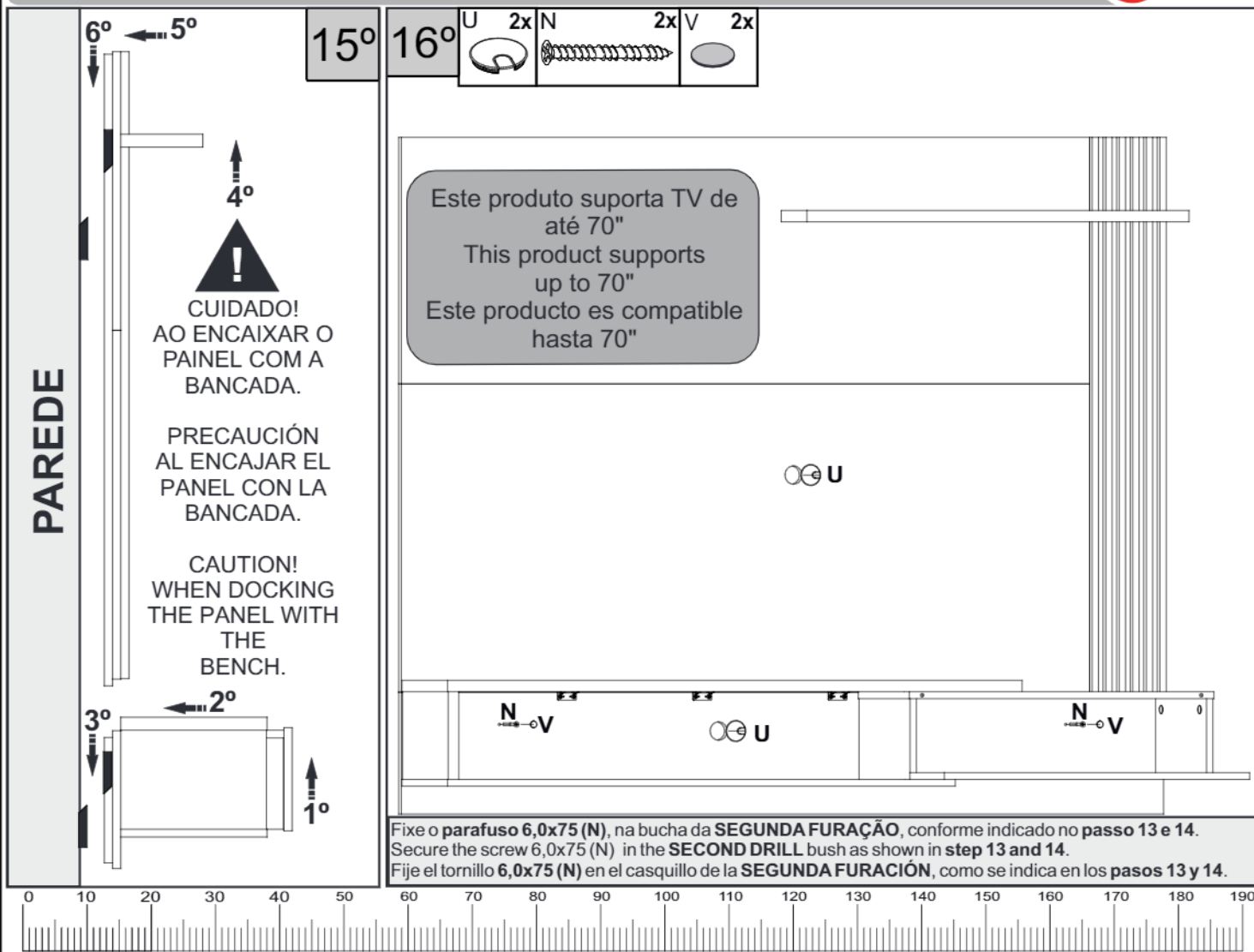

## Certificado de Garantia

**6**  
MESES

**PARABÉNS! VOCÊ ACABA DE ADQUIRIR UM PRODUTO COM A QUALIDADE DJ MÓVEIS**

Siga as instruções de montagem e de conservação constantes neste manual. A montagem deve ser realizada por um profissional especializado.

Forre o chão com o papelão da embalagem, evitando possíveis riscos ao produto. / Utilizar ferramentas adequadas: chave de fenda, philips, martelo de borracha.

Obs. Cuidado especial ao apertar os parafusos com parafusadeira. Na limpeza, utilize flanela seca ou úmida.

Não utilize produto de origem química tais como: álcool, removedores, polidor ou qualquer produto abrasivo (eles podem reagir com o verniz do produto e danificá-lo).

(eles podem reagir com o verniz do produto e danificá-lo) / Não exponha o produto diretamente à luz do sol.

Não coloque o produto em paredes ou piso que contenham umidade ou estejam irregulares. /

Cumprindo todos os requisitos acima, o seu produto estará coberto pela GARANTIA DE 6 MESES, após a emissão da NOTA FISCAL.

CLIENTE: \_\_\_\_\_

NOTA FISCAL: \_\_\_\_\_

Esta garantia não cobre defeitos causados por mau uso, montagem inadequada, utilização de produtos de limpeza não especificados neste certificado e excesso de peso.

SR. MONTADOR, este CERTIFICADO é de uso exclusivo do CONSUMIDOR, favor entregá-lo ao mesmo

## ACESSÓRIOS

<b>A</b>  <b>Batente de silicone 8mm</b> Material: Silicone 2x	<b>B</b>  <b>Bucha UX 8x50 nylon com aba</b> Material: Polímero 14x	<b>C</b>  <b>Calço 1</b> Material: Aço 2x	<b>D</b>  <b>Cavilha 6x30mm</b> Material: Madeira 2x	<b>E</b>  <b>Cavilha 8x20mm</b> Material: Madeira 28x
<b>F</b>  <b>Distanciador Preto 70x32x15</b> Material: Polímero 4x	<b>G</b>  <b>Dobradiça baixa 26mm</b> Material: Aço 2x	<b>H</b>  <b>Parafuso 3,5x40 cabeça chata</b> Material: Aço 17x	<b>I</b>  <b>Chapa 44x34x0,9mm</b> Material: Aço 4x	<b>J</b>  <b>Parafuso 4,5x25 cabeça chata</b> Material: Aço 62x
<b>K</b>  <b>Parafuso 4,5x40 cabeça chata</b> Material: Aço 4x	<b>L</b>  <b>Parafuso 4,0x12 cabeça flangeada</b> Material: Aço 63x	<b>M</b>  <b>Parafuso 5,0x70 cabeça chata</b> Material: Aço 4x	<b>N</b>  <b>Parafuso 6,0x75 cabeça chata</b> Material: Aço 14x	<b>O</b>  <b>Parafuso M4x25 Cb. Flangeada</b> Material: Aço 4x
<b>P</b>  <b>Parafuso minifix Ligth</b> Material: Aço 10x	<b>Q</b>  <b>Porca Sextavada MA4</b> Material: Aço 4x	<b>R</b>  <b>Suporte de Fixação 35x15mm</b> Material: Aço 7x	<b>S</b>  <b>Tambor Minifix 15mm</b> Material: Aço 10x	<b>T</b>  <b>Cantoneira 17,5x 17,5 x 44mm</b> Material: Aço 4x
<b>U</b>  <b>Passa fio 40mm</b> Material: Polímero 2x	<b>V</b>  <b>Tapa furo 19mm</b> Material: Pvc Cores: Cedro Tx - 8x Off white - 8x Marroquim - 8x	<b>X</b>  <b>Limitador 265mm</b> Material: Aço 1x	<b>Y</b>  <b>Sache de Cola 10g</b> Material: Cola 2x	